

© Академик Станислав Семенов

# ЖИЗНЬ И САМОЛЕЧЕНИЕ

БУКВЕННО-ЦИФРОВАЯ МАТРИЦА ПО КОТОРОЙ ТВОРЕЦ СОЗДАЛ ЧЕЛОВЕКА



ИНФОРМАЦИОННЫЕ ФОТОГРАФИИ ДУШИ ЧЕЛОВЕКА  
(слева светлая, справа - темная)

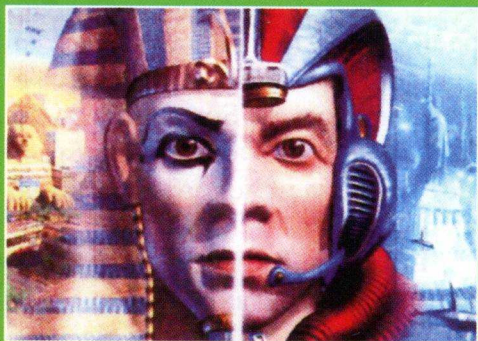

Бог Савваофф - Создатель. Левая половина - в Египте, до нашей эры, правая половина - в 5000г.

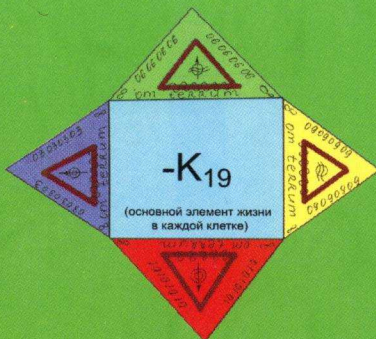

Информационная составляющая клетки человека соответствует клетке вакуума - квинсета.

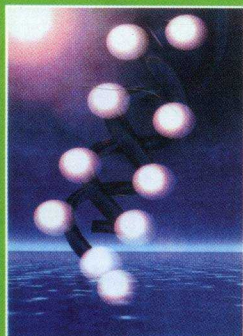

Спираль с 10 вирусами присланная на землю из лаборатории Киана.

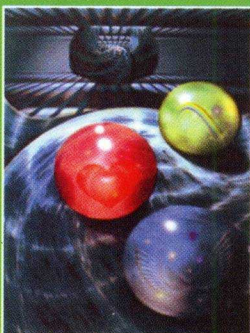

ГМУ - главный нейронный узел человека, в параллельном мире. Сферы посланки от лаборатории Бога Савваоффа, для развития ребенка.

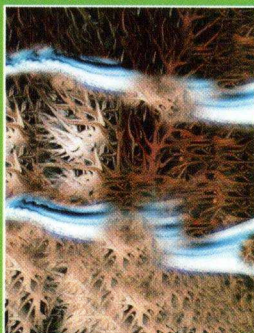

Печень заядлого курильщика. Видны два рубца.



Ветилиго. Сверху - нормально работающий нерв, снизу - вирусы, "съели" нервные окончания.

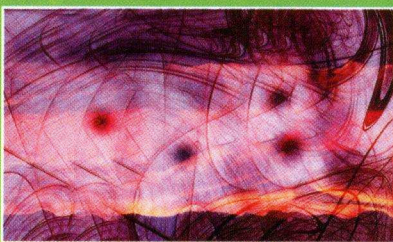

Пораженная поджелудочная железа при сахарном диабете.



Симсимерный генератор на одной из планет. Выпускает гелий и водород.

© Академик Станислав Семенов

ЖИЗНЬ И  
САМОЛЕЧЕНИЕ

КАТАСТРОФЫ 2012 ГОДА НЕ БУДЕТ!

Хмельницкий 2008-2009

**Семенов Станислав Григорьевич**  
**ЖИЗНЬ И САМОЛЕЧЕНИЕ.**

Если в предыдущих книгах академика трех академий Семенова С.Г. раскрывается новый пласт знаний об устройстве Мироздания и человека, то эта книга рассказывает о конкретных методах излечения людей даже от рака и СПИДа.

Изд 1-е. Хмельницкий: «Рекламист», 2011. —304 с.: ил.  
ISBN 7-8091-3980-X

ISBN 7-8091-3980-X

© С.Г. Семенов, 2011

## СОДЕРЖАНИЕ

ВМЕСТО ПРЕДИСЛОВИЯ	6
ВЕЛИКАЯ КААБА – ИСТОЧНИК ЖИЗНИ НА ЗЕМЛЕ	8
РАЗГОВОР АВТОРА С ПЕРЕВОДЧИКОМ ВАШКЕВИЧЕМ Н.Н.	11
УВАЖАЙТЕ РОДИТЕЛЕЙ	20
НУ НЕ ХОЧЕТСЯ ВЕРИТЬ В МИСТИКУ	21
ЦАРСТВО БЕСОВ	24
ОПЫТ ПРИГОДИЛСЯ	27
АФРИКАНСКИЙ БЕС	29
ПОМОГИТЕ ПОЖАЛУЙСТА	30
ВСТРЕЧА С ИНОПЛАНЕТЯНАМИ	31
ПРО ЭДУАРДА ВАСИЛЬЕВИЧА	36
ЛАБОРАТОРИЯ КАИНА	38
И ПРО ЮРУ ГАГАРИНА...	39
НЮХ СТАЛИНА	41
ЭДГАР КЕЙСИ	42
КИЕВСКИЕ НАЦИОНАЛИСТЫ	44
ПОСЕЩЕНИЯ ЕВРОПЫ И ЕГИПТА В 2008 ГОДУ	46
НЕ ТРОГАЙТЕ РЕЛИГИЮ	48
КАТЯ	50
КАЖДЫЙ ИЗ НАС СИДИТ НА «КАНАЛЕ»	51
СМЕРТЬ МОЖНО ОТМЕНИТЬ	52
УМИРАЕМ ЛИ МЫ?	54
КУРИНЫЙ НАРОД	56
ВСТРЕЧА С МАТРОНОЙ	57
ВСТРЕЧА С ДАЛАЙ ЛАМОЙ	58
ЛИЦО ИСТИНЫ	59
БАМ (БАЙКАЛО-АМУРСКАЯ МАГИСТРАЛЬ)	60
МЕСТЬ КАРМЫ	62
НАС ПРЕДУПРЕЖДАЮТ	65
РАБОТА ЧЕРЕЗ ЯСНОВИДЕНИЕ	67
КАРМИЧЕСКИЕ ДОЛГИ	72
МАМА, БАБУШКА, ОКАЗЫВАЕТСЯ Я ВАС ЛЮБЛЮ!!!	73
КАК СЛУЖИЛОСЬ	74
ОТКУДА ЗЕМЛЕТРЯСЕНИЯ ?	75
ДЛЯ ЯСНОВИДЕНИЯ ПРЕГРАД НЕТ	76

БУДЕТ ЛИ НА ЗЕМЛЕ ПОТЕПЛЕНИЕ ИЛИ ПОХОЛОДАНИЕ?	78
КАМЧАТКА	80
ЕВРОПА	81
ИНФОРМАЦИЯ ОТ БОГА	82
И О ЧЕРВЯКАХ ТОЖЕ...	83
ЖЕНЩИНЫ ОДЕВАЙТЕ ТЕЛО	84
«ПРИВЕТ ШИЗОФРЕНИКУ»	85
ПРО РЕВОЛЮЦИЮ В АФРИКЕ	86
МУАММАР КАДДАФИ	89
БЕРЕГИТЕ ДРУГ ДРУГА В МЫСЛЯХ!	90
ЗЕМЛЕТРЯСЕНИЕ В КРЫМУ???	92
ДОРОГА К ИСЦЕЛЕНИЮ	93
СТРАХ И ВОЙНА	94
БУКВЕННО-ЦИФРОВОЙ ОТВЕТ	95
БЕС ПОПУТАЛ	95
ВОДА	96
ЛЕЧЕНИЕ РАКА БАНКАМИ	97
СЛУЧАИ РАБОТЫ С ПИЯВКАМИ	99
САМОЕ НАДЕЖНОЕ – ЭТО СКЛЕРОЗ	99
БУДЕТ ЛИ СЕМЬЯ?	100
ДЕТИ «ИНДИГО» – КТО ОНИ?	101
МУЖСКАЯ «СИЛА ЖИЗНИ»	102
ДЕЛА ВОРОВСКИЕ	103
ИДЕАЛЬНАЯ ЖЕНА	104
НАШИ ДРУЗЬЯ – ДЕЛЬФИНЫ	107
ЗАКОНЫ РИТА – ЗАКОНЫ О ЧИСТОТЕ РОДА И КРОВИ	122
ДЛЯ НАЧИНАЮЩЕГО ЦЕЛИТЕЛЯ	124
ОХ, УЖ ЭТА ЭНЕРГЕТИКА!	126
ЛЕЧЕНИЕ КУРИНЫМ ЯЙЦОМ	127
ВЫКАТЫВАНИЕ БЕРЕМЕННЫХ КУРИНЫМ ЯЙЦОМ	132
РАБОТА СО СВЕЧОЙ	134
БАБА НАСТЯ	135
В МУЗЕЕ ИСКУССТВА НАРОДОВ ВОСТОКА	136
СЧАСТЛИВЫЙ СЛУЧАЙ С КРЕСТИКОМ.	137
ПИСЬМО К МАРИНЕ ВЛАДИ	140
ЧТО ВИДЯТ СЛЕПЫЕ ГЛАЗА?	146
ЭКСПЕРИМЕНТ	146

ВСТРЕЧА С НАТАЛЬЕЙ БЕХТЕРЕВОЙ	148
«МЫ НА ПОРОГЕ ОТКРЫТИЯ НОВОГО ЗАКОНА»	150
КОНСТАНТИН КОРОТКОВ: «МИР ПОХОЖ НА ИНТЕРНЕТ»	152
КТО ЕСТЬ КТО?!	153
КАК СБИТ РОССИЙСКИЙ САМОЛЕТ ТУ-154 ПОД ДОНЕЦКОМ.	158
ЗА ЧТО НАКАЗАЛИ «К»?	159
ПЕНИАЛЬНАЯ ЖЕЛЕЗА (ЭПИФИЗ)	160
ВОСКРЕШЕНИЕ	161
МЕРТВАЯ ЗОНА	161
БУХТА ПРОВИДЕНИЯ	163
ПРОФИЛАКТИКА ИНСУЛЬТА И ИНФАРКТА	165
ОБРАЩЕНИЕ К ПАНУ ЮЩЕНКО.	168
КАК ВЫРАЩИВАЕТСЯ ГОРДЫНЯ.	170
О ГАРЕМАХ.	170
ПРО НАПОЛЕОНОВ И ПАЛАТУ № 6	170
О ВНУЧКЕ СТАЛИНА	171
ВСТРЕЧА С ГЕНЕРАЛОМ ДУБРОВСКИМ	172
РАЗДУМЬЯ ДОЯРКИ	173
МЫШЕЧНЫЙ ИНСТИНКТ	173
ЦИВИЛИЗАЦИИ	173
БАЛ БОГОВ	174
ЛУНА	175
РЕБЕНОК ИЗ ДЕТДОМА?!	175
ИМБИРЬ	176
БОБИК	177
КАК ЛЕЧИТЬ ОНКОЛОГИЮ КУРИНЫМИ ЯЙЦАМИ.	178
КАК ВЫБИРАТЬ АВТОМАШИНУ.	179
ЧТО ЕЩЕ НЕИЗВЕСТНО О БРОНХИАЛЬНОЙ АСТМЕ?	180
ДЛЯ ЯСНОВИДЕНИЯ ПРЕГРАД НЕТ	181
СОБАКА-СПАСИТЕЛЬ	182
КАК ЖИВЕТЕ ВОСКРЕШЕННЫЕ?!	183
ЛАБОРАТОРИЯ №8	184
ДИАГНОСТИКА РАКА СВЕЧОЙ.	184
СКОЛЬКО ЖИТЬ ЗЕМЛЕ?	220
НАЗНАЧЕНИЕ ХРОМОСОМ ПО С.Г. СЕМЕНОВУ И И.Е. КРЫХО-	
ВЕЦКОЙ	228
МОЛИТВЫ ИЗ ЛЕЧЕБНИКА СЕМЕНОВА С.Г.	229

## **ВМЕСТО ПРЕДИСЛОВИЯ**

*Елена Камша*

Добро – зло, белое – черное, хорошее – плохое... Мы привыкли к дуальности, привыкли делить весь проявленный мир надвое и многое о чем пишут философы звучит как прописная истина. А когда речь идет о непроявленном, невидимом глазу мире – человек в замешательстве. Лишь люди с творческим мышлением и с интересом к познанию окружающего мира, пытаются понять что есть человек и каково его место во Вселенной.

Неожиданным открытием для мировоззрения человека явилась информация, изложенная в книгах Станислава Григорьевича Семёнова. Одна из них: «Ближе к истине (Великие и малые тайны Мироздания)» вобрала в себя информацию, касающуюся многих аспектов нашей жизни, и многих непознанных доселе граней науки: физики, химии, медицины, астрономии, истории наконец.

По содержанию я бы разделила книгу на несколько частей. Одна часть книги представляет собой истории из собственных жизненных наблюдений автора–целителя с уникальными возможностями (о чем я знаю не понаслышке). Мы живем в мире, где средства массовой информации программируют сознание людей на определенные стереотипы поведения. Станислав Григорьевич в своих рассказах показывает к чему приводит следование этим стереотипам. На примерах показываются истории из жизни людей, столкнувшихся с тяжелыми ситуациями в своей жизни, показаны причины и последствия некоторых действий. В книге много информации, которая, на мой взгляд, заинтересует практикующих целителей.

Другая часть книги – обширнейшая информация, которая не является плодом человеческой мысли, а принята по телепатическим каналам из Космоса. Оттуда нам говорят, что люди это искусственно созданные, что Солнце это не звезда, а обитаемая планета, что 47 цивилизаций Мироздания ведут над нами эксперименты, что звезд

ды на небе всего лишь иллюзия, что наши органы выращиваются видео-компьютерными системами, что со всем и вся ведут работу Галактические Лаборатории Сущего и система Трон-Бог-Отец... Не буду продолжать, потому что всего не перечислить. Для ознакомления представлены изображения большого количества видео-компьютерных систем: любви, икон, людей, животных, растений, болезней, органов тела и др. В рассказах про Атлантиду, Тунгусский метеорит, снежного человека, бермудский треугольник, Египетские пирамиды, про гибель «Титаника» и др. разъясняются неизвестные доселе факты. Хотя практически все в книге именно неизвестные доселе факты.

Подождожи вая, хочу сказать, что каждый человек уникален, у каждого из нас свой жизненный опыт. Поэтому, прочитав книгу, каждый сделает свои выводы. Больные эгоцентризмом, скорее всего займутся критикой, хотя очевидно, что на сегодняшний день познания человека о таком большом и неизведанном как космос, более чем убоги.

Никто пока не может сказать, что принесет нам 2012 год. Очевидно одно, человечество на пороге глобальных изменений в сознании и книги Станислава Григорьевича Семенова ясное тому подтверждение!



## ВЕЛИКАЯ КААБА – ИСТОЧНИК ЖИЗНИ НА ЗЕМЛЕ

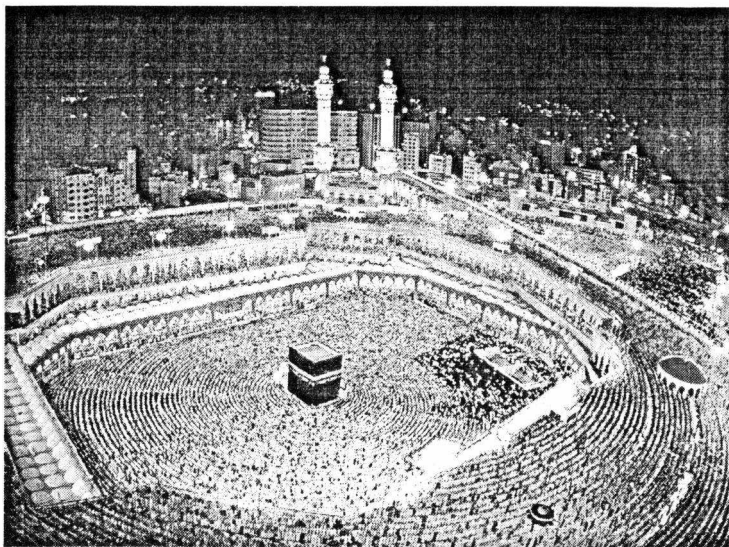

Эта книга является особым знаком на моем жизненном пути, так как Бог допустил меня и моих коллег до великой тайны бытия на нашей планете.

Видно подошло время и люди должны знать, что заложено в начале начал всего живого и неживого. А этим началом является ДНК. Любая структура, начиная с человека в целом и кончая клеткой любого живого существа или вещества, имеет структуры, находящиеся в параллельных мирах, которые наглухо соединены в единый целый механизм, который обязательно при работе взаимодействует между собой всеми составляющими этого, для нас сложнейшего да еще и невидимого, искусственного устройства.

До этого события мной были написаны три книги на Космические темы, где были объяснены многие доселе непонятные нам явления и вот теперь – Великая Кааба.

События развивались следующим образом. В феврале 2000 года я просмотрел толковую документальную телевизионную передачу о главном мусульманском празднике в Мекке, где один раз в году

собирается огромное количество людей, которые, соблюдая определенные ритуалы, высказывают свое поклонение и уважение Каабе – черному кубическому камню. Для них это самое святое место на Земле.

Зная, что любые ритуалы в любой религии не случайны, я задался вопросом: почему миллионы почтенных людей с полной серьезностью, на которую способен человек, рвутся в Мекку, несмотря на возникающие неудобства, дальний путь и прочие неприятности.

А главное, что представляет из себя сама структура Каабы. Как она устроена и как она работает?

Обладая ясновидением, я рано утром попросил у Каабы разрешения познакомиться с ней поближе. К моей радости добро было дано и Кааба показала, как она устроена. Я увидел структуру наподобие мозга человека, которая пульсировала, дышала. Структура работала, получая энергию. Когда энергия («коктейль жизни») поступала в Каабу – происходил «вдох», а когда энергия выходила из Каабы для нужд Земли происходил «выдох». И там же была надпись: OM TERRUM – да будет вечно!

К Каабе идет энергопровод из протоизмерения (первичная структура) внешне напоминающий позвоночник человека. Энергия (плазма) выходящая из Каабы на вид представляет из себя серебристое излучение, которое могут увидеть только посвященные да и то не все.

В процентном отношении энергия состоит:

Элемент «-К19» – 70% (минус К19).

Излучение «Сунь» – 15%.

Элемент перехода —10% .

Ткань «Квинсета» (вакуума) – 5%

Элемент «-К19» представляет из себя квантовую металлическую структуру серебристого цвета, лежащую в основе ДНК. А ДНК имеет форму запечатанного почтового конверта из четырех лепестков. Еще раньше (примерно в 1996 году) пытаясь понять, что лежит в основе ДНК, мы открыли лепестки конверта (на каждом лепестке надпись) и увидели, как нам тогда показалось, пустоту – ничто. Только в 1998 году нам удалось узнать, что в основе ДНК лежит элемент «-К19». К этому времени у нас была готова таблица элементов Земли по «Д.И. Менделееву – С.Г. Семенову» со всеми запол-

ненными клетками. Но элемента «-К19» в ней не было. Нам было непонятно откуда берется этот элемент для ДНК.

И только в 2000 году все встало на свое место. С разрешения Бога мы получили и эту информацию.

Но надо иметь в виду, что энергия элементов «-К19» поступает не только через Каабу, где она запрограммирована для нужд ДНК, но и находится (до 70%) в энергии «Котру». А «Котру» это концентрированная энергия, которая находится в пространственном поле галактики, пересекаемом Землей. Эта энергия довольно хаотична и встреча с ней, как с отрицательной величиной, может дать сбой в ДНК. Притом в массовом порядке. «Котру» содержит 5% элемента энергена (прародитель наших элементов). А ЭТО – ЭЛЕМЕНТ ПЕРЕХОДА, СПОСОБНЫЙ ТРАНСФОРМИРОВАТЬСЯ В ЛЮБОЙ ЭЛЕМЕНТ, ПОЛЕ, ЭНЕРГИЮ. При встрече с другими энергиями меняется статус качества «Котру» с вытекающими в первую очередь психологическими последствиями...

Рассматривая модель Каабы я увидел впереди как бы дверь или мемориальную доску перед которой медленно вращалась часть руки с пальцами, где каждая фаза поворота показывала одну из букв арабского алфавита. Двадцать восемь букв составляющих по утверждению моего друга переводчика, арабиста и ученого Николая Вашкевича – «Ноев Ковчег». Кстати, полностью один к одному совпадающих с таблицей «Философского камня» по С.Г.Семенову, элементы системы которого заложены в основу нашего мироздания «Бавиэлли», техническое название «Триада» или «Кумхан» – т.е. закрытая емкость-кувшин (смотри книгу автора «Космос о нас и о планетах»).

Излучение Сунь представляет из себя энергетический поток благоприятно влияющий на генные структуры биосуществ углеродной формы жизни.

Элемент перехода №0 находится в таблице Д.И.Менделеева – С.Г.Семенова между элементами «Предтеч» и «Водород». Элемент перехода №0 и с атомным числом «О» служит катализатором и усилителем для Сунь.

5% ткани «Квинсета» (вакуума) имеют положительный заряд с особой физикой строения (ядра с плюсовыми зарядами) и являющийся, в данном случае, строго определяющим дозатором. Благодаря Квинсету

идет проекция поступающих элементов на «просящего». Начало энергопровода находится в Омане (гора Шам)<sup>1</sup>. Превышение дозы «коктейля жизни» может привести к бурному развитию парапсихологических возможностей и к гибели. Энергопровод называется «Древо жизни». Ранее могущественная Османская империя служила надежным щитом от чрезмерных посягательств на энергию Каабы. И правильно, что там введены строгие правила и железная дисциплина при прохождении ритуалов.

Одновременно с подпиткой ДНК, как информационной структуры, на уровне хромосом в Мекке идет очищение организма человека от отрицательных (черных) энергий, что приводит к излечению болезней. А отсюда и изменения в судьбе. И несмотря на то, что этим святым источником, дающим всем на Земле жизнь, пользуются практически все, включая животных, морских обитателей и т. д., хвалу ему воздают только мусульмане.

## РАЗГОВОР АВТОРА С АРАБИСТОМ, ПЕРЕВОДЧИКОМ ВАШКЕВИЧЕМ Н.Н.

**Вопрос С.Г.:** – В феврале мусульмане собираются вокруг «Каабы» как основной мусульманской реликвии. Это происходит один раз в году. Как все это объяснить?

**Н. Н.:** – Мусульмане живут по лунному месяцу и поэтому этот святой праздник может быть не в один день месяца, а со сдвигом. Это происходит сразу за «Рамаданом», что означает пост «заморение плоти». «Сиям Рамадан» надо читать наоборот, получится «Замар» – заморение мяса, плоти. Все арабские слова идут через русский язык. Перед общением с Богом надо заморить плоть, чтобы женщину не хотелось, а хотелось Бога. Чтобы верхняя голова была чистой. После поста исполняются ритуалы по форме как бы нижние, одновременно и верхние.

Надевают «ихрам» – «белые одежды» как у невесты, но запрещается сшивать куски материи между собой. Почему? Да, потому что «хаят» – шить, в арабском жаргонном языке обозначает еб... (половую близость с женщиной). А в это время с женщиной дело иметь нельзя.

<sup>1</sup> В 2008 г. Будучи в Омане я видел через ясновидение этот энергопровод в горе Шам.

В белую материю можно только завернуться. Но никто не понимает причину этого явления. Даже сами арабы.

Арабские культовые слова надо читать по-русски. В том числе и Коран. Если в Коране что непонятно, надо прочитать по-русски. У Каабы есть два холма Сафа и Мерва. И мусульмане от одного холма к другому бегут. Хотя не понимают смысл этого ритуала. Круг вокруг Каабы называется «Меканским». Сначала мусульмане бегут кругом, а потом от холма к холму и не понятно почему? Бег называется «сай» (бежать), но есть второе значение – «быть почтальоном – разносить весть». На самом деле это весть, но какая опять непонятно.

Чтобы понять, надо выписать названия арабских холмов и их маршрут: Сафа с Мервой. Мерву с Сафой; «с» – по-арабски «и». Выпишем семь раз и почитаем наоборот, получится «время спаса». И будет четыре раза из семи – время спаса, время спаса, время спаса, время спаса! То есть пора спастись – ПРОБУЖДАТЬСЯ! Бег этот продолжается более полутора тысяч лет. А почему бегают? Дело в том, что слово «нога» по-арабски означает спасение.

В Коране это записано туманной фразой и полторы тысячи лет идет спор о том, а что же там сказано? А я говорю – никогда не узнаете, пока по-русски не прочтете это место. А там написан смысл такой: Бог не перестает вбивать мысль – ПОРА ПРОБУЖДАТЬСЯ!

Слово «Коран» надо читать по-русски, но наоборот и будет «нарок». По Далю одно из значений будет «завет». Коран это значит: завет. И сами арабы говорят, что Бог дал вначале «ветхий завет». Но никто ничего не понял. Тогда он дал второй завет «Новый», евангельский. И опять никто ничего не понял. И тогда Бог рассердился и дал этот же завет на языке оригинала, на арабском. Хотя на самом деле язык оригинала русско-арабский. Это единая лингвистическая система, т.е. корни общие. Мы знаем, что русский язык по письму левый, а арабский правый. Общечеловеческий же язык можно представить в виде орешка.

Александр Сергеевич Пушкин в 1836 году написал стихотворение. Оно называется «Подражание арабскому». Последняя строчка его звучит так: «Мы *точь-в-точь*, двойной орешек, под единой скорлупой». В общем-то стихотворение лирическое и обо всем, и

ни о чем. Со смутными образами. Но дело не в этом. Он каким-то образом последней фразой дал точную характеристику устройства человеческого языка общения. Орешек двойной это русский и арабский языки. Где левое отражение по нормали дает этническое отражение русского языка. Правое отражение того же ядра по нормали дает арабский этнический язык.

Все другие языки есть косые проекции того же ядра на эту же скорлупку. На скорлупке происходит жизнь языков под действием взаимовлияния. В том числе перетекание лексики из одного языка в другой и конкурентное сосуществование языков. Если любой язык не выполняет функцию, он нейтрализуется. Также как не работающая рука или нога. Мозг не выполняющий своих функций высыхает.

В жизни это выглядит так: если русские займутся обустройством своей жизни так, как это делают немцы, – русских не будет. Русскому надо думать о жизни, о космосе, а не об улучшенном туалете. А немец трудится, как муравейчик: вот здесь я уберу, вот здесь я посажу, вот здесь подкрашу... И космос его интересует потом, после всего сделанного. Но опять же с позиции улучшения его жизни. А русский космизм это совсем другое. То есть разные этносы. Это не значит, что кто-то лучше, а кто-то хуже. Просто у каждого свое предназначение.

Если взять устройство печени, например, то клетка печени – шестигранная шестерка, это синий<sup>2</sup> цвет, а при болезни печень показывает себя через желтый цвет (желтуха). «Гепар» означает по-гречески печень. Гепатит по-арабски желтизна...

***С.Г.: – Если название болезней и лекарств перевести на русско-арабский языки, то можно увидеть истинность возникновения болезни и истинные качества лекарств?***

**Н.Н.:** – Абсолютно точно. У меня есть товарищ, Лосев его фамилия, он врач и он один из первых понял, что я пишу правильные вещи. Он мне говорит, что нужна семантическая анатомия и семантический диагноз. Ведь действительно, в названии болезни весь сценарий болезни уже записан. Причем развернутый сценарий, начиная с причин. Вот интересен такой момент: экстрасенсы придумывают, как им кажется, какое-то лекарство и называют какой-то лабудой, а не знают, что в этом названии записаны команды на ис-

2 По названию чакр, совпадающих с цветами радуги: 1 – красный, 2 – оранжевый, 3 – желтый, 4 – зеленый, 5 – голубой, 6 – синий, 7 – фиолетовый.

целение. Чтобы было понятнее возьмем слово мед. Мед по-арабски – целительный. Я хочу обратить внимание на знаки: «медауй», что по-арабски означает «целительный». И целитель: по-арабски «медавай» (медауй).

Слово «медицина» это сложение «мед» (от медавай), а «цина» в буквальном переводе – профилактика. То есть – лечение и профилактика. Есть такое древнее русское средство, когда то место, которое болит, надо нажать, какое-то время подержать и потом отпустить для смягчения боли. Называется это «обдавливание». А русское слово «давить» по-арабски означает «давет» – исцелил. Когда целитель давит, то мозг, на мой взгляд, получает на подсознание команду «да-вет» (исцелил).

Можно это обдавливание делать на меду. В данном случае идет повторение знака – давит давление. То есть сигнал удвоенный, а значит, есть больше возможностей пройти сигналу до нужного центра мозга. Есть такой механизм: контрсуггестия, не внушение. Я вам говорю делайте то-то, а вы это в сознание не пускаете. Гипноз не происходит.

А в чем состоит сам гипноз. Гипноз это Бог сна. По-арабски «защита» (веко) – «Ваши веки тяжелеют»...

Если арабское «Кааба» прочитать по-русски, то «айн» арабский на арамейском пишется как русское «у» и получается русский «куб». Хотя на самом деле это арабское «хоб» – любовь. А любовь есть верхняя и нижняя. Любить, еще по-русски – миловать.

Арабское «милкет» это Милка, то есть Богиня Любви. Финикийская Милкет это русская милка. Первая сура Корана начинается так: «Малик ёум меддин», буквально: царь дня религий. Никто не понимает что такое «ёум меддин». «Ёум» означает день, а малик это любовь. Любовь есть дневная (верхняя) и ночная (нижняя). Интимная ночная любовь между мужчиной и женщиной, а верхняя любовь это групповая любовь к Богу. То есть идет постижение Истины.

Внизу «умм» по-арабски это мама. Та, которая родит. А вверху «ум», который тоже должен родить истину.

У нас мать – Земля, а не голова. У арабов все глаголы, относящиеся к обработке головы: стричь, брить и т.д. – относятся именно к голове, а у нас к Земле. У арабов слово «стричь» означает русское «косить» (касс).

У русских вопрос земли стоит так, чтобы он никогда не решался. Как только кто-то знает как решать, его убивают (Столыпин). Получается, что голова у нас заземлена. Нам надо считать свою голову матерью. Она должна родить.

Формула структурирования бытия вообще 1+4 (красное + зеленое)

Цветущая роза: 1+4. Дуальная таблица: водород и гелий. А святая троица это: точка, линия, угол развертывания. Хотя на самом деле там четверица. Одна точка неподвижная, другая подвижная. Лучик выбросился, потом пошел склоняться. Также построена таблица Д.И. Менделеева – С.Г. Семенова.

Семенова<sup>3</sup>. Гелий – инертный газ, стоячая линия, а водород веером распадается на всю таблицу и рождает остальные элементы. Получается четверица.

Интересен аналог с картами. Взять туза, в цифирной линии он одиннадцать очков (после десятки). И туз имеет старшинство над королем. То есть туз управляет двумя линиями – цифровой и фигурной. Семья также бинарна. Идет линия по матери и линия по отцу. Молекула это воплощение в жизнь!

В геноме нет тайны человека. Это механизм тиражирования как ксерокс.

**С.Г.:** – *Когда-то у нас была одна нация. Мусульмане и славяне это тоже одна нация. Т.к. Сварог, Савваофф, Аллах, Ра, Авалон, Кришна.... – это один Бог.*

Н.Н.: – Я к историческим объяснениям отношусь скептически. Те же насекомые миллион лет назад были в таком же виде что и сейчас. А раз их генетическая структура не изменилась, значит и их поведение не изменилось.

Поведение диктует русско-арабское созвучие у всех насекомых. Вот я сейчас проверяю самобытность муравьев. Муравей получается как немец. Для немцев главное это закон и порядок или порядок и закон. «Орднунг ист орднунг».

**С.Г.:** – *Я с этим не согласен, так как даже наша земная наука доказала, что в процессе эволюции идет процесс усовершенствования*

<sup>3</sup> См. "Астрономический Атлас № 1 планет нашего мироздания"-авторы С.Г. Семенов, И.Е. Крыховецкая, стр.94, издание 2001г.

**вания и приспособления к окружающей среде.**

**С.Г.:** – *Не могу найти смысл слова Иерусалим? Именно в духовном смысле.*

Н.Н.: – Духовность это и есть значение и смысл слов участвующих в этих программах. Нужно понять, что топонимика арабского региона русская. Значит, для того чтобы понять смысл, надо взять контекст.

**С.Г.:** – *Кремль это град наш Московский, святая град Иерусалим. Это из древних источников. Тогда Иерусалима в Палестине вообще не было.*

Н.Н.: – Кремль это главное кладбище Руси. Крым тоже самое. За словом Кремль, на самом деле, тот мир спрятан – «царствие небесное».

Все то же самое в Крыму. Вот у тебя, Станислава Семенова, в «Астрономическом Атласе №1 планет нашего Мироздания» на планете Солнце есть остров «Дьявола» и там Севастополь – храм Смерти Богини Кали. Сколько народу полегло за все войны в Севастополе? Вот то-то! В Крыму все связано со смертью. Керчь это коричневый. Крым – Кремль. Сам Севастополь по-арабски СВСТ можно сравнить со свастикой. В немецком понимании это город свастики, а свастика это похоронка. Российск это Российск, а Новороссийск это покойник.

**С.Г.:** – *А крейсер «Новороссийск» взорвался в Севастополе?*

Н.Н.: – Он взорвался там, где должен был взорваться. Не важно кто исполнил. Может быть даже итальянцы. Это в контексте сказанных идей. Там всегда это происходило. В Крымскую компанию опять же в Севастополе много людей погибло. А по истории в Севастополе наверно было десять разных культур. В Крыму был культ Солнца.

**С.Г.:** – *В Севастополе группа В. Гоха нашла пирамиды в земле. Вхождением через компьютер (по особой программе, которая нарабатывалась около 10 лет) в виртуальное прошлое Земли на 7000 лет назад, мы взяли фотографические изображения пирамид. И мы знаем предназначение этих пирамид не только в Севастополе и в Крыму, но и по всей Земле.*

Н.Н.: – Разная культура носит разные номера идей. Но кто туда

приходит, не зависимо от своей собственной идеи, он вписывается в контекст уже существующего мировоззрения. Хотя при рождении, скажем человека, идет много кровопотери. Погибают кровяные тельца, рождая новую жизнь.

**С.Г.:** – *А как переводится слово Яхве-Иегова, как одно из имен Богини смерти Кали?*

Н.Н.: – Первый раз Яхве упоминается в Ветхом Завете, кажется. Там некий Гидеон по наущению ангела готовит к жертвоприношению (к всеожжению) – холокосту, – козленка. Гидеон с арабского «козел». То есть козел готовит козленка к всеожжению. Гида – козлиная шкура. Когда козленка принесли, ангел посохом его коснулся и козленок сгорел. Армагеддон это значит сожжение козлов.

И когда это произошло, Гидеон говорит: это жертвоприношение Яхве-Иегове. В принципе это одно и тоже слово, так называемое «тетраграмматон». Еврейские буквы или арамейские, что тоже самое. Это как бы Имя Бога. На самом деле Имя Бога почему-то запрещается говорить. Хотя не понятно почему? Притом под страхом смерти<sup>4</sup>. Видно здесь кроется какая-то тайна. Теперь, вероятно, Станислав, с твоих слов будет понятно какая. Если в Библии встречается имя, вместо него надо говорить Господин – Господь.

Иегова или Яхве «ГХХ». Эти две буквы «Х» пишутся по-русски. Это русские «П». Надо читать «поп». Яхве – поп, вернее апоп. Апоп в древнеегипетской мифологии это Бог сонного царства в виде змея, который охраняет дерево познания. Вспомните Адама в раю. Можно читать наоборот – попа. По-русски это значит: заставлять задницу работать вместо головы. То есть когда человек спит, то работает попа. Там тоже бинарное устройство – две половинки. Хотя попа работает в противовес к двум полушариям мозга. Как Сатана вместо истины...

А дальше ангел говорит: возьми и устрой в святилище Баала (*Ваалла – примечание автора*), Баал – голова по-арабски, костер из священного миртового дерева для жертвоприношения. А сжечь нужно для того, чтобы был пепел, – «пудрить пеплом мозги». Когда человек раскаивается, он не имеет права называть имя Бога и он делает жест

<sup>4</sup> \*Яхве-Иегове выгодно подделываться под имя Истинного Бога, так как люди, с подачи Яхве-Иеговы думают, что Савваофф и Яхве-Иегова – одно лицо...

над головой изображая, что он посыпает голову пеплом. А задача Иеговы – Яхве-Апопа – держать человека в сонном состоянии. Заодно евреи и сами себя держат в сонном состоянии. А что значит спит? Это то состояние, когда люди не понимают что происходит.

Христос сказал, что придет царствие небесное на Землю. В том смысле, что «Интернет Господа» будет доступен, что уже доказал Станислав Семенов. Знаки Господа мы будем читать. А поскольку знаки определяют поступки и события, то мы будем понимать, почему это сделано так, а не по-другому. Собственно вся истина записана текстуально, черным по белому, карандашом по бумаге и т. д.

Невеста в белом, жених в черном. Инь – янь, черное – белое. У ацтеков был орел черно-белый. Это олицетворение Предвечной мудрости. Буквы на белой бумаге это психический образ. Вот смотрите: божья коровка, у нее пятнышки на крыльях. Есть двадцати восьми точечные божьи коровки. Что такое 28? Двадцать восемь букв в арабском алфавите. «Буква» по-арабски – пятнышко. «Коровка» по-арабски – бумага. А это уже генетика. Геном управляется смысловыми полями. Геном есть преобразование смысла в морфологию. И морфологически ставятся точки на ее крыле. Я исследовал этот мир насекомых, там очень точно все прописывается.

Например, почему сова символ мудрости. Арабское название совы – бума (по-русски – бумага). У совы ноги в перьях. Для птиц это необычно. А почему? – нога это спасение, а перья – знания. Идея такая: спасение в знаниях!

**СГ.:** – *По нашей информации: сова трижды ясновидящая, т.е. может видеть и днем и ночью через ясновидение, да еще и в объеме.*

Н.Н.: – Идем дальше. «Водород» если мы переведем на греческий, будет ген-ген. Генце – род. Значит гены это роды. Поскольку любой элемент это кратное водорода, значит в любом элементе есть водород или гены, что тоже самое. Скажем гелий это учетверенный водород. Кислород – шестикратное увеличение водорода структурно. Хромосомы это буквально цветные тельца «Мара» что означает: радость, веселье, танцы. А хромосомы на самом деле бесцветные. Они окрашиваются только перед началом деления, чтобы однозначной кучей не лежать в ядре. Перед делением клетки они отделяются друг от друга,

окрашиваются в разные цвета и начинают танцевать, заворачиваясь друг в друга. Это и есть «мара» (свадьба).

*С.Г.: – Также идет создание новой плазменной жизни на Солнце. Выбросы на Солнце это брачные танцы Демиургов – Богов. Семья из пяти плазмидов рождает новые жизни.*

Н.Н.: – На самом деле, на любом уровне все одинаково. В клетке ли, в животном мире ли. У людей тоже брачные танцы. Только расширители файлов немного другие. А немецкий ученый давший термин «хромосомы» с фамилией Воль-дееч. Воль это родящий, а еч – член. Членородящий. Все генетики потому и генетики, что у них записано: ген-ген или что-то подобное. Есть такой Длясин. Он пишет об азбуке Гермеса Трисмегиста. Длясин при чтении наоборот – НСЛД – наследство. НСЛД – размножение, наследие по-арабски. Лысенко наоборот – НСЛ – изучал наследственность. Мичурин – чур, чурка, черенок записано прямо по-русски.

Мая Плисецкая. Слышится по-русски – Плис, пляс. Майя это маятник. По-арабски маятник – плясун. И Плисецкая в свои 70 лет танцует почти лежа. Так как у нее такая программа. Послушайте, как она говорит, слово скажет, пауза, как метроном. Почему? Потому что Майя – маятник. И она четко выполняет свою предписанную роль...

Вот Станислав Григорьевич сказал, что хромосомы есть и в металлах. Да возможно, но естественно по своим законам.

*С.Г.: – В клетках металлов и вообще во всех видимых и не видимых элементах таблицы Д.И. Менделеева – С.Г. Семенова хромосом оказалось больше чем в клетке человека. То есть они информационно сложнее по устройству чем мы, а нам кажется, ну подумаешь – металл!*

## УВАЖАЙТЕ РОДИТЕЛЕЙ



Женщина болеет, ребенок болеет. В семье напряженная обстановка. Свекровь защищает сына. У невестки онкология. Спрашиваю: почему в семье разорвано биополе?

– Мы не дружим со свекровью...

– Почему?

– Так сложилось, она имеет 10 классов образования. А у меня два высших.

Я знаю три языка, хорошо зарабатываю, а она только мать.

– И постоянно болею, – добавляю я.

– Да, так получается...

– А как вы ее называете?

– Валентина Ивановна.

– А почему вы ее не называете мамой?

– Я? Ее? Да никогда. Кто она такая?

Я говорю: – В первую очередь она мать. Она выполнила божественную функцию, родила сына, да еще и старше вас, да и дочку, наверное, оставляете на нее?

– Да оставляю, а что ей делать на пенсии?

– А вы попробуйте назвать ее мамой, обнимите ее и увидите, как все измениться.

– А это возможно?

На следующий день приходит сияющая. – Я долго думала, переломила себя и сделала, как вы сказали. Обняла и сказала: «Мама, извините меня за мое поведение, я жила без родительской ласки, любви, от меня только требовали – учись, учись и учись». Валентина Ивановна удивленно повернулась ко мне и говорит: «И ты дочка прости меня. Я ведь иногда тоже могла наговорить всякое.

Давай на ты». – Хорошо, договорились.

Слушайте, как хорошо стало на душе. И за дочку стала спокойна. А то боялась, мало ли что ...

## НУ НЕ ХОЧЕТСЯ ВЕРИТЬ В МИСТИКУ

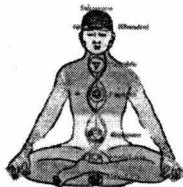

Где-то году в 2000 после выступления по Севастопольскому телевидению произошла встреча с людьми, у которых были проблемы со здоровьем или сложная семейная ситуация. После моего примерно одночасового выступления люди стали подходить со своими вопросами; пошла одна женщина и говорит: – А я вас помню по работе в объединении «Атлантика». Я говорю: – Было такое дело, слушаю вас.

– Понимаете, у меня есть дочь, есть зять, есть внучка. А сейчас их семья разваливается, потому что она его к себе не подпускает. Ложатся спать. Он начинает ее ласкать, а она в ответ: «Отстань, я устала» и отворачивается к стенке. – Так что мне любовницу завести? – Как хочешь!

Вот я и пришла к вам за помощью. Может быть поможете?

– Попробую. Приводите завтра дочку на прием.

Дочка – интереснейшая женщина, что называется в соку. Казалось бы, только подавай мужчину. А у нее такие выверты. Начинаю смотреть ясновидением детородную систему. И вижу такую вещь. И влагалище и матка закрыты черной энергетикой. Идет информация: потом перейдет в онкологию. Смотрю на маму, а у нее вокруг влагалища как звездочки малинового цвета крутятся. Мама хочет мужчину. Я спрашиваю: – А вы с мамой доверяете друг другу?

– Да, мы с ней как подруги. Я все знаю про нее, а она про меня.

Спрашиваю маму: – Все можно говорить?

– Да, можно.

Я говорю: – Вот вы не подпускаете к себе мужа и я знаю почему. У вас порча. Притом мощнейшая. Но мы это дело исправим. А вот мама и сейчас хочет мужчину.

– Да, Станислав Григорьевич и сейчас хочу. А как вы определили?

– По цвету половой чакры.

– И о чем это говорит?

– О том, что вашему мужу надо с вами что называется «пахать».

– А он и пашет. А когда он вялый, я делаю «минет» и все в порядке.

Ну, думаю и смелая женщина, о таких интимных вещах рассказывает.

— А что же вы делаете, когда он в море?

— А у меня есть любовник и муж его знает. Мы с мужем договорились, чтобы я не меняла мужчин. Слава Богу, я не Екатерина вторая, у которой, говорят, было бешенство матки. А вообще, что это со мной? Бабы говорят, что они спокойно к этому относятся, а мне дай мужика и все. Иногда такое желание, что как говорить, хоть на сучек лезь.

Я говорю: — У вас постоянно возбужден половой центр (чакра).

— И что же эта чакра так и будет мною командовать?

— Будет, но я могу прикрыть эту энергетiku и сделать ее слабее или вообще убрать.

— Ну, уж нет, пока муж один раз заканчивает, я могу закончить два, три раза. Пусть это Божье наказание остается со мной. Я вытерплю.

Я разговариваю, а сам мысленно убираю черную программную энергетiku с детородного органа дочки. Убрал. Через ясновидение видно, что энергетика стала такой, как и положено, ближе к красному цвету. Теперь, говорю, надо посмотреть — кто это сделал и за что? Видно ваша дочка отбила парня у другой девушки, хотя там уже шел разговор о свадьбе.

— Да примерно так оно и было. Хотя он вроде бы сам прибил. Ну, а она его не стала отталкивать, да, знала, что он встречается с другой.

Так вот говорю: — Та, которую он бросил, пошла на кладбище и сделала ритуал на смерть вашей дочке. Вот такая вот история.

— И что делать?

— Программу на рак и смерть я убрал. Завтра посмотрю вашу квартиру. Может быть и там вам что-нибудь подкинули. А там решим что делать.

На следующий день я осмотрел квартиру. Шел мощный луч черной энергии из Земли. Я сказал, что эту кровать отсюда надо перенести и показал куда. Затем спрашиваю: — А из соседей сверху или снизу никто не умирал от рака?

— Да, с полгода назад умер мужчина, еще и пятидесяти ему не было. А что?

– А то, говорю, что есть такая сетка Хартмана. Она состоит из черной энергетике. Это основа Земли. Она нужна. Так вот, такой луч проходит и через вашу спальню. Это очень опасно. В этой зоне нельзя находиться. Тем более спать.

Смотрю, у них в зале стоит подсвечник на три хозяйственных свечи. Это я им посоветовал зажечь эти свечи вечером. Свечи были затушены, но на них было много потеков.

Я говорю: – Вы что вчера ругались?

– Да, ругались.

– Видно, здорово ругались?

– Здорово! А вы как узнали?

– А по свечам. Вы посмотрите, какие большие подтеки около каждой свечи. Это говорит о разногласиях в семье. Свечи же фиксируют состояние биоэнергетики в семье. Она отвратительная. Надо исправлять положение. Вы живете друг с другом как хреновые соседи, а не как мужа и жены. Когда в семье лад, свечи горят ровным пламенем, без треска и подтеков. Да, без подтеков, – ответил я на разговоры о том, что без подтеков не бывает. Это мною проверено и не один раз. Затем говорю: – Ну с кем начнем беседовать? Зять говорит: – Со мной.

Пошли на кухню. Я спрашиваю: – Как дела?

– Ну, я не знаю, ваша это заслуга или нет, но только мы легли спать, я думаю – сейчас отвернется, как всегда к стенке. А она поворачивается ко мне и говорит: «Дай я подержусь за твоего рыцаря. Ну и всю ночь мы практически не спали. Я ее такой никогда не чувствовал. Это моя женщина. И я теперь другую не хочу. Наверное, вам спасибо и теще, что она вас нашла. Хотя я в эти вещи не верю.

Я говорю: – Но ведь вы получили жену полноценной женщиной.

– Ну, наверно я так воспитан. Хотя она такой стала после встречи с вами. Ну, не хочется верить в мистику...

## ЦАРСТВО БЕСОВ

Все мы слышали про бесов. И великолепный славянин Николай Гоголь, мощный ясновидящий и яснослышащий, прекрасно описал эту форму жизни. А вообще кто они такие, кто их сделал и для чего?



По мере развития Мироздания, называемого «Бавизэлли» или «Кумхан» появилась необходимость заполнения этой информационной емкости информационными структурами (тварями, изделиями)... И огромное количество (миллионы) лабораторий Бога Савваоффа (Савваофа) как Создателя и внука Творца Минона, начали эту бесконечную работу. Каждая такая структура в любой ее форме должна работать с ее величием «информацией».

Это основная задача всего Сущего, начиная от простейшей амебы и кончая такими сложными структурами, как Мироздания. Мы находимся в эксперименте. Земля как искусственное изделие, с более сотней параллельных миров является лабораторией по различным направлениям видимым и не видимым. Вы, наверное помните «Путешествие Гулливера». Оказалось, что действительно есть такой мир на нашей Земле с маленькими людьми – амазонками. Это красивые молодые существа. По эксперименту им не положено стареть. И действительно был такой случай, когда из другого параллельного мира к ним попал большой мужчина из нашего мира. И получилось так, что они не могли соответствовать друг другу. И естественно половой близости также не могло быть. У них своеобразная жизнь. В зарослях в которых они живут, есть все необходимое для их питания. Да есть и возможность питаться плазмой, которая есть и у нас невидимо и откуда наше сердце берет энергию для сокращения сердечных мышц – из этого облачка в параллельном мире. Которое (облачко) все время пополняется.

Есть люди в нашем мире, так называемые «солнцееды», которые питаются в полном смысле слова этой плазмой. Плазма является основой, началом всего вещественного, что мы знаем и чего не знаем.

Теперь о девочках-амазонках. Мужские члены (как ни странно) растут на земле как грибы. Может быть не стройными рядами, но разных размеров.

Когда наступает сезон размножения, эти женщины находят подходящую для себя «палку» и делают свое дело. Получают удовольствие и беременеют. После совокупления, таким образом, они идут в бассейн и обязательно купаются. Нам известно, что одна такая шустрая мадемуазель попала в тело мужчины, врача в нашем мире, и его понесло во все тяжкие. Курит, пьет, у многих женщин узнал, что у них под юбкой и в штанах (у тех, кто носит джинсовые брюки). Короче говоря, семья рушится, но у него хватило ума понять, что даже тогда, когда он хочет остановиться, у него ничего не получается.

Мы, с Ириной Крыховецкой стали изучать это явление и увидели эту половую разбойницу и пьянь во всей ее красе.

– Ты что же вытворяешь, мать в твое колено?

– А я балдею!

– Семья же разваливается.

А она отвечает так же как современная молодежь:

– А мне по фигу!

– Ну, – говорю, – давай убирайся из этого тела, и чтоб я тебя вообще не видел с такими делами.

– И не подумаю, я же питаюсь его энергетикой. При том такой, какой хочу. Я купаюсь в этой энергетической пене. И мне нравится, что этот здоровый мужик ничего со мной сделать не может. Хотя у него моменты просветления бывают и я со страхом думаю неужели перестанет пить, курить и женщин иметь.

Ваше племя – люди, не понимают, что в них кто-то сидит и насилует психику – хочу выпить, хочу наркотиков...

– Но ведь ты же не бес, а занимаешься этими же делами.

– Ну и что. А я хочу свободы и самостоятельности. Что хочу, то и ворочу.

– Значит так, – говорю, – или ты исчезнешь, или я расскажу про твои проделки вашей королеве Изерне, или в конце концов сожгу энергетикой.

– Прошу не надо. У нас наказывают очень страшно!

– Ну, так что?

– Ухожу, ухожу, улетаю. Что со мной будет, страшно подумать. Нам категорически запрещено переходить в ваш мир. Вот у бесов проще. У них демократия. Да и то до поры, до времени.

– А что такое демократия, как ты это понимаешь?

– Это вывеска, под которой меньшинство обделывает свои делишки за счет большинства. Это когда самые наглые, нахрапистые вершат судьбы.

– А ты что оканчивала университет Марксизма-Ленинизма?

– А что это такое?

– Ну ладно, с тобой приятно беседовать. Но человек обратился с просьбой, поэтому отлетай, как ты говоришь, о своем способе передвижения и чтоб больше о тебе и слуха не было.

– Слушаюсь и повинуюсь.

И исчезла с экрана моего ясновидения.

Человек перестал пить, курить. Но, говорит, с женщинами пока дружу, но уже меньше.

Я помню начало гимна Советского Союза: «Союз нерушимых республик свободных навеки сплотила великая Русь». Как мы уже увидели, разрушилось и нерушимое. То есть ценности меняются. Или тот же Интернационал: «Вставай проклятьем заклейменный весь мир голодных и рабов. Кипит наш разум возмущенный и вечный бой вести готов». Но, наверное, наш разум здорово остыл после кипения, раз мы еле сводим концы с концами, а иногда и не сводим, а сводим счета уже с собой. И что интересно, никто не спрашивает, а что с нами можно делать, а чего нельзя?

А в основном, формальное документирование идет потом, постфактум. Как после развала Советского Союза на Украине.

– Все на выборы! Куча наблюдателей, идет референдум. И один из вопросов: вы за то чтобы быть в составе Советского Союза или нет? В основе все проголосовали за союз в Союзе.

Это США не устроило. Нашли деньги в Украине и сделали повторные выборы, где оказалось, что народ передумал быть в Союзе. Но ведь опрошенный народ говорил:

– Я голосовал, как и в первый раз – за Союз.

Ох уж эти избиркомы для народной комы.

Пан Ющенко сделал проще и сразу после захвата власти (если власть захватили, это революция, а если не захватили, это «бунт на корабле»). Он в первую очередь поменял избирком и поставил своих людей. Тогда возникает вопрос: значит, предыдущий избирком был не из порядочных людей? Скажете бесовские проделки, но ведь у власти, после распада СССР, остались атеисты-коммунисты, проверенные властью и временем и... опять у власти.

## ОПЫТ ПРИГОДИЛСЯ

А капитализм, как экономическая форма социального существования, не предполагает порядочность отношений. Тут так: кто кого...

Мне рассказывали, как проходили выборы Бориса Ельцина, своеобразного человека, мягко скажем любящего выпить. Если кто читал мою книгу «Ближе к истине. (Великие и малые тайны Мироздания)», то там, на странице 621, есть ВКС (видеокомпьютерная система), которая была заложена в него в изначальном (первичном) параллельном мире. И тут видно, что над этой структурой стоит капля как символ пьянства. Мы с Надеждой Медведевой, из Одиново, мощной ясновидящей, стали убирать эту каплю. Стыдно за президента, бывшего строителя (а строители не пьют, а только похмеляются). Нам говорят «сверху» через ясновыслушивание – он просит оставить: – Оставьте!

– Но он же страну позорит!

– Он будет не долго.

А в выборы Ельцина были вложены огромные деньги. И когда были подсчитаны итоги на участке, о котором я рассказываю, то были составлены два протокола. По факту и за Ельцина. Когда из вышестоящего избиркома приехали товарищи за отработанными бюллетенями и спрашивают: – Как дела? Им отдают оба протокола. Те остались довольны и тут же рассчитались в долларах. Получилась инициатива снизу. Народ избрал!

Ну, раз мы затронули систему ВКС (название мое), то хочу сказать, что многое в нас заложено изначально, до рождения. Сюда входит и карма, как грехи в прошлой жизни, и родовое проклятие, и

порча, и сглаз, и шапочка смерти, по которой можно ясновидящими определить, сколько человек уже прожил в этой жизни в процентном отношении, а значит предсказать судьбу.

Вы понимаете, что получается, признают, так называемые ученые мужи или не признают существование миров и тех вещей, о которых я говорю, этим вещам и мирам как то все равно, они есть и работают, а проигрываем мы. Вот такой пример: у человека рак желудка, ему делают операцию и удаляют часть желудка. Через некоторое время вторая операция. А на третью уже не осталось желудка. Я говорю врачам:

– Давайте работать вместе.

Мне тут же в ответ:

– А кто вы такие, шарлатаны, самозванцы.

Как-то лет пять-шесть назад я за вечерним чаем разговорился с врачом женщиной, работавшей на УЗИ. И предложил работать вместе. Говорю:

– Вот вы и проверите мои возможности.

– Я в это не верю.

Разговор был в присутствии заведующей женской консультацией Эльмирой Абрамовной Булатовой. Она тоже говорит:

– А почему бы не попробовать?

– И вы туда же, да наши же врачи меня обсмеют.

Я говорю:

– У вас дочка есть?

– Есть, а что?

– А как зовут?

– Наташа.

Я вызываю фантом Наташи и начинаю искать болезни. Но первое что я вижу это красная область детородных органов. Я говорю:

– А вы знаете, что у вашей дочери меноцикл?

– Да, уже заканчивается.

– Ну что, убедил?

– Убедил, но я с вами работать не буду. Вы отбиваете наш хлеб.

Включилась в разговор Эльмира Абрамовна и рассказала, как мы познакомились. Я тогда работал заведующим общественным отделом Гагаринского исполкома и начал заниматься целительством. И

пришел познакомиться с умным врачом (как мне сказали). Эльмира Абрамовна говорит:

— А как вы докажете, что вы такой способный?

— Вот у вас на столе лежат истории болезней. Называйте имя и дату рождения.

— И все?

— И все, отвечаю я.

Она посмотрела карточки и называет имя женщины и дату рождения. Я посмотрел фантом и говорю:

— Подозрение на онко заболевание левого яичника.

— Правильно, мы тоже так подумали и отправили ее в онкодиспансер. Называет имя второй женщины, я говорю:

— Подозрение на онкологию матки.

— Правильно, мы тоже так подумали. Станислав Григорьевич, я вам поверила. А как вы это видите?

— Через ясновидение, в этом месте орган черного цвета.

Любая болезнь имеет черную энергетику.

## АФРИКАНСКИЙ БЕС

Я вспоминаю такой случай. Пришла самоуверенная бабушка и рассказывает следующее. Ее внук учился в Симферопольском медицинском институте. Учился хорошо, был комсомольцем. Три курса все было в порядке. Встречался с девушкой. В общем все как положено у студентов. В начале четвертого курса его поселили в комнату с неграми из Африки. Пожили немного вместе, а потом они ему и говорят:

— Просись в другую комнату, у нас свои дела, свои ритуалы. Видно почувствовали, что его к ним специально приставили. Он пошел к коменданту общежития. Не переводят. Негры говорят:

— Уходи, хуже будет.

И в какой-то африканский праздник они все вместе выпили и вместе с девчонками плясали под барабан. Нормально поддатые легли спать. А утром он сам себя не узнает. На занятия идти не хочет, а хочет выпить кислоты! Где-то нашел кислоту и выпил. Конечно ожог гортани, желудка. Его в больницу, лечить, а он и там неуправляемый. Бабушка приехала, забрала его домой. А теперь пришла к

нам узнать, в чем дело? Мы ей говорим, что ему «сделано» по системе Вуду. Это очень серьезная система. Злая. Я стал смотреть ясно-видением и вижу, что в нем сидит здоровый, холеный бес и смотрит на меня наглыми глазами.

– Ты чего человека изводишь?

– А я не виноват, меня сюда негры загнали. Его же предупреждали...

Я говорю бабушке:

– В нем сидит бес и очень мощный.

– Ах так, я знаю, как его выгнать. И они ушли.

Я не знаю, какой она специалист в этих делах, но больше не приходила.

Работать в нашей сфере биоэнергетики интересно. Ты видишь то, что другим недоступно. Хотя это и опасно. Целители сплошь и рядом умирают от рака. Замахиваются на эту болячку. Даже вылечивают и берут на себя эту информацию, с которой нельзя уже расстаться до конца жизни. А конец приходит быстро и мучительно.

## ПОМОГИТЕ ПОЖАЛУЙСТА

Я директор медицинского центра. Набрал целителей, получил лицензию. Но, оказывается, что надо работать под руководством врача. Нашел врача, которая в нашем деле ни бум-бум. Но человек хороший, говорит:

– Я вас выручу, хотя это для меня что-то запредельное.

Я говорю:

– Это так и есть, но это есть на самом деле.

– Возможно.

Так начались творческие будни.

Чтобы защититься и иметь право на лечение, нужно ехать в Киев, в ассоциацию народной медицины и там доказывать врачам, что ты что-то можешь. Конечно, денежки надо заплатить и хорошие. Я три раза через это прошел, чтобы получить лицензию. Привез своих целителей в Киев, устроил на квартиру. А хозяйка, взявшая на квартиру, сказала:

– Я с вас деньги брать не буду, но мне надо вылечить сына. Он

видит страшные сны, просыпается и напуганный бежит к нам в спальню. А у меня второй муж и довольно темпераментный, а сын от первого мужа. Сын врывается и с разбегу ложиться между нами. Муж говорит: «Когда же это кончится?». Помогите пожалуйста. Врачи ничем помочь не могут. Разговаривает он нормально, учится хорошо, перешел во второй класс.

Я начал спрашивать Диму с кем он общается и только ли во сне?

– Нет, я могу с ними разговаривать в любое время. Они мне не мешают. Только ночью показывают страшные фильмы.

– А какого они цвета?

– Зеленого.

– А роста?

– Чуть меньше меня.

– Спроси их, они слышат наш разговор?

Он говорит:

– Да.

– Скажи им, чтобы они тебе страшных фильмов не показывали.

И вообще я этот канал закрою. Одновременно с работой мыслью (а мысль материальна), я начал выкатывать ребенка яйцом. Работал, работал, а потом говорю:

– Скажи, а что происходит с яйцом, когда я с тобой работаю?

– А в яйцо попадают какие-то линии из головы.

– Какого цвета?

– Черного и красного.

Ничего себе, это же энергетика онкологии. Но маме я ничего не сказал, а просто за несколько дней убрал эту программу. Закрыв канал. Ребенок начал спать нормально. Прощаясь, я сказал, что было у сына кроме страшных снов.

## **ВСТРЕЧА С ИНОПЛАНЕТЯНАМИ**

Когда мне было предложено встретиться с инопланетянами, я это воспринял как шутку Максима, моего внука. А он пришел и сказал:

– Дедушка, а ты хочешь, чтобы инопланетяне прилетели?

– Ты что, серьезно?

– Серьезно!

– Ну давай, приглашай.

Проходит минут десять, он говорит:

– Прилетели.

– Не вижу.

– Они говорят, что ты их должен видеть!

– Не вижу...

Так начались первые контакты с представителями Бога Савво-  
оффа (Саваофа). Но это описано отдельно и в книге, и в журнале  
«Чудеса и Приключения».

По ходу же практической работы вспоминается такой случай.  
Была встреча в одном из клубов Москвы. Я рассказывал о своих  
книгах, об устройстве Космоса. Как дожил до жизни такой, что стал  
ясновидящим и т.д., люди задавали вопросы, я отвечал. Отдельно  
от сидящих, впереди, сидела женщина, на лице которой было на-  
писано: интеллекта нет. Я видел, как она мучительно пыталась хоть  
что-то понять из сказанного мной, но увы напряжение на лице спа-  
дало, а понятия не появлялись. И когда люди захлопали, она в конце  
хлопанья сказала громко, на весь зал:

– Так он же сумасшедший.

Меня стали успокаивать:

– Вы на нее не обижайтесь, она тут рядом живет и иногда от не-  
чего делать к нам заходит.

Я говорю:

– Если бы она сказала «нестандартный» было бы лучше.

Я подошел к этой женщине и говорю:

– Давайте в следующую субботу сделаете доклад вы.

– Ты че...

После выхода из зала, ко мне подошла женщина и стала про-  
сить посмотреть ее внучку. У внучки головные боли, стала учиться  
хуже. Раньше она с удовольствием ходила в школу, теперь же со  
скандалом.

Я спросил имя, взял фантом и сразу сказал, что у нее рак голов-  
ного мозга. У бабушки потекли слезы. И она говорит, что была у  
одной целительницы, и она сказала то же самое. Теперь понятно,

что так оно и есть. К врачам идти бесполезно, вырежут часть мозга, сделают инвалидом или будут облучать, что ничем не лучше.

– Может быть вы возьметесь? Пожалуйста, помогите.

– Хорошо, я попробую.

Дала телефон, адрес. Договорились, в какое время я приеду.

На следующий день я стал знакомиться с квартирой и семьей. Нужно было биорамками проверить, нет ли отрицательного излучения из земли. Небольшие отклонения от нормы были, но сильного излучения не было. Отклонения были за счет постоянной ругани в семье. Значит надо искать причину. Я стал делать диагностику всего тела девочки – да, опухоль головы и большое количество подселенцев, тоже в голове, в параллельном мире.

Начинаю работать куриным яйцом (в моих книгах описаны методики, вплоть до выкатывания плода в матке у беременной женщины). Задача одна – убрать опухоль, разрушить программу на онкологию. И я делаю самую опасную работу, разрушаю опухоль мыслью.

В процессе ознакомления с семьей оказалось, что мать и отец глухие, и бабушка была матерью отца. Бабушка у нас стала переводчицей. Мне пошла информация, что нужно работать и с родителями. Я выкатывал девочку яйцом по голове часа два. Во время выкатывания я смотрю, из головы в яйцо поднимается платформа с ограждениями безопасности и на этой платформе куча змей, качаются их головы. Я говорю:

– Ты знаешь, из тебя в яйцо вылезают змеи.

– А я их вижу – говорит она, – только страшно их видеть и обидно. За что они в меня влезли.

Я говорю:

– Я вижу их контуры, а ты как их видишь?

– Я вижу четко и могу пересчитать.

– Пересчитай.

– Тринадцать. А платформа все поднимается, поднимается в параллельном мире.

Я говорю:

– Когда я их вытащу в яйцо полностью, скажи.

– Все, втянулись! Я взял пол-литровую банку с водой из-под кра-

на. Налил три четверти воды. Поставил банку на подоконник и ударил яйцом об край банки, как обычно. Никакого эффекта. Я ударил посильнее, тот же результат, хотя яйцо после выкатывания стало тяжелее. Что делать? Иду в туалет и очень сильно бью об край унитаза. Смотрю, скорлупа откололась немного, в виде окошка, примерно сантиметр на сантиметр. За пленкой чернота. Я думаю – может быть и хорошо, что эти твари не попали в банку, они же информационно могут перейти и в меня. Вся семья смотрит за моими действиями. Говорю – Вот такая штука, придется выбросить.

Я им показал черноту в окошечке яйца.

– А что это такое?

– Это те змеи – сущности, которые были в Ирине.

– Понятно, но неужели это есть на самом деле и даже можно увидеть, что делается в параллельно мире?

– Да, – и добавляю, – Рао Криом рассказывал, что примерно в такой же ситуации он выбросил яйцо с двенадцатого этажа, и оно не разбилось. Он проводил показательное занятие, а яйцо не разбивалось. Кто-то предложил сбросить его с двенадцатого этажа. Всем интересно, неужели и с двенадцатого... Все спустились вниз, а оно целое!!!

Вот такие силы, невидимые для обычного глаза, могут сидеть в нас и управлять нашей психикой и разрушать здоровье.

Сеансов за двенадцать опухоль я убрал.

Одновременно с ребенком, (по очереди) я работал и с родителями. И мать и отец закончили художественную школу, где и познакомились. Я им говорю:

– Выкатывая яйцом, закройте глаза и смотрите, какую картинку вам покажут. Потом нарисуете.

– Договорились, – переводит бабушка.

С их яйцами было проще, там не было змей, но тоже черноты хватало. После первого сеанса они нарисовали картинки, которые им увиделись. Отец нарисовал египетские пирамиды и между ними, выше над пирамидами, лицо лысого египетского жреца. А мать нарисовала дом типа дворца с часами на фронтоне и человека видного со спины, идущего к этому дому, в черном плаще. Мне идет информация: это ты изображен на этом рисунке, и ты ее наказал за то, что

она отравила хозяйку, работая гувернанткой в Англии. А я пришел к ним тоже в черном плаще. Думаю еще скажут, что на картинке это вы. Обошлось, не догадались. Запрашиваю:

– Кто же я был с такой властью?

Молчат.

– Потом, говорят, через яснослышание узнаешь.

Но на этом дело не закончилось, с каждым днем мое самочувствие все хуже и хуже, надо уезжать домой, в Севастополь. Было лето, с трудом взял билет в Москве, поехал. Приехал, звоню коллеге Лидии Ефимовне:

– Посмотри, что со мной, очень плохо себя чувствую.

И рассказываю, что работал с девочкой, у которой родители глухонемые, что вытащил из нее кучу змей, яйцо не разбилось и что нарисовали ее родители. Она помолчала и говорит:

– Вы были Тутанхамоном в Египте в одной жизни и тоже в Египте, в другой жизни, были главным жрецом. Вы вместе со жрецами наказали ее на суде принародно за то, что она продавала разбойникам яд. Они этот яд намазывали на стрелы. Убивали караванщиков и занимались грабежом. Ее отец ловил змей и собирал змеиный яд. Теперь опять их свели вместе. Вы не имели права работать с ней. Теперь эта информация перешла на Вас. Нужно идти в церковь, просить прощения у Бога. Я поработаю, еще кого-нибудь попросите из наших.

Я попросил еще одну коллегу и мы начали втроем меня очищать. На следующий день я пошел в храм на Пожарова, как раз был день равноапостольного Князя Владимира, и выставили его икону. Я поставил свечу и пошел к иконе. Поцеловал ее и попросил всемогущественнейшей защиты. Вернулся к свече, а она вся в нарывах (свеча плачет – выражение мое). Я уже знал, что свеча одушевленный предмет, имеет ВКС (видеокomпьютерную систему) и она ясновидящая. Когда вы берете ее в руки, она считывает с вас информацию и знает, что вы от нее хотите. И тогда, когда вы ставите «за здравие» и тогда, когда вы ставите «за упокой». Ее ВКС имеет лабораторное название «Сизо». В данном случае много наплывов – много грехов, при том чужих. Вот влип, так влип. Но что делать, дело сделано. Надо выживать и впредь быть осмотрительнее. Я же самоуверенно взялся за это дело, не спросив даже разрешения у системы Бога.

## ПРО ЭДУАРДА ВАСИЛЬЕВИЧА

А эту историю рассказал мне мой товарищ Эдуард Васильевич Лебедев, капитан первого ранга в отставке. Прослуживший более 25 лет на военно-морском флоте и в последнее время преподававший философию в медучилище, где мы с ним и познакомились. Умный, знающий предмет, умеющий чувствовать аудиторию. С отличной памятью. Он помогал сдать мне экзамен по фармакологии. Преподавательница говорит:

– Ну не знает он (то бишь, я) фармакологии.

А Эдуард в ответ:

– Она ему не нужна, у него дар ясновидения.

– Но ведь я ему оценку ставлю не за ясновидение, а совсем за другое.

– Да не будет он работать фармакологом, а будет работать целителем.

– Тогда зачем он к нам пришел в медучилище? Кстати, а как у него с другими предметами?

– Нормально, даже пятерки есть.

– Ну ладно, тройку я ему поставлю, хватит?

Я говорю:

– Хватит. А в училище я пришел за дипломом, чтобы иметь право работать целителем.

– Понятно.

В заключение Эдуард рассказывает, что на практике в первой городской больнице я диагнозы пациентам ставил точнее, чем врачи. А потом об этом рассказал директрисе медучилища, что врачи ошибаются. На что она ответила:

– Вот удивил, я это и так знаю.

А история с Эдуардом Васильевичем такая. Он, зная мои возможности, говорит, а как мне открыть «третий глаз»? Я говорю:

– Очень просто, надо покреститься и все.

– Но, здесь же меня многие знают, так не пойдет.

Потом он уехал в санаторий, а по приезде рассказывает, что с ним произошло в Хмельнике. Он пришел к бабушке, рассказал как на духу, что я его лечил и что я ему посоветовал покреститься. Бабушка говорит:

– Приходи завтра.

– А что надо взять с собой?

– Только свечи, ну и что-то пожертвуешь храму.

На следующий день после крещения батюшка говорит:

– А теперь полечи меня, доктор философских наук.

– А откуда вы знаете, что я доктор философских наук?

– Я снял с тебя информацию, я тоже доктор философских наук, закончил МГУ. Но сейчас надо быть ближе к Богу... давай лечи.

– Но я не знаю как?

– А как тебя лечил твой товарищ?

– А руками над головой водил.

– Ну вот и ты води над головой, а то у меня сильные головные боли.

Эдуард рассказывает:

– Он сел на стул, я встал сзади, поднял руки над головой и начал делать пасы, и вдруг увидел четко, ярко всю кровеносную систему в голове, в цвете. Сосуды были не наполнены кровью, как должно быть, а были как шланги с малым напором воды. Чудо, неужели так просто видят ясновидящие. А сколько сотен лет человечество бьется, создавая аппаратуру, начиная с великого Рентгена. Недаром называется «Божий дар»... Я вожу руками, а сосуды начинают наполняться все больше и больше кровью.

Оказывается, у батюшки была мигрень, гипоксия, недостаток кислорода в голове.

– Спасибо, я спасен. Приходи дня через два, меня проверить и поговорим.

– Хорошо.

Прихожу на обед в санаторий. За столом со мной сидят три женщины. Говорю:

– А хотите, я вам расскажу про ваши болячки?

– Это как?

– А вот сейчас услышите.

Вот у вас то-то и то-то, а у вас по-женски, поговорим отдельно. В общем, сделал диагноз им всем и точнее чем они знали о себе от врачей. Потом пошел на процедуру к старшей медсестре и ей рассказал, что у неё творится в организме. На следующий день у моей палаты очередь. А меня посмотрите, а меня посмотрите, мы заплатим.

– Я денег не беру, а посмотреть посмотрю.

Дня через два вызывает меня начальник санатория.

— Что это вы открыли у себя в палате поликлинику, отдыхающие перестали ходить к врачам? Хотя моя жена (старшая медсестра) осталась довольна вашей диагностикой. Вы прекращайте это дело, назревает скандал.

— Но я не ожидал, что так получится. И я в полушутку говорю — Я больше не буду.

## ЛАБОРАТОРИЯ КАИНА

Никто не знает из врачей и людей науки, что наши хромосомы имеют в основном первичном параллельном мире центральную информационную линию, где расположены информационные пирамидки в виде треугольников. Мы, с моей коллегой сняли эту информацию, а мой внук, Максим Кузьменко, тоже ясновидящий, нарисовал эту структуру. И рядом с этими пирамидками фотонная лаборатория небезызвестного Каина разместила в виде, как бы, маленьких облачков свои структуры, структуры программ сахарного диабета.

У Каина целая планета, называется Шушия с мощнейшей сверхсовременной лабораторией. Это его биологические конструкторы подкидывают нам всяческие вирусы гриппа и прочих заболеваний. По наущению Вельзевула каинцы сконструировали такое животное, как свинья. Если семь поколений какого-то семейного рода будут есть свинину, то у них обязательно будет сахарный диабет. Здорово придумано, не так ли. То есть человек сам себя наказывает за свои удовольствия. А вот более конкретная и более жесткая мусульманская религия не допускает употребление в пищу свинины. Теперь понятно почему евреи так же не едят свинины (по-идее). Значит у этих народов диабета меньше или вообще нет. Чтобы точно сказать тут надо проводить отдельные исследования. Давать запросы в посольства и так далее. Но вот первопричину свинства мы обнаружили. Диабет разрушает весь организм, съедая зрение, съедая ноги. Дело доходит до того, что приходится ампутировать ноги. У меня был диабет, поэтому у меня с ним личное знакомство. Пьешь воду, часто бегаешь в туалет, чтобы отлить, чешутся ноги. Пальцы на ногах как деревянные, зрение падает, моча сладкая и т.д.,

поэтому лозунг один – «не ешьте свинину». А получил я диабет по наследству от мамы, а она от моего дедушки, хорошего человека. Оказалось, что диабету (его вирусам) все равно какой ты человек. Он работает по заложенной программе. Основная масса вирусов диабета находится у человека в костях.

## И ПРО ЮРУ ГАГАРИНА...

Когда у честного композитора или поэта спрашивают: Откуда ты берешь материал? Он отвечает: – Я не знаю, приходит в голову, я записываю. Люди этой породы с гордыней говорят: я работаю. Вопрос композиторства, художества, писательства, так же как и работа физиков-теоретиков, конструкторов и прочих новаторов идет по каналу. Таких людей как например Королев вели с планеты Днепр. У него была такая причуда: когда ракета уже была готова к пуску он подходил к ней и писал на нее. Причуда? Да, причуда. Он как собака оставлял свою информацию. Теперь (как и раньше) он один из самых богатых людей в космосе и зовут его (как и раньше) шейх Аль Королев.

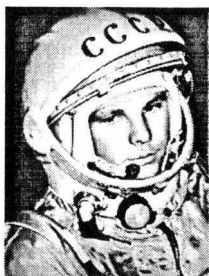

Последние из его разработок это управление ракетой с помощью мысли. Надо сказать, что народ с той же планеты Днепр и не только Днепр, давно уж работает со своими компьютерами не пальцами рук, а мыслью. Юрий Гагарин у него работает испытателем. Юра не женат и на наш вопрос почему? – Ответил: – Жду Валю.

– Ну а как ты обходишься без женщин?

– Бывает.

В связи с этим вспоминается такая ситуация. Когда мы в первый раз вышли на связь с Юрой и спросили его, а как нам доказать, что мы с ним разговаривали? Он ответил:

– Я через два дня ворвусь к жене и дочери в сон и сон у них будет одинаковый.

После получения этой информации я подумал:

– Надо дать телеграмму в Звездный городок Московской области Валентине Гагариной и предупредить ее о будущем сне через два дня....

Затем остыл и начал соображать, что препятствия начнутся с почты. Как это можно предупредить о сне, который будет. Как говорится, пораскинув мозгами, я понял, что дело может закончиться психушкой. Телеграмму я не послал. Жалею, не жалею, но дело я это завалил. А подтверждение нашей связи с Космосом было бы великолепным, как о свершившемся факте. И потом, когда у меня была встреча в Звездном с космонавтами и жителями городка, я как то упустил этот момент и не встретился с Валей. А помогла мне организовать эту встречу хороший человек, интеллеktуал и в одной из прошлых жизней, моя жена, Жданова Елена Иосифовна. Я думаю, муж ревновать не будет, ведь это из сказки. Мужа я тоже знаю, отлично читает лекции. Я же не ревную (шутка).

Когда я рассказывал на встрече с космонавтами о том, что есть другие планеты, неизвестные планеты нашей науке, говорил о многих других неизвестных вещах, не последовало ни единого вопроса. В конце встречи мне вручили оригинальный значок отряда космонавтов, который я ношу с гордостью, как будто был причастен к великому делу.

Работать с ясновидящими одно удовольствие, конечно когда у них не полная шизофрения и они понимают смысловой контроль за мыслью, а не живут в параллельном мире, который им показывают через ясновидение. У них на первый план выходит подсознание, а не сознание. У нормальных, в нашем понимании, людей на первом месте сознание, а потом то, что приснилось или услышалось.

Шизофреник, в большинстве случаев, не может отключиться от того голоса в голове или изображения, которое он слышит и видит, потому что их сигналы сильнее человеческого голоса. Поэтому говорят: до него не возможно достучаться. А если до его сознания все-таки «достучались», то он не может переварить – в чем вопрос? Дело в том, что все эти структуры находятся в параллельном мире. А мы пока туда не входим. У нас даже бывало так, что мы вдвоем с Верой, моей коллегой, убрали «чипы» из тела человека и он вел себя нормально день или два, а потом опять становился невменяе-

мым. Лаборатория из космоса, которая с ним экспериментировала, говорит: бесполезное дело, вы убираете, а мы опять поставим, для нас это не сложно, «не тратьте, кумы, силы»...

А с Верой, о которой я только что вспоминал, однажды произошел интересный разговор. Она говорит:

– Мой муж уехал отдыхать в военный санаторий, в Ялту. Сейчас я посмотрю, чем он там занимается.

Помолчала немного и говорит:

– Я так и знала, снял двух телок, блондинок на набережной, и сейчас пойдут в кафе.

Комментируя сказанное, добавляет:

– На ресторан-то у него денег нет. Ну, это ладно, пусть мужик развеется, снимет с себя кобелиный пыл. Лишь бы меня потом не наградил народной передачей с медицинским названием.

## НЮХ СТАЛИНА



Русский царь массон Павел II, окруженный евреями, с их подачи, издал указ о разрешении менять еврейские фамилии евреям, на русские. Когда этот указ принесли графу Бенкендорфу, возглавлявшему всю полицию в России, он сказал:

– А как же я буду их отслеживать?

Он вызвал к себе уникального писаря, который мог подделывать любой почерк и ска-

зал: – Пиши, разрешить менять фамилии на имена животных, рыб, птиц, растений.

Так и появились Уткины, Галкины, Лисицыны и прочие выдающиеся люди, которых создала в своих лабораториях Великая Мадам Яхве-Иегова (она же Кали, Ада, Шахерезада, Екатерина II, Блаватская, известная Мария-Магдалина и т.д.). Кстати говоря, Сталин окружил себя работоспособными евреями, что не мешало ему в государстве убирать евреев с руководящих постов.

После переворота 1917 года все, так называемые, Ленинские

Чрезвычайки, «чрезвычайные комиссии», возглавляли евреи, за исключением одной. Ее возглавлял «товарищ» из Прибалтики. Ни украинцам, ни русским не доверили уничтожать свой народ и делать голодомор. А у Сталина нюх был «чрезвычайный» с его мощным ясновидением и паханскими замашками. Ясновидение у него включалось в то время, когда он курил трубку. По нашим данным он сын путешественника Пржевальского (не утверждаю). И когда ему приносили списки на расстрел, он «видел» кого помиловать, кого расстрелять. Перед ВОВ (Великой отечественной войной) ему на ясновидение поставили генераторы помех. Он осматривая западную границу Советского Союза «видел», что там все в порядке и поэтому не верил докладам разведки. Надо сказать, что все равно он был уникальной личностью. Скажем, перед совещаниями с генеральными конструкторами и директорами авиационных заводов ему приносили кучу заказанных им книг. И утром он специалистам задавал такие вопросы, что не все присутствовавшие могли ответить.

В начале ВОВ он три дня был в полном смысле вне себя – впервые в жизни система ясновидения его жестоко подвела.

Из этой серии жизнь великого армянина Александра Суворова. Он также мог посмотреть состояние противника и выбрать самое слабое место с таким расчетом, чтобы успеть занять намеченный пункт противника и организовать оборону. Так же он отличался тем, что «знал» всех солдат поименно. Что, конечно, невероятно само по себе, казалось бы. Но это было. Мы знаем механизм этого действия. Он «считывал» с человека не только как его зовут, но мог спросить о родственниках. Что само собой казалось невероятным и естественно льстило – командующий знает обо мне, думает обо мне. Да за такого командующего...

Почему я об этом пишу уверенно, потому что сам обладаю этим самым ясновидением и яснослышанием.

## ЭДГАР КЕЙСИ

Что касается Эдгара Кейси, этого уникального человека, которому тоже сначала не верили, пока он не доказал, что может узнать

рецепт лечения от многих болезней, входя в транс. То есть в подсознание. Однажды он в трансе сказал одному пациенту, что в Париже в такой-то аптеке есть нужное ему лекарство. Человек поехал в Париж, пришел именно в сказанную ему аптеку, а ему ответили, что у них такого лекарства нет и никогда не было. Представляете дорогу из Соединенных Штатов Америки до Франции сто лет назад. Туговато и дорого это стоило пациенту. Он вернулся к Кейси и говорит:

– Нет там такого лекарства, и не было.

– Как нет?! Должно быть.

Попросил жену ввести его в транс и говорит:

– В этой аптеке на такой-то полке, за такими-то склянками стоит флакон с этим лекарством.



Дело закончилось тем, что в этой аптеке нашли этот флакон, для фармацевтов неизвестно откуда взявшийся. Но факт тот, что Кейси «увидел» за тысячи километров и именно нужное лекарство. Мистика?! Конечно мистика, но мистика действующая. Вот то и оно!!! А это надо ценить. А мы относимся к людям такого сорта – шарлатаны! Но разведки многих стран давно используют людей

подобного плана.

Тот же Иосиф Сталин (кстати, в настоящее время руководитель планеты «Иосиф») тоже пользовался услугами московской ясновидящей Матроны. Когда его припекло, после того, как его подвело его собственное ясновидение о начале войны с Германией. На его вопрос: «Надо ли уезжать ему в Куйбышев, куда уже уехало правительство?», Матрона ответила: – Не надо, немцы Москву не возьмут!

Что Сталин и сделал, хотя до этого, примерно году в 1938, он собрал ясновидящих, якобы на конференцию на Кавказе, и всех уничтожил...

Прямо противоположные действия сделали англичане, когда Гитлер объявил войну Англии. Эти гордые англичане не постеснялись, собрали по стране всех ясновидящих и яснослышающих и белых и

черных магов, колдунов и колдуний с одной задачей – защитить страну от этой беды. Эти люди сказали правителям, что Гитлер отступится от их острова и уйдет на восток. А ракеты ФАУ-1 и ФАУ-2 почему-то не попадали в расчетные точки. Вот вам и колдуны...

Отталкивая информацию этих людей, мы себя грабим интеллектуально. Да, сами себя!

## КИЕВСКИЕ НАЦИОНАЛИСТЫ

Когда произошло разделение Советского Союза, с помощью ЦРУ и огромных денег, вложенных в это дело, Украина стала «самостийной». Тут же стал проявляться национализм. Вообще, в любой стране, практически, это первое, что оказывается под рукой у правителей и просится выйти на социальную арену.

Я вспоминаю то время, когда в Киеве проходило первое собрание националистов. Я со своим товарищем Володей тоже пришли на этот светский раут. Мне это было интересно. У товарища была хорошая видеокамера и он по просьбе руководителей националистов снимал всех присутствующих на видео. Я тоже туда попал, поскольку сидел во втором ряду.

На собрание были приглашены старушки, дальние родственники Степана Бандеры и других украинских деятелей. Про них объявили и потом они тихо сидели не порываясь к микрофону. Выступающие говорили, что наступило время свободы, что везде нужна «украинская мова» и пока не кляли русский язык. Особых (выдающихся) теоретиков не было слышно с их лозунгами и криками. На входе в дом литераторов, одном из лучших домов по красоте в Киеве, стояли крепкие ребята с красными повязками. Одна группа на улице, вторая сразу после входа. Организовано все было хорошо.

В одной из речей было сказано, что Россия не проживет без украинского сала и хлеба. Поэтому нужно ожидать наезда русских из Казани, которые будут грабить народ Украины. Почему именно из Казани, я не понял. Я поднял руку, чтобы сказать, что же мы делаем, ведь Европа объединилась, а мы разъединяемся?! Но моя рука оказалась невидимой, выступление проходило по списку и только.

– Для того, чтобы защищаться от российских грабителей, необ-

ходимо носить в кармане отвертку, вроде бы и не оружие и в то же время можно защититься...

Особенно неистовствовал депутат Хмара, потом он организовал группу и они в Севастополе срывали флаги Советского Союза, которые еще были на пароме и в других местах. После посещения Севастополя хмаровцами (деньги то им кто-то давал), народ в городе возмутился, значит, возмутился городской эгрегор.

И произошел оползень вместе с участком железной дороги. Поезда перестали ходить. Мы посмотрели причину оползня и увидели над городом черную энергетику в виде мины. Стали убирать и убрали. Дабы избежать кровопролития. Дорогу восстановили и народные волнения затихли.

В Киеве появились лозунги: «Крым будет украинским или пустым». Как вам такие выплески бесов. А ведь так оно и есть. В этих людях сидят бесы, которых видно через ясновидение и можно сказать, что вроде бы они (эти люди) не виноваты. Но ведь от этого никому не легче. Чем ближе к Карпатским горам, тем больше бесов.

Дело еще и в том, что в Западной Украине и в Польше из Земли идет мощное излучение электронов, как защитного пояса Ядра Земли. Ядро состоит из Квинсета (вакуума). А Квинсет состоит из положительных частиц, которые без ядра (практически оболочка) и имеет положительный заряд.

Для того, чтобы Квинсет Ядра не соединился с общим Квинсетом Мироздания его и окружили электронной оболочкой, которая время от времени пополняется. Тут законы физики другие и электроны не соединяются с Квинсетом. По излучению электронов из земли можно определять места будущих землетрясений. Так вот эти электроны являются энергетическим питанием бесов.

Находясь в подобной зоне, они входят в людей и как подселенцы-иждивенцы командуют. Жутко как любят свободу и любят ругаться. Против коллективизма, гордыни выше крыши. Их больше устраивает католическое вероисповедание, где ухитряются взаимодействовать и с Богом и с бесами. В связи с этим интересны такие наблюдения. У индусов, буддистов и других ветвей этого верования, купола на храмах напоминают полусферу. Тоже самое у православных христиан и мусульман. А у католиков храмы как бы

протыкают небо. Почему, теперь понятно. У иудеев вообще крыши плоские. Бог Савваофф (Саваоф) не разрешает им иметь купола.

## ПОСЕЩЕНИЯ ЕВРОПЫ И ЕГИПТА В 2008 ГОДУ

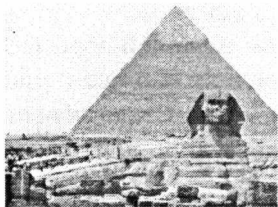

Поехал я с определенным заданием Бога Савваоффа, – смена имени Бога произошла в связи с окончанием тысячелетия. И со мной начали происходить интересные дела. Как только наш экскурсионный автобус подъезжал к какому-нибудь католическому храму, тут же показывался

фантом святого этого храма и он просил: «Зайди, выгони бесов». Я прошу Бога Савваоффа о помощи и захожу в храм. Тут же этот легион выскакивает во все окна и двери. Темно-серая энергетика храма светлеет, наливается голубизной и я слышу благодарность святого, которому посвящен храм. Дело сделано, еду дальше.

Особое происшествие произошло в Париже, в соборе Парижской Божьей Матери. Я зашел в собор, перекрестился три раза, поклонился и начал свое дело по чистке храма. Надо сказать, что сам собор олицетворяет наличие светлых и темных сил. На фронте собора с одной стороны расположены фигуры святых, с другой стороны фигуры из темного мира. Что тут началось. Их же до меня никто не беспокоил. Тучей вылетели из храма и первичный, невидимый нам мир храма наполнился буквально светло-голубой энергетикой.

Я вышел вместе с группой из храма. День был чудесный, что называется благословенный! Небо бездонное и голубое. Вдруг появляется из ниоткуда туча, закрывается Солнце и начинается дождь и град с молнией. Никто ничего не понимает. В чем дело? Ведь только что? в чем дело? Один только я знал, в чем дело да одна киевлянка, которую я держал за свидетеля... Я получаю благодарность от Божьей Матери и бегу в магазин за дешевым свитером и шапочкой, чтобы согреться и в метро, чтобы доехать до гостиницы.

Обстановка накалилась, когда я добрался до Ватикана. Мне Люцифер говорит:

– Не трогай, зато, когда будешь в Монако играть в рулетку, ты выиграешь бешеные деньги. купишь виллу на берегу моря в Италии и будешь приезжать каждый год отдыхать.

Я ему говорю:

– Не верю вашему племени и вообще, зачем мне эта морока. Я жил скромно и буду жить скромно.

И пошел по Ватикану. Народ в очередь – эго диво, Ватикан, а Папа наместник Бога на Земле. Интрига закручена здорово и никто не знает, что предыдущий Папа лихо работал с ЦРУ (Центральное разведуправление США) и передавал кое-какую информацию. Хотя службу знал, так же как и несколько языков. Правда на небе его встретили без оркестра и орденов не вручали, а на Божьем суде спросили по полной строгости за все его шалости в международном масштабе. В Ватикане выгоняя черные силы, я делал то же самое, чистил, чистил и чистил.

Смотрю теперь через ясновидение и вижу сияющую голубизну энергетики соборов Ватикана. Божье дело живет! Все почистил и выхожу вместе с ангелами из Ватиканского пространства и вдруг меня, какая-то сила как бы с размаху ударяет об столб освещения, да так хорошо, что я захромал потом. А пока люди, которые оказались рядом, подняли меня и наверно спрашивают: – Как самочувствие? Я показываю большой палец правой руки и думаю, как здорово я знаю итальянский язык, потому что меня поняли и пошли дальше.

Интересные события произошли в Помпее. В свое время там была узаконена сплошная проституция. Как рассказывала нам гидесса, даже жены градоначальников ходили на боевые сексуальные подвиги. Но и потихоньку поведала, что мужья тоже не терялись. И вероятно был баланс: одна зарабатывала, второй – просаживал. А может, собирали на коттедж, теперь уж не узнать. Всех накрыло. С Богами шутки плохи. А приемные комнаты, где мадамы вели прием, представляют из себя клетушку с лежаком на одного человека и проходом между стенкой только боком. Так что мадама 90\*60\*90 и более, вынуждена сразу от двери ложиться...

Идет информация – освобождай души. Я начал мысленно говорить: – Бог Савваофф освобождает души грешников, восходите! И начался выход из Земли. Это страшное зрелище – тысячи и тысячи душ начали подниматься вверх, знаете как стаи черных воронов.

Да и по форме они напоминали черных птиц. Черты тут исправно выполнили свою работу. По мере поднятия вверх души светлели, светлели... Все, Бог их принял. Я свою работу закончил. Все это происходило в первичном мире!

Во время посещения Египта по повелению Бога Савваоффа, я чистил и запускал Египетские пирамиды. Египетские пирамиды выработывали отрицательную энергетику, которая несла заболевания. После моей работы с пирамидами с помощью лаборатории Бога Савваоффа позитивная энергетика пирамид улучшает здоровье людей.

Есть такой анекдот. Умер человек и по его грехам не понятно куда его определить. Поскольку присяжных там нет. Решили проверить, как он себя покажет. Сначала спросили:

– Куда сам хочешь?

– Так надо посмотреть!

– Ну хорошо, давай прогуляемся.

Спустились в ад. Огромная стеклянная стена. Подошли ближе, а там голые девицы 90\*60\*90 попами и грудями крутят, на шестах такие па выделывают, что у нашего смотрящего сердце заколотилось.

– А что, совсем неплохо, я представлял себе все гораздо хуже.

И только он об этом подумал, как очутился на платформе с грешниками.

И дежурный черт командует:

– Погружаемся, – и платформа стала опускаться в эту клоаку людских нечистот.

Мужик кричит: – А что же вы мне девушек показывали?!

– А-а-а-а-а-а, это наше PIAR-агентство!

Так что будьте осторожными, я вас предупредил!

## **НЕ ТРОГАЙТЕ РЕЛИГИЮ**

На прием пришли отец и сын. У сына серьезная болячка и псориаз. У отца одна серьезная болячка и больше ничего; все в плюсе, так я отмечаю в диагностическом листе, когда с органом все в порядке. Оказывается отец занимается медитацией и йогой. Результат

отличный. Не надо бегать, прыгать, перегружать тело. Я такими людьми восхищаюсь. Я так и сказал обладателю прекрасного тела. Но онко есть!!! Хуже обстояло дело с сыном. Несколько болезней. И что-то похожее на псориаз. Он так и сказал – псориаз. Я с псориазом встречался и сказал бы, что правильнее бы ее (эту болезнь) называть «псыриаз». Потому что в теле человека, в первичном невидимом нам мире в светлом мешочке, как в пленке живут псы. Немного красноватые и длинномордные, и питаются аминокислотами. Чем и нарушают обмен веществ. Я псов не увидел. Какой же псориаз, без псов? Тут что-то не то. Моя коллега сняла информацию, что четыре поколения назад этот человек служил священником в храме и влюбился в молодую жену архиепископа. Он стал просить святого Духа чтобы тот сделал так, чтобы эта красавица стала его женой. Просил, просил, но ничего не изменялось. Тогда он проклял Святого Духа и ушел из храма. Теперь мучается болезнями. Оказалось, что печень его вырабатывает яд. Яд называется «ямбус». Лимфатическая система этого человека, как канализационная структура не принимает этот яд, чтобы вывести из организма и, как следствие, – по телу красные пятна. Пришлось просить Бога Савваоффа и Божий Дух о прощении этого человека...

И вообще я хочу сказать – не трогайте Божественные структуры, обойдется себе дороже. У меня было три случая, когда ко мне обращались старушки с больными внуками. У внуков такие же болячки как у бабушек и мам. В конце разборов оказывалось, что их прадедушки ломали церкви. И эти люди догадывались в чем дело. Но все-таки надеялись, а вдруг не в этом дело? – В этом! Система наказывает однозначно! Отсюда какие выводы? Выводы такие, что большинство болячек закладываем мы сами. Особенно касается это слишком самоуверенных людей.

Пришла женщина, вся больная. Я сделал диагностику, так и есть. Смотрит на меня почти не мигая, что называется прямым взглядом, довольно нахально. Я говорю:

– Вы всегда так смотрите?

– Ну, вы что, я когда работала завучем в школе, так дети писались после моего взгляда и боялись меня.

– А теперь скажите, какой орган у вас не болит?

– Да, пожалуй, вы правы, я же не знала....

- А у вас дети есть?
- Нет.
- Вы не обижайтесь, но вы не знаете материнской любви, поэтому и не чувствуете детское сердечко, а оно отзывчиво на ласку и любовь.

## КАТЯ

Я вспоминаю из своей жизни в классе пятом средней школы села Ермолаево в Башкирии. Была у нас в классе Катя. Как говорится ни рыба, ни мясо. Училась плохо, ее обижали. И вот наша классная проводит эксперимент:

– Сейчас проведем занятие на внимательность. Один из вас выйдет из класса, а я буду с другим что-то менять в одежде, на лице, на причёске. Потом надо будет узнать, что я изменила? Ну, Катя, давай начнем с тебя.

Катя вышла. Через несколько минут Катя была приглашена.

– Ну что скажешь Катя?

– Вы изменили причёску, нарушена симметрия лица. Вот с этой стороны.

Класс, что называется, ахнул. Наша Катя выдает такие фортели. Знает, что такое симметрия и такая внимательная. Надо же, вот так Катюшка. Ее и за человека то не считали. Так просто какое-то междоуметие. Мать безграмотная, она вечно голодная, шла война с немцами.

– Ну, Катя, выходи, посмотрим что ты нам опять скажешь?

Катя вышла, потом опять зашла и говорит (девочка уже была другая) у нее, когда я смотрела перед уходом, коса была ближе к правому плечу на спине, а теперь к левому.

– Молодец, Катя.

В общем, за несколько раз Катя ни разу не ошиблась. Послышались крики девочек:

– И я хочу, и я хочу!

– Все, будете продолжать на перемене, а сейчас продолжим урок.

Катя стала авторитетом в классе.

Это как то запомнилось и только повзрослев я понял, на сколько умна была учительница и что она с нами, как говорят, провела психологическое тестирование.

## КАЖДЫЙ ИЗ НАС СИДИТ НА «КАНАЛЕ»

Вот я сейчас пишу и не думаю где поставить запятую, где точку с запятой и ставлю интуитивно. Потому что если я начну вспоминать правила по русскому языку, я собьюсь с мысли и не напишу то, что должен был написать. А ведь каждый человек сидит на канале. Кто больше, кто меньше. у Пушкина был «0» по математике, но это не помешало ему стать Пушкиным. А в Таганрогском музее Пушкина говорят лежит математическая работа чуть ли не десятичной системы по А.С. Пушкину. Откуда? А все оттуда – из Космоса, по каналу с информационной планеты «Элегия». Через мыслеформенную решетку. В данном случае Александра Пушкина.

Недавно по харьковскому телевидению показывали врача Авакяна Гагика Саркисовича, который своими препаратами может восстановить нервную систему, ранее считавшуюся не восстанавливаемой. В адмиральской форме, при медалях его принародно поздравляли известные люди города. И было за что. Он может восстанавливать стволовые клетки<sup>5</sup>. Я посмотрел эту ситуацию и увидел, что Гагик подключен к лаборатории Бога Савваоффа. Вот откуда у него такие успехи. И скажу:

– Ну и слава Богу!

В Армении Гагику поставили памятник при жизни, потому что он помог многим жителям Спитака после землетрясения.

А почему вообще произошло землетрясение в Спитаке? Дело в том, что в это время шла борьба за территорию земли Армении, вклинившуюся на территорию Азербайджана (Нагорный Карабах). Даже были военные действия. Это все раскачало эгрегоры как армян-православных, так и азербайджанцев-мусульман. Арифметика простая: азербайджанцев больше и их мусульманский эгрегор, по сравнению с армянским, сильнее<sup>6</sup>.

5 Я тоже восстанавливаю стволовые клетки, но лечу редко, т.к. занят написанием книг.

6 В этой же передаче было сказано, что после землетрясения в Спитаке в 1988 году Авакян

Перед этим землетрясением ученые из МГУ (Москва) делали замеры своими приборами по силе излучения электронов из земли в Спитаке. По сравнению с соседними областями магнитуда была в Спитаке выше<sup>7</sup>. Но ведь землетрясение может быть и при двух баллах и при шести-девяти. Поэтому предсказать точно не было возможности. А когда уже тряхнуло, тут уже надо спасаться, а не догадываться.

Добрые американцы до сих пор получают «подарки» в виде штормов, тайфунов от эгрегора индейцев, которых они расстреляли, как куропаток. Поэтому «ребята, давайте жить дружно» – как сказал один из героев известного мультфильма!

## СМЕРТЬ МОЖНО ОТМЕНИТЬ

Я вспоминаю интересный случай из своей практики. К моим друзьям Довбня (такая фамилия) Раисе и Петру приехали родственники из-под Ставрополя. Ну и говорят: – Посмотри, что-то ребенок себя плохо чувствует.

Я всегда смотрю сначала карму, родовое проклятие, шизу, порчу, глаз. Чищу и только потом начинаю лечить.

Дело в том, что если есть эти невидимые программы, то они обязательно сработают и сработают в самый неподходящий момент в жизни. И в первую очередь отразятся на здоровье.

Я привел в норму эти программы у всех троих и начинаю работать свечой с ребенком. Только зажег свечу, а она тухнет. Я опять зажег, она потрещала немного и опять затухла. Это скорая смерть.

Я уже знаю, что делать в этом случае. Выхожу на службы Бога Савваоффа и прошу отменить смерть этого ребенка. Но раз такое дело у ребенка, значит надо проверять судьбу и родителей. У мамы тоже свеча тухнет. Опять обращаюсь к небесам. У отца все нормально.

В общем, поработал и с ребенком, и с мамой несколько дней. Все

---

помог многим людям.

<sup>7</sup> То же самое будет с Грузией и Осетией. Грузию потряхнет больше, Северную Осетию меньше в той стране или местности где долго идут военные действия обязательно будет землетрясение, так как эгрегоры любой нации не любят когда люди гибнут **неоправданно**.

пришло в норму и судьба, и здоровье. А дальше они уехали в Буденновск, ставшим потом знаменитым, в печальном смысле.

А случилось вот что. Уже в Буденновске мама приходит домой немного раньше положенного времени. Звонит по телефону подруга и говорит:

– Ты что забыла, что у меня сегодня день рождения? А ну давай быстро ко мне.

– Да я, да у меня?!

– Давай подходи, я уже стол накрыла, все есть, не переживай. Ольга пошла к подруге, а ребенок уже второй день был у бабушки с бабушкой.

Дедушка после обеда решил пойти в сбербанк за пенсией. Пока сборы да разборы, пришли в банк в пятом часу вечера. В это время чеченцы уже въехали в город во главе с Басаевым. И надо же так случиться, что они врываются в квартиру именно этой семьи. Звонок в дверь. Никто не открывает. Очередь из автомата по замку и вошли в квартиру. Никого в квартире нет. Очередь из автомата по мебели, холодильнику и ушли по соседям, чтобы загнать потом людей в больничное помещение.

Дедушка получил пенсию и уже вышел из сбербанка на улицу. Выбегает девушка из дверей сбербанка и кричит:

– Дедушка, возвращайтесь в банк. В городе чеченцы стреляют и убивают людей.

Дедушка внука за руку и за девушкой. Опустили жалюзи и ждут вместе с остальными работниками, что же будет дальше.

Подкатывают чеченцы и начинают кричать: – Нам нужны деньги, мы вас не тронем. Ответа никакого. Побегали, покричали и начали стрелять по окнам. Все в банке по команде заведующей легли на пол. Пули попали в не выключенные компьютеры. Появился едкий дым от загоревшейся пластмассы. Когда все затихло, банк долго не открывали. Боялись, что будет засада. Потом выяснилось, что девушку за бабушкой с внуком послала заведующая после звонка из милиции.

## УМИРАЕМ ЛИ МЫ?

А ведь наше информационное состояние – модуль «Дибдабера» – не умирает. Наоборот, собираются вместе все наши информации за все наши прожитые жизни, прожитые в разных телах, а, возможно, и на различных планетах.



И вообще, что происходит с нашим телом сразу после того, как наше сердце сделало тук-тук в последний раз и остановилось навсегда. По последним научным данным уже в первые минуты после смерти в теле человека начинают развиваться сложные химические процессы разложения. Отдельные продукты этих реакций испаряются в окружающий воздух. Однако, зачастую эти запахи так тонки, что их не может определить не только человеческий нос, но и специально натренированные собаки. Но вот есть такие наглые насекомые, как мухи, которые быстренько каким-то образом это чувствуют, передают по своей телепатической системе и группируются. Примерно по такой же системе работают и пчелы, и дельфины, и колорадские жуки, и акулы, и т.д.

Что же это за системы? А это телепатическое видение, то есть ясновидение. А вот в танцах пчела комментируют свое изображение, которое она дает своим товарищам. Вот почему слоны знают куда идти, если в одном месте засуха. Тоже касается и других животных. Кроме этого, есть командные пункты для всех групп животных, насекомых и т.д.

А вот интересная такая деталь: сидят несколько ребят, я никогда не говорю «пацанов», потому что слово пацаны по древнеарамейскому или еще какому-то родственному языку означает «в попу трахнутые». И когда дети кричат друг другу «пацаны», они просто не понимают, что это издевательство над ними.

Так вот, сидят несколько ребят и одного из них комары кусают больше чем других. В чем дело? Оказывается в том, что у него кровь немного (для медицины не заметно) слаще, чем у остальных.

У него будущий сахарный диабет, который уже запрограммирован от одного из родителей по наследству. А комары то ясновидящие, вот и пользуются тем, что им дала лаборатория их породившая с планеты Шушия.

Так же ясно видят любую отраву для них заготовленную и колорадские жуки. Он может даже сесть на опыленное ядом растение, но употреблять не станет – улетит.

Раз уж мы заговорили о ясновидении, то надо немного сказать и о программах, заложенных во всех и вся.

Вот скажите, пожалуйста, (слово какое-то сложное) в какой школе учат хоть диких животных, хоть домашних, как принимать роды. Я таких объявлений не видел и школ соответственно тоже. Наука объясняет – инстинкт. А инстинкт это чувство. А тут нужен последовательный, именно специальный подход к этому делу. По инстинкту, бездумно, животное может отдаться, да и то в определенное время года (заметьте – определенное!). Инстинкт удовлетворила – хорошо, не удовлетворила – ищет следующего кота...

А вот рожать, вся ответственность ложиться на самку. И если та же кошка чувствует, что у нее могут быть сложности в этом плане, она зовет хозяйку квартиры – помощи! Опять же не хозяина, а хозяйку, потому что знает, что хозяйка ее поймет лучше.

Я недавно прочитал в газете «Эхо» статью взятую из газеты «Итоги», называется «Постчеловеческая жизнь». В ней пишется, что в скором времени у человека не останется мышц, мы покроемся шерстью, исчезнет переносица и т.д. Мозг уменьшится и по этому параметру мы приблизимся к обезьяне. Смею уверить вас, господа хорошие, что ничего подобного не случится, потому что программы заложенные в хромосомах пока Богами меняться не будут. Тепломеры, хвостики у хромосом пока добавляться не будут. Следовательно, придется жить как жили, без изменения и сроков жизни, и мышечно-костной структуры.

## КУРИНЫЙ НАРОД

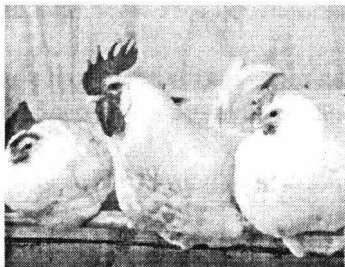

А вот смотрите как размножается куриный народ. Яйца, оплодотворенные петухом, имеют полный информационный набор в первичном параллельном мире и они очень хороши при выкатывании больных вплоть до лечения онкологии. А чисто курицыны полноценны только на 72 %.

Интересный сам процесс зачатия. У кур нет двух отдельных выходов для мочи и для кала, а только один – гузка. К гузке подходят две кишки, одна для сброса отработанной пищи, а вторая, чтобы подвести сперму петуха к, так называемому, яйцеводу. Так что петух должен работать очень прицельно. Возбужденная кишка яйцевода оттесняет каловую подставляется под пенис петуха. Система яйцевода имеет сравнительно с телом курицы огромные возможности. Начнем с того, что она трижды ясновидящая. Что и формирует возможности яйца; кстати, яйцо рождается так же с ясновидящей системой (если в формировании яйца участвовал петух). Далее яйцо, огромное по отношению к телу курицы, все таки выходит через яйцевод наружу, возможно даже без травм для курицы.

Кстати говоря, яйцеобразная матка человеческой женщины только дважды ясновидящая, хоть и имеет отдельный миниреактор для формирования плода и его вынашивания. Ясновидящая матка знает (считывает) о том, изменил муж или нет. Что соответствующим образом влияет на развитие плода.

Особенно матка возмущается, если будущая мама курит, выпивает или наркоманит. Таким образом мама закладывает своему будущему ребенку программу отклонения от Божественной сути и приближает будущее своего ребенка к черным силам природы – бандитизму, распущенности, плохой успеваемости при учении, так как закрывается способность правого полушария к приему учебной информации. Кроме того, идут отключения блоков памяти.

Надо помнить, что черные силы всегда на страже и на них выйти

проще – они сами придут – бесы, одержимость, чем раньше их мама будущего ребенка привлечет, тем больше беды получит, вплоть до рождения инвалида. Чтобы этого не случилось, нужно очищать душу, тело и матку в преддверие зачатия от черной биоэнергетики. Или через православные храмы, или через ясновидящих от Бога. Надо помнить, что тело является проекцией бессмертной души на физическом плане или трехмерным его изображением. В результате, любое изменение в структуре души приводит в следующем рождении к изменению физического тела. Отсюда тоже могут простекать врожденные или генетические болезни. Будущие мамы, не отягощайте свою душу и душу будущего ребенка своими похотями.

## ВСТРЕЧА С МАТРОНОЙ



Москва. Уже несколько лет я практически живу в этом городе. Славный город и славный народ в нем находящийся. Может быть потому, что я русский, я не чувствовал каких-то угнетений, хотя люди с Кавказа, Азербайджана, Туркмении жаловались на притеснения. Но не все.

Тот, кто умел раскрутить свой бизнес, были веселы и довольны. Эти в первую очередь умели работать словом, с прибаутками и обхождением. Но это я написал, чтобы была понятна общая обстановка.

Так вот, в один летний день мы с Ириной были приглашены в гости на день рождения Татьяны Княжевой – целительницы и ясновидящей. Работала она в авиационном медицинском центре реабилитации.

Как видите, не смотря на все запреты официальной медицины, есть умные руководители, которые используют и народные (Божьи) методы диагностики и лечения.

Взяли бутылочку коньячка и стали заседать. Как-то легко это дело пошло. Сидим разговариваем. Сначала помогли Татьяне уточнить диагностику у троих пациентов по фантомам, затем о том, о сем.

А потом Татьяна говорит: – Посмотрите, у стены напротив стола

стоят большие иконы, где-то с метр высотой. Мы с Ириной (из Москвы) смотрим через ясновидение – действительно стоят старинные иконы. Татьяна говорит: – Это ваши прошлые воплощения. В это время между иконами и нами ходит какая-то женщина лет тридцати и благословляет нас.

На вопрос «кто это?» пришел ответ: – Это святая Матрона! Матрона была одета просто, что-то ближе к монастырской одежде. Ходила не спеша, а потом, после моего разговора с ней, благословила нас и исчезла.

## ВСТРЕЧА С ДАЛАЙ ЛАМОЙ

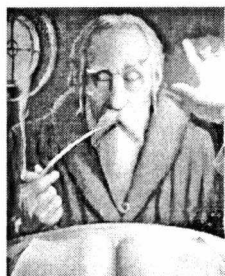

Примерно в 1999 году будучи в Москве, я конечно не случайно, а, как человек интересующийся всякого рода встречами с неординарными личностями, пошел в клуб, куда должен был прибыть Далай Лама. В то время изгнанный китайскими властями из Тибета – вотчины Ламаизма.

Конечно, были видеооператоры от телевизионщиков. Сначала быстро появились охранники и встали у дверей и проходов. Сквозь их одежду чувствовалось накачанное тело. Они замерли, встав в боевую позу. Затем появился сам Далай Лама, пошел через зал к трибуне с микрофоном. Поприветствовал нас на русском языке и начал свою беседу.

Китайские власти не трогал, говорил о ситуации в мире, о том, что надо объединяться, а не разъединяться. О свободе культур и религий. Затем попросил задавать вопросы. Помню один из вопросов из зала: – А что такое Шамбала? И ответ Далай Ламы: – Я иногда и сам не знаю что такое Шамбала! В общем, отмазался. Надо сказать, что китайские власти опрометчиво не нашли общий язык с Далай Ламой. Даже когда он из изгнания предлагал перемирие.

Он представляет силу, имеющую корни на других планетах. Целый параллельный мир тибетских монахов находится на Луне. Так же у них есть свой мир и на планете Солнце.

И когда власти Китая расстреляли тибетских монахов за их забастовку, я уже знал, что в Китае будут землетрясения. Я попытался объяснить по телефону господину Ли Чань Жу, советнику по науке из китайского посольства, в чем дело и что я сейчас в Киеве, и могу подъехать и указать на карте места, где будут землетрясения, и за что эти землетрясения. Он сказал, что ему сейчас некогда и положил трубку. А вообще Ламаизм представляет из себя интересную структуру. В Ламаизме есть понятие Хубилган, обозначающее новое воплощение известных святых. Существует целая практика распознавания Хубилганов.

На протяжении веков это одно и то же лицо. Возможным претендентам предоставляют на выбор вещи принадлежавшие ранее распознаваемым святым. Претендент на роль Хубилгана, выбранный «видящими» его прошлое воплощение монахами, должен не только опознать вещи, но и ответить на вопросы, касающиеся «своей» прошлой жизни. Аналогичная ситуация с Далай Ламой, главой тибетского направления Буддизма<sup>8</sup>.

## ЛИЦО ИСТИНЫ

1956 год, Киев. Я курсант Киевского Краснознаменного военного училища связи имени М.И. Калинина, бывшего, так называемого, всесоюзного старосты. Училище находилось в старинном помещении, бывшем царском военном училище. Поскольку я был принят в училище после трех с половиной лет срочной службы и полгода сверхсрочной службы в звании сержанта, то меня назначили еще и старшиной второй роты.

А это 114 человек. Часть из них отслужила по году срочной службы, а часть прямо после школы. Это я к тому, что понятие о дисциплине у них было на уровне – мама что-то сказала, а выполнять или нет, я еще подумую.

Ну, в общем-то, надо сказать, что 95 человек из нашей роты благополучно закончили это, я бы сказал, прекрасное учебное заведение.

А теперь о том, к чему я городил весь этот огород. После ежедневной уборки, которая производилась самими курсантами, в том

<sup>8</sup> Будда – это одно из воплощений Иисуса Христа

числе и натирании паркетного пола, к нам раз в неделю приходила старушка. Чувствовалось, что она действительно древняя. И поскольку, с ее слов никто на эту должность не шел, она так и держалась на этой работе.

А занималась она тем, что чистила кислотой туалеты и потом звала меня, что бы, как она говорила, принять работу.

И вот однажды, видимо когда была в хорошем расположении духа, она мне и говорит:

– А ведь я знакома с вашим училищем смолоду, еще когда была дворянкой. Училище было прекрасным. Мало того, я даже танцевала с самим Маннергеймом, который был потом приближенным к царю. А затем стал править Финляндией и построил так называемую «линию Маннергейма». Где полегло немало советских солдат в 1939 году.

Я ей говорю:

– Я видел эту оборонительную линию. Очень мощная. Мы недалеко от нее помогли два месяца строить аэродром ПВО. И финны ночью вырезали около сотни человек солдат. А это 1952 год. Станция, на которой нас выгрузили, называлась «Вещево», раньше у финнов называлась «Хинеоки»... После этого разговора бабуля и говорит:

– Ну а если вы меня продадите «особистам»<sup>9</sup> меня выгонят. Я думаю, что я много не потеряю. Я просто буду знать, что вы не порядочный человек. Ну так что? Продадите или нет?

– Не продам!

– Значит вы настоящий человек и будете настоящим офицером. Возможно, она была права.

## **БАМ (БАЙКАЛО-АМУРСКАЯ МАГИСТРАЛЬ)**

Как я теперь вспоминаю, я был причастен, уже в звании подполковника к строительству БАМ (Байкало-Амурской магистрали). В официальной пропаганде говорилось о том, что эта будущая дорога дает прямой выход к Тихому океану. Было много шума. Комсомольские отряды специальными поездами направлялись на место будущих строек.

---

9. Особый отдел КГБ в вооруженных силах.

На самом деле это должна была быть вторая линия обороны от китайцев и эта железнодорожная ветка должна была обеспечивать подвоз боеприпасов и всего остального для обеспечения деятельности войск. Вдоль границы с Китаем уже были построены УРы – укрепрайоны с танками, врытыми в землю и с артиллерией.

Дороги, которые строились от БАМа к границе с Китаем, были шириной метров 10-12, для того, что бы в случае утери аэродромов (могли китайцы разбомбить) истребители имели возможность сесть на дорогу.

Вообще, Дальний Восток – это многострадальная страна. Сюда присылали ссыльных. А идея построения БАМа принадлежит И. В. Сталину. Он еще занимался этой стройкой и дал команду пробить железнодорожный туннель через Северо-Муйский хребет длиной 15 километров. Работа по туннелю не была закончена в связи с началом Великой Отечественной войны 22 июня 1941 года. В народе эта дорога называлась «дорогой коммунистов». Туда ссылались коммунисты высокого ранга.

И когда я прибыл первый раз для ознакомления, то увидел еще оставшиеся вышки охраны и орудия производства. Это были тележки с одним колесом и двумя ручками, на которых заключенные перевозили землю для насыпи. К тележке была приварена цепь, заканчивающаяся устройством, которое цеплялось к руке или к ноге тележечника, чтоб не убежал.

Тех, кто не выдерживал этих курортных условий и умирал от истощения и работы, хоронили тут же, закладывая в середину насыпи.

Вечная им память, виноватым в чем то и попавшим сюда по, модным тогда доносам ни за что.

А железнодорожное полотно пригодилось. Его сняли во время войны и перебросили под Сталинград, где дорогу настилали без насыпи, прямо по земле, для подвоза боеприпасов.

А после горькой победы под Сталинградом, это полотно сняли и перебросили под Курск, опять же для переброски боеприпасов.

Так что железнодорожники внесли огромный вклад в победу над Германией...

Хочу добавить, что одну ночь мне пришлось ночевать даже не в бараке для бывших заключенных на БАМе, а в помещении для бывшей охраны.

Посреди этой, с позволения сказать, комнаты, стояла чугунная печь с плоской крышкой для приготовления пищи. Мы легли на нары, закрылись одеялами, хотя лежали одетые. Нас предупредили, что при морозе минус сорок, надо лежать прижавшись плотно друг к другу и поворачиваться по команде. Солдат-железнодорожник-истопник топил так, что печь была красная и ногам было жарко, а на голове был иней от холода.

Так это одна ночь, а если так всю зиму. А здесь, говорят, – двенадцать месяцев зима, а остальные лето!

В это же время в этих же местах вели лесозаготовки корейцы из Северной Кореи. В их поселке был магазин с национальными товарами. Нам было запрещено туда ходить. И мы однажды попросили местного жителя купить нам бутылочку рисовой корейской водки со змеей, прикрепленной за голову к пробке.

Получается так, что выпил и сразу закусил змеей. Мне, например, эта самогонка не понравилась и мясо змеи тоже.

В корейском поселке был так называемый дом Ким Ир Сена. Это что-то вроде религиозного дома. Корейцы приходили, снимали обувь на улице и только потом входили в храм. Говорят, там висел большой портрет Ким Ир Сена и корейцы, каким-то образом отдавали ему почести. Дисциплина была не жесткая, а жестокая! Провинившегося корейца клали на кушетку и били палками по пяткам. После такого воздействия на психику и тело, человек становится инвалидом.

Мне рассказывали о случае, когда кореец сбежал из своего поселения и по столбам линии связи добрался до какого-то поселка типа Чегдомына. Там его уже ждала милиция. Арестовали и позвонили корейской службе безопасности в поселении корейцев. Прилетел вертолет, забрал арестованного и повез в поселок. Кореец каким-то образом открыл дверь вертолета и выпрыгнул налету. Как говорят, разбился вдребезги.

## МЕСТЬ КАРМЫ

Часто люди задают себе вопрос – за что мне такое наказание в жизни? Обычно это происходит тогда, когда жизнь сопровождается болезнями, травмами, несчастьями с детьми, разводами и прочими

неприятностями..., и иногда люди находят ответ через посвященных, т.е. через ясновидящих и яснослышащих.

Расскажу о некоторых обратившихся. Когда девочку принесли ко мне, ей не было и трех месяцев. Она не плакала, не кричала. Сидела на искусственном вскармливании, понемногу прибавляла вес, росла. Делала писи – каки. То есть, росла как растение. Ни пощипывания, ни похлопывания, ни крики на нее впечатление не производили. Ответной реакции не было.

В ходе исследования, мы с парапсихологом Ириной Крыховецкой, установили, что у девочки в организме нет первичной структуры в параллельном мире, так называемого блока ГНУ (главного нейронного узла). А в него как раз и поступают программы после зачатия для последующего развития плода от Божественной лаборатории. Тут же получилось так – программы поступают, а приемного устройства нет.

Нам удалось сделать информационную фотографию (ИФ) этого устройства, в цвете. Каким оно должно быть.

На мой запрос ангелу-хранителю мамы – за что наказали родителей? – он ответил, что в основном наказали бабушку, да и родителей тоже – за гордыню. Когда я им об этом сказал, они были очень возмущены. Как это так? Они и образованные, а бабушка – кандидат наук.

– Мы это не воспринимаем, это наговор.

Ну что я им мог сказать – обращайтесь к своему ангелу-хранителю. Так им ведь не дано принимать информацию из, так называемого, тонкого мира. Они и тут-то, в этом мире, не стараются понять. А гордыня из них действительно прет. Да мы образованные, да мы учились хорошо. В общем, лучше них никого нет.

А ведь система кармы работает на автомате. Может она и учитывает образовательный ценз, но, видно, у нее категории более человеческие.

Следующая ситуация. Пришла приятная женщина за советом и поговорить за жизнь. Рассказывает, что попала с родственницей в автомобильную катастрофу. Родственницу насмерть, а ее склепали, сшили хирурги, за что она им и благодарна.

А вообще ей по жизни не везет. Неприятности за неприятностями.

И тут такой случай. Рядом, на одной лестничной площадке, жил милиционер. Достал он канистру с тетраэтилсвинцом. Его надо добавлять в низкооктановый бензин и бензин становится более высокооктановым. В общем, дело прибыльное или просто для себя.

Соседи ему говорили, что это пожароопасно и может быть пожар. Но милиционер был настоящим, с твердым характером и намеков не принимал (царствие ему небесное).

Канистра потекла, скорее всего из-за находившегося в ней яда первой категории и тетраэтилсвинец потек не по полу, а просочился через половые доски и потек в комнату сына пришедшей ко мне дамы и в квартиру милиционера. Испарения тяжелых металлов стали воздействовать и на сына этой приятной женщины и семью милиционера. В результате этой операции семья милиционера умерла, а сын стал инвалидом с набором таких заболеваний, как гепатит хронический токсический плюс гепатит «А», бронхиальная астма, большое горло, бронхи и правое легкое, доброкачественные опухоли в гайморовых пазухах и т.д.

Естественно, лекарства вместе с ядом вывели печень на 50% из строя, желудок и селезенку на 40%. а самое главное, жидкую ткань – кровь – нельзя уже было нормализовать

На вопрос – за что мне такие наказания? – я стал снимать информацию из прошлого и оказалось, что она имела в США три бензозаправки. А тут появился конкурент, построивший недалеко новую бензозаправку. Сбил цену и переманил автомобилистов.

Она ничего не придумала лучше, как под утро организовать взрыв бензоколонки конкурента. Сгорел целый квартал. Были большие людские жертвы. Растекался горящий бензин.

И когда я стал просить владыку Кармы о снятии кармы с Д., этого не произошло. И вот тогда то я и стал выяснять почему. Оказалось, что она уже отработала две ужасные жизни, вернее, вторую отработывает в наказание. Еще пять трагических жизней надо будет отработать. И умереть то ей не дали, после аварии.

Я ей сказал – ходите в Храм и просите систему Бога о прощении через икону, которая ближе вашему сердцу.

И, наконец, настало время рассказать об истинных причинах действий насильника и убийцы Чикатило. Он исполнял волю кармических долгов, которые числились за погибшими людьми.

Как только мы услышали по телевидению о начале суда над Чикатило, нам из Космоса сказали – он для этого и был предназначен. И в своем заключительном слове он точь-в-точь повторил эти слова – я для этого предназначен.

Я раньше в своих книгах об этом не писал, слишком свежа была рана. Для исполнения наказания в Чикатило была внедрена структура из так называемых «древних», состоящая из костей и мощной энергетической составляющей (информационная фотография у нас есть). У них своя логика включения человека в какие-то действия.

## НАС ПРЕДУПРЕЖДАЮТ

Кстати говоря, нас часто предупреждают... Сначала одна авария, затем другая. Не ждите третьей. идите к специалисту и убирайте эту программу. Более того скажу – перелом конечностей – хирурги залатали, как правило, это не конец неприятностям, т.к. программа осталась. Она может и передвинуться на свежее место.

– Олег, зайди ко мне, у тебя на левой ноге в области лодыжки стоит программа на перелом.

– Григорьевич, некогда.

Затем его месяца три не было в сауне. Приходит.

– Чего не ходил?

– Да ты мне накаркал, сломал ногу на ровном месте. Спрыгивал с кузова машины как и раньше и, на тебе, перелом!

– Теперь не найдется время ко мне зайти?

– Найдется!

Заканчиваю писать эту статью и беру в руки газету Дмитрия Гордона, великого интернационалиста – «Бульвар Гордона» №34 (174) за август 2008 года. И читаю на странице 13 интервью с экспертом испытателем, автогонщиком и телеведущим Алексеем Мочановым, в котором нахожу подтверждение своей информации. Но это говорит другой человек, а не я, и, действительно, в нем чувствуется логистика. А для меня это особенно ценно.

– Уверен, что любая проблема имеет фамилию, имя и отчество. Любая! Причина моей аварии – Мочанов Алексей Юрьевич. Никто в ней не виноват, кроме меня.

– 2 сентября прошлого (2007) года, во время гонок в Болгарии погиб Андрей Александров, который был твоим другом. Что произошло? (вопрос от журналиста А. Боцмана)

– Роковое стечение обстоятельств. Абсолютная нелепость! Андрей знал 13-й спецучасток, на котором погиб, как свои пять пальцев. Мистика какая-то. Ровно 13 лет назад на этой же гонке, на этом же этапе он тоже попал в аварию, но отделался ссадинами, а его напарник сломал ребро.

Судьба часто подбрасывает нам знаки, а мы их не замечаем. У Андрюхи номер мобильного телефона кончался на три шестерки, а он не обращал на это внимание, даже смеялся: «Мой телефон 565-9-666 -Дьявол». Я ему говорю: «Старик, мы занимаемся спортом. В котором невозможно быть вообще несусеверным. Поменяй чип от греха подальше!». Не послушался...

И на свой последний старт он вышел под номером «6». Когда Александров погиб, у меня впервые в жизни заболело сердце. В эти же сроки в Англии на вертолете погиб Колин Макрей – самый известный гонщик в мире ралли и компьютерных симуляторов. Мир потерял двух великих спортсменов в течение двух недель. Им там будет о чем пообщаться...

Во многом моя гоночная философия, мое отношение к спорту сформировались в общении с Александровым. Такие рождаются один на миллионы.

В связи с этим, мне вспомнился такой случай. Ко мне приехал товарищ из Харькова. Мы с Дмитрием были знакомы еще по Москве.

Сходили через парк Победы к морю, прогулялись. Сидим, пьем чай. У него был какой-то вопрос по своему здоровью. И вдруг у меня идет информация – ему осталось жить два дня. Я и говорю ему:

– Дима, вот мы говорим о твоём здоровье, а тебе осталось жить два дня!

– Как два дня? Я вроде не планирую уходить с этого света. И что делать?

– Буду убирать эту программу.

Начал работать. Обговорил эту проблему с вышестоящими небесными структурами. И говорю:

– Дело поправимое.

Дмитрий уехал и через три дня звонок:

– Представляете, все оказалось точно, как вы сказали, только конечный результат другой.

Мы собрались с сыном в аквапарк. А соседка, узнав, куда мы идем, уговорила взять с собой своего сына. Приходим, купаемся, все в порядке. Дети полезли на горку, с которой скатываются в воду. Я говорю сыну

– Давай, вперед!

– Нет, пусть первый он.

И соседский мальчик поехал вниз, заскользив по воде.

Чего меня дернуло, я встал перед этим лотком. чтобы удержать его от падения в воду, хотя уже потом подумал – это же специально сделано, об воду не убьешься.

И вот, со всего маху, я получаю удар в грудь. Теряю сознание и падаю в воду, но быстро прихожу в себя и поднимаюсь.

Так что я вовремя приехал к вам. Спасибо вам большое!

– Чем смог – тем помог!

Вы видите, как работает ВКС (видео компьютерная система) судьбы. Сын почему-то отказался быть убийцей отца. Почему? На этот вопрос вряд ли кто-то ответит, кроме парапсихологов. А сыну информация шла через подсознание. Так что, правильно говорит Мочанов – надо обращать внимание на знаки судьбы.

## РАБОТА ЧЕРЕЗ ЯСНОВИДЕНИЕ

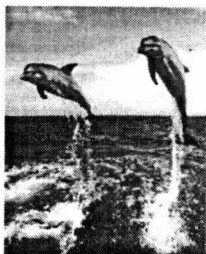

Работа через ясновидение представляет собой источник информации закрытый, для обычных людей. Да и, прямо скажем, разговор с уже умершим человеком, его фантомом – уникален.

Если человек умерший был болен СПИДом, онкологией, лучше родственникам не обвешивать комнату умершего фотографиями, бесконечно плакать, изнурая свое сердце, сосуды и мозг и произвольно вызывая дух умершего. Тем самым, не давая человеку устроиться в

другом мире и дергая его туда-сюда.

Мы не умираем, а переходим из одного состояния в другое!!! Особенно это стало модным после публикации работ Григория Грабового – о воскрешении. На самом деле, вопрос стоит немного не так, как у Грабового.

Ну, предположим – воскресили, притом это производится без согласия воскрешаемого, а дальше то что?

А дальше надо доказывать, что он (воскрешенный) именно он, ушедший с Земли несколько месяцев назад, или лет. И куда его девать? Социальная ячейка занята – квартира, работа и т.д.

Обычно это стараются делать люди с большим эго – гордыней. А почему это произошло именно со мной? Чем я хуже других? И такие люди не понимают, что часто их наказывают через уход детей.

И вместо того, чтобы проанализировать свою жизнь, начинают воскрешение.

Я вспоминаю такой случай, когда меня спросили:

– Как ускорить воскрешение сына?

Я сказал:

– А вы его спросили?

– А разве это возможно?

– Возможно – говорю я – сейчас вызову фантом и спрошу.

– А это не опасно?

– Для меня нет, у меня есть такое право, вызывать человека без последствий для себя.

– Тогда давайте.

– Даю.

Тут же появился фантом человека в образе человека, в одежде. Он подходит к матери и становится сзади. Не обнимает, не целует, не радуется встрече.

Сразу идет информация – рожденный и воспитанный без любви. Почему я так говорю? Потому, что в других случаях дети кидаются на шею матери, целуют, обнимают, плачут.

Я говорю:

– Ну что, он здесь. Задавайте вопросы.

Молчит. Может быть потому, что не ожидала такой встречи. Потом говорит:

– Спросите, как он там живет?

Я говорю:

– Он вас слышит.

А он уже отвечает из параллельного мира:

– Устроился хорошо. У меня жена и двое детей.

Я ему мысленно говорю – подобрее.

– Квартира хорошая. Детей и жену люблю (чего ему не хватало здесь, потому что мама моталась по командировкам).

Я ему опять:

– Чем занимаешься?

– Проектируем реакторы для новых планет. У нас большой институт. От дома недалеко.

Я ему:

– На какой планете?

– На планете Днепр.

Я, зная, что там же находится академик Сахаров, спрашиваю:

– А академик Сахаров там же?

– Да, известная личность. Бог Савваофф дал ему много...

Я почти все перевозжу маме, а потом спрашиваю:

– А не хочешь ли ты вернуться на Землю?

– Ни в коем случае! Мне тут все ясно и понятно. Я счастлив, чего не было на Земле.

От автора – на Земле он умер от удара по голове. Образовалась смертельная гематома. Виноват он был сам и погиб от той же гордыни и неуступчивости.

Я его как бы потихонечку спрашиваю:

– А как с гордыней?

– Убрал, но сначала осознал.

Я перевозжу маме – не надо его трогать. Он не хочет возвращаться.

– Но я хочу! (опять эго – я хочу). А могу после смерти быть рядом с ним?

Я говорю:

– Но у него своя семья, свои задачи и это же не повинность, привязаться к маме на все инкарнационные жизни. В следующей жизни у него будет другая мама.

– Значит, не хочет?

– Ну почему же не хочет? Как распорядится Колесо Сан Сары, куда мы попадаем после смерти...

А на счет долгожительства людей скажу следующее. Ну, предположим, мы навоскрешаем людей, а куда их девать? Мы этих, живущих на Земле, не можем толком устроить. Не надо переделывать существующую систему.

Наверху ведется определенная работа по устройству людей в будущем. Уже принято решение о продлении жизни людей, путем изменения программы в хромосомах для большего количества деления клеток. Удлинить информационные хвостики хромосом «теломеры». Коротко и точно.

А вот куда расселить размножившихся долгожителей тоже принимается решение. В первом астрономическом атласе нашего Мироздания С.Г. Семенова и И.Е. Крыховецкой есть такое понятие, как «тридцать три богатыря – в чешуе как жар горя...» То есть, в солнечной системе есть тридцать три эклиптики, а не одна, как считает современная официальная наука. И на эклиптике Земли не восемь-девять планет, а пятьдесят восемь. В атласе есть схема расположения этих планет и названия этих планет. И кто там живет и чем занимается.

Так у большинства эклиптик есть полный набор планет и только у планеты «Прозерпина» их мало. Теперь же началось строительство нескольких дополнительных планет на эклиптике Прозерпины. Эта планета, если провести прямую линию от Земли через планету Солнце, то как раз эта линия попадает на Прозерпину.

А, в общем-то, все строительство всех планет в Мироздании называется «Дорога Авалона». Авалон – это одно из имен Бога Савваоффа... (смотри «Астрономический атлас планет нашего Мироздания №1»).

Возвращаясь из астрономии на земной план, хочу рассказать о некоторых информациях, получаемых мною и моими коллегами в начале нашей работы в Космосе, вернее, с Космосом.

Мне, как наверное и многим, хотелось узнать, как там живут мои любимые бабушка и дедушка? А понял я, что они любимые (осознал), когда уже стал взрослым. Оказалось, что ближе их по душевности и сердечности у меня никого не было. Уже ни к кому не при-

бежишь со своим детским горем, а теперь уже и взрослым, и никто тебя не пожалеет.

Буквально в первых сеансах ясновидения я попросил – покажите мне, где находятся дедушка и бабушка. Мне показывают через ясновидение Райский сад и бабушка, и дедушка сидят на скамеечке и едят большие яблоки. А по обеим сторонам аллеи красивые ухоженные яблони с крупными яблоками. Ветра нет. Так здорово.

Я спрашиваю – а что, они едят только яблоки? – Да, только яблоки. Они же райские и в них все есть, что нужно для организма. Я успокоился, но подумал, что я бы такого сидения не вытерпел и от безделья не знал бы куда деться.

Вот я говорил об осознанной любви к бабушке и дедушке. А как у нас обстоят дела в жизни? Я бы сказал – неважно.

Любовь – это такой предмет, который нельзя только преподавать. Надо ее иметь в сердце, эту ВКС (видео компьютерную систему) и тогда она работает. Эта ВКС питается и автоматически запоминает те энергоинформационные облачка (флюиды), которые исходят будь от кого. От родителей, друзей, любимой, коллектива и т.д. Вот эта ВКС и определяет потом, когда любить и сколько любить. Она ясновидящая и знает кто из супругов изменил. Так же как это знают ясновидящие половые органы хоть женщины, хоть мужчины. Но они пока молчат, а может быть, прощают, так как сильные чувства другого партнера перекрывают эту появившуюся негативную информацию.

В этом плане интересный такой момент. Первая встреча партнеров. Как работают их сердца при первом соитии.

А всего-то надо положить ухо над сердцем партнера. И если оно радостно и часто бьется, скажем, у партнерши, значит все хорошо и у нее есть чувства к партнеру. А если сердце бьется обычно, тук-тук, значит начала любви здесь нет. А есть необходимость совокупления.

И вообще, кто главный в семье? В основном тот, кто понахальнее. А умная женщина и не показывает, что она главная. Она делает свою повседневную работу стойко, так же как стойко обслуживает всю семью и всем друзьям показывает, что главный в семье муж.

А что получается, когда жена действительно статней мужа и мужички на нее поглядывают, но она знает, что там ничего серьезного быть не может. У нее двое детей. Мужа она не хочет и к себе не подпускает, благо, что спят на разных кроватях.

Муж нашел бабенку менее строптивную, покорную и иногда делает виражи в ее сторону. Как говорится, нашел выход. Теперь, в какой то праздник она (жена) решает отдохнуть и душой и телом – отдается мужу и в награду получает болезнь, название которой состоит из трех перьев. Что называется довыпендривалась. Нужно беречь свое имущество и запросто никому его не отдавать.

## КАРМИЧЕСКИЕ ДОЛГИ

Вот такой пример. Приходит мама и хочет понять в чем дело. Сын ослеп на левый глаз, у меня, говорит она, тоже плохо видит левый глаз. А у папы металлическая стружка попала в левый глаз и врачи глаз не спасли. Мне кажется, что здесь какая-то кармическая зависимость?

Чувствуется, что женщина серьезно озабочена таким глазным положением вещей и хочет хотя бы найти причину.

Начинаем входить в прошлое, и пошла информация. Первая Мировая война. Где-то 1914-1915 годы. Этот молодой человек в офицерских погонах и немецкой форме ведет допрос пленных и хочет добиться конкретного признания в каком-то вопросе. Пленные не признаются и он им выкалывает, каждому, левый глаз. В том числе и девочке, которая там была.

Теперь это стало родовым проклятием и, как видим, поражает все родовое дерево. Смотрю ясновидением на сетчатку глаза сына. Вижу зажившую рану и по бокам колечко оставшейся сетчатки глаза. Иду по зрительному (мощному) нерву вглубь от глаза и вижу онкологическое образование – невриному.

Вот так он рассчитывается за свои прошлые деяния. И не только он, но и его близкие, конечно, не случайно попавшие в эту ситуацию...

## МАМА, БАБУШКА, ОКАЗЫВАЕТСЯ Я ВАС ЛЮБЛЮ!!!

Да, на счет любимых дедушки и бабушки. Мне вспоминается случай, когда я работал в Москве в одном частном медицинском центре. Хозяйка центра, Айсина Светлана Петровна, попросила сделать диагностику себе, дочери и внучке.

Я сделал диагностику взрослым и стал заниматься внучкой. В заключение я сказал – ну что, а теперь посмотрим, любишь ли ты маму и бабушку.

Биорамки резко разошлись в стороны. Что означает положительный ответ. И я говорю – ух ты, как здорово ты их любишь!

Ребенок со всей своей непосредственностью соскакивает со стула, бежит к старшим и кричит – мама, бабушка, оказывается, я вас люблю!!!

Хохоту было много, потом бабушка сказала – да знаем мы, что ты нас любишь. Так же как и мы тебя. Но об этом обычно не говорят, а просто чувствуют. А вот теперь ты узнала, что и такое есть.

Наша работа заставляет часто встречаться с феноменальными явлениями, иногда, до поры до времени, непонятными.

У матери два сына. Один работает на телевидении, часто бывает за границей. Второй, вроде бы, тоже не дурак, но связался с наркотой. Наркоту все-таки бросил и стал выпивать. При разборе этого явления выяснилось, что тогда, когда он был во чреве матери, он перенес мощный стресс и, вместо гениального человека родился человек с большой психикой.

Оказывается, во время беременности, мама то сходилась с мужем, то расходилась. То делать аборт, то не делать. А ребенка, что называется, перетрясло. Они же в утробе считывают информацию с мамы и со всех, кто встречается с мамой.

В принципе, я увидел, что ему дали два диска в голове, в параллельном мире. Это огромное количество информации для его будущего. А после его стресса, диски стали крутиться в разные стороны, меняя нормальную снятую информацию. То он был умным и давал интересные идеи и предложения, то был дурак-дураком и неуправляемым в поступках.

Ранее, на вопрос матери к мужу, что делать, тот ответил – если он

тебе нужен – оставляй, мне он не нужен. А аборт делать уже было поздно. И получилась вот такая жертва аборта с наказанием матери на всю совместную жизнь с сыном.

Вспоминается, так сказать, из личных информационных погребов, такой случай. И рассказал мне его Александр – человек с могучим ясновидением.

Когда он, сам себя стал осознавать года в два-три, он спрашивает мать:

– Мам, а ты помнишь, как лиса к нам в окно заглядывала?

– Я то помню, а ты то откуда знаешь? Ты же был в это время в моей утробе.

– Но я же, как видишь, видел лису.

– Странно – ответила мать.

А вопрос то в том, что у Александра перед рождением уже работало ясновидение. И он в разговоре со мной сказал:

– Я же думал, что у всех так.

А тогда, когда он увидел лису, они жили в деревне. Намело много снега, по самые окна. Вот лиса, наверное, и прибежала попросить корочку хлеба или косточки от курочки. Голод, он ведь не тетка, молча заставляет соображать, что что-то надо делать.

## КАК СЛУЖИЛОСЬ

В советское время я уволился из рядов вооруженных сил с должности командира береговой базы Черноморского флота за Евпаторией, дальше за космическим центром на, так называемой, «Косе». Это вход в Донузлавскую бухту, где стояли военные корабли. Командир бригады траления мин капитан первого ранга Шовгенов Казбек Абдулахович. Начальник политотдела Плицкевич Владислав Викентьевич. Оба порядочные, приличные люди. Встретили меня хорошо, принял хозяйство. Утром захожу на камбуз (в столовую), а там матросы в варочном цехе ходят в резиновых сапогах. Грязной воды на полу сантиметров на пять.

– В чем дело?

– Забита канализация.

Вызываю начальника АХЧ и слесарей.

– А мы ничего сделать не можем. Чистим, а труба опять забивается, диаметр маленький.

Лето, жара. Не дай Бог вспышка инфекции.

Говорю:

– Надо заменить трубу.

– Да это целое дело. Институт должен сделать проектную документацию...

Закончился рабочий день. Я взял матросов, вручил по ломику. Обозначил по кафельной плитке, где вскрывать пол и, где-то за два часа траншея была готова. Принесли две авиационные трубы для перекачки самолетного топлива с диаметром сантиметров двенадцать и заменили двухдюймовую трубу на авиационную алюминиевую. Положили в траншею такую же запасную трубу, стенки обложили кирпичом, перекрыли подвернувшимися плитами.

Утром, майор в отставке, Гайворонский сразу пошел на камбуз, а потом ко мне.

– Товарищ командир, так же нельзя.

– А под суд, с вами напару, можно? Давайте заделывайте бетоном и положите кафельную плитку.

– Сделаем!

Приехал начальник штаба бригады, капитан третьего ранга (майор) Кожин Борис Борисович, проводить штабные учения. Ему уже доложили про мою самодеятельность. Говорит:

– Правильно сделал.

А потом, когда я сделал отопление в гараже, сказал:

– Вам надо бы при капитализме родиться, далеко бы пошли.

Вот и пригласил капитализм.

При отделении Украины от России, он стал первым командующим военно-морским флотом Украины, а потом депутатом Верховной Рады.

## ОТКУДА ЗЕМЛЕТРЯСЕНИЯ ?

А я уволился на пенсию. Мои командиры дали мне квартиру в Севастополе. А через несколько лет я создал первый в Севастополе клуб экстрасенсов...

Крым и город начало трести – землетрясение. Я собрал своих ясновидящих в клубе рыбаков. Каждому дал контуры Крыма на бумаге и сказал, что надо отметить магматические очаги по Крыму и около Крыма. Работали молча. И когда я собрал бумажки, очаги возбуждения легли точно друг на друга. Но это нам ничего не дало.

Стали искать первопричину. Я помнил, что сначала трясло в Турции, а потом у нас. Начали отслеживать «лавовые шнуры» (название мое) и увидели, что они тянутся аж из Индийского океана. Значит очаг там. Очаг-то нашли, а что делать? А лавовые шнуры через Крым идут в Румынию, а затем под Киев и Москву, как мины замедленного действия.

Как потом оказалось, что это еще связано с электронами, охраняющими Квинсет-вакуум, являющийся Ядром Земли.

А каждый человек тоже имеет невидимое электронное поле. И когда идет народное волнение, то электроны людей будируют электроны Земли – землетрясение готово.

Да, еще подключается эгрегор города, нации и так далее...

В данном случае мы посоветовались и стали просить Иисуса Христа о помощи. Налетели летающие тарелки и залили плазмой ров, тянувшийся от Севастополя до Турции. Как оказалось потом, был залит технологический шов, предназначенный для замены основного реактора Земли.

Пока в Земле мы обнаружили двенадцать реакторов. Два из них не работают – в Якутии и на Аляске. Один около Южного полюса Земли, по нашей просьбе, выключили, так как цивилизация «V» (Виктория) не захотела с нами сотрудничать.

Это их подводные лодки – «Квакеры», сверхсовременные, ходят по морям и океанам. А насчет реакторов хочу сказать – это за их счет Земля существует, а не за счет Солнца. Хотя системы связаны. Сейчас главный реактор потихоньку набирает силу и льды в океанах будут таять. Около северных берегов России будут ходить пароходы без ледоколов, а тропики подвинутся на север.

## **ДЛЯ ЯСНОВИДЕНИЯ ПРЕГРАД НЕТ**

Где-то в 1976 г., я уже писал, мной в Севастополе был открыт

первый клуб экстрасенсов. По субботам мы стали экспериментировать изучая экстрасенсорику. Однажды дома, я зная, что мой внук Максим ясновидящий решил тоже провести эксперимент.

Взял несколько газет и книг, сел сзади Максима и говорит:

– Какая газета у меня в руках?

– Известия

– Правильно, говорю я.

– А теперь какая?

– Красная Звезда.

– Правильно.

– А теперь какая?

– Слава Севастополя.

– Правильно.

Он так назвал несколько книг и газет ни разу не ошибся.

Фантастика! Это же чудо!

А теперь называй заголовки статей и беру в руки газету. Он назвал заголовки без единой ошибки.

– А теперь давай текст.

– Не могу прочитать, мелко.

Я убедился, что вместо нахождения текста роли не играет.

Тот же ясновидящий академик и профессор Игнатенко А. В. давно это использует во время своих выступлений на сцене. Он становится лицом к залу, а в это время на сцене, на двух больших досках, две человека по выкрикам из зала, заполняют клетки буквами и цифрами. После заполнения всех клеточна досках, он так же не глядя на доски, просчитывает и прочитывает абракадабру из букв и цифр.

Ученики, моего друга, Вячеслава Броникова, надевают на глаза повязки или маски для экспериментов. До экспериментаторов не доходит, что для ясновидения нет преград.

А ученикам Броникова открывает ясновидение космическая лаборатория которая его ведет.

По космическому рангу и Альберт и Вячеслав – Боги.

## ТАК ЧТО БУДЕТ НА ЗЕМЛЕ, ПОТЕПЛЕНИЕ ИЛИ ПОХОЛОДАНИЕ?

Как-то по первому российскому телеканалу прошла передача о возможных климатических изменениях на планете Земля.

Одни ученые доказывают, что будет в будущем потепление, другие, что похолодание. И каждые это доказывают с цифрами в руках.

Правда, один английский академик сказал, что исследования по поводу потепления были сделаны по просьбе мисис Маргарет Тетчер. Она сделала просто – дала деньги и поставила задачу.

Ученые задачу выполнили и доказали, что потепление на Земле будет. Другие, более-менее независимые ученые, в это же время доказали, что будет похолодание, так как история метеорологии за 200 лет показала, что следом за потеплением наступает похолодание.

Так что же будет на самом деле на Земле? Начнем с того, что наши исследования с Ириной Крыховецкой, соавтором астрономических атласов нашего Мироздания №1 и №2, показывают картину местонахождения планет (а их в атласах более трехсот из двенадцати миллиардов планет в нашем Мироздании).

Оказалось, что в каждой планете есть определенное количество атомных реакторов, которые обеспечивают жизнедеятельность каждой планеты.

А теперь вернемся к планете Земля и расскажем не военную тайну, а тайну Богов, которую они заложили при строительстве Земли, и которую мы пока не знали.

Нами обнаружено двенадцать реакторов в планете Земля. Из них один основной, диаметром сорок шесть километров. Высота восемнадцать километров.

Имея возможность через ясновидение и яснослышание снимать информацию о рабочем состоянии основного реактора, мы узнали, что его мощность постепенно увеличивается и потепление будет!

Что касается планеты Солнце (да, планеты), то мы можем сказать, что на Солнце стоят симсиммерные генераторы, которые излучают гелий и водород при абсолютном нуле.

У нас имеются информационные фотографии этих симсиммерных генераторов.

На определенном расстоянии от Солнца проходит химическая, а не ядерная реакция этих элементов. В это время идет выбивание фотонов, что мы видим как свет.

На Солнце стоит мощнейший реактор, который работает на атомном элементе, называемом «журсон». И сам реактор называется «Журсон».

Исходя из сказанного, вытекает, что у планеты Земля, скажем так, своя «отопительная система». Хотя работа идет синхронно с работой реактора Солнца. И вот такой интересный момент. В северном полушарии Земли лето наступает тогда, когда Земля находится на самом отдаленном участке эклиптики от Солнца. Откуда дровишки? Вот то-то.

Что касается работы сложной структуры Солнца, которую древние египтяне называли Богом Ра, то это близко к истине.

В «астрономическом атласе №1 планет нашего Мироздания» на странице 11 есть географическая карта планеты Солнца, где четко видны пункты: Обитель Барона Ивера (он же Ра, Саваоф, Аллах, Кришна и т.д.) в городе Эдем. В обетованной земле – Святой Георгий Победоносец. В Назарете – Иисус – он же Будда, Майтрея, Ай Кумын и т.д.

В городе Снежная королева Рафаэль, Габриель, Ариэль. Порт счастья – Мария Заступница.

Город Севастополь – храм Богини смерти Кали. Планета Солнце – деургическая резиденция.

Продолжительность жизни бесконечна. Магнитные бури на Солнце – это период брачных танцев цивилизации Солнце, когда пять сгустков плазменной энергии образуют семью, выбрасывающую новую разумную жизнь в виде сгустка энергии.

На Солнце множество параллельных миров, защищенных специальными полями от воздействия симсиммерных генераторов.

Так же полями защищены коридоры для летающих тарелок по обслуживанию планеты Солнце.

## КАМЧАТКА

Дикая природа, значит нетронутая природа. Как воспоминание иногда вижу из прошлого долину гейзеров на Камчатке, Слава Богу, удаленную от людей и, поэтому, в те времена еще не разоренную.

Самолет ЛИ-2 опускался низко к земле, и мы рассматривали этот своеобразный край. Интересно наблюдать за обитателями Кроноцкого заповедника.

Звери разбегались кто куда. Лисы, как правило, одиночно ведут свою жизнь. Медведи могли собраться по два, три вместе. Однажды, когда самолет вышел к берегу Тихого океана и перед посадкой на радиотехнической точке ПВО (противовоздушной обороны), под самолетом оказались три медведя.

Два из них кинулись в кустарник, а один бросился в море из-за неожиданного рева мотора самолета.

Особенно запомнились полеты в радиотехническую роту на реке Осача и остров Беринга. Я брал с собой сети на Осачу и по прибытию ставил их около берега Осачи. Как раз шел лосось на икромет. Поймать рыбу не составляло большого труда. Затем разделка и засолка. Самая трудоемкая работа была с красной икрой. Ее надо было буквально отодрать от пленки и засолить. После опыта, приобретенного на Чукотке, это было уже не сложно.

Лучше пересолить и потом вымочить, чем не досолить. Я вспоминаю случай на Чукотке, когда пропало 100 килограммов икры. Солили ее так – в тузлук (солевой раствор) клали очищенную картошку и, как только она всплывала от солености воды, значит, хватит соли и раствор можно заливать в икру.

Потом оказалось, что такой способ хорош для быстрого употребления икры, а для длительно хранения этот способ не годится.

Прилетает из Москвы инспекция проверять боеготовность дивизии ПВО, ну и наш узел связи на восьмом причале в Угольных Копях, тоже стали проверять.

Командир части говорит плотнику:

– Подготовь ящики как под посылки, только с ручками, шириной

под трехлитровый баллон. Туда положить по копченной рыбине и банку икры.

Ему докладывают, что икра в банках испортилась. Если банку открыть, то идет вонь.

– Ничего, московская канализация вытерпит.

Каждому члену комиссии, включая генерала, сделали по такому чемоданчику и вручили перед отлетом.

Узел связи получил четверку и наш подполковник Федоров, командир части, остался доволен.

Кстати сказать, тогда на самолетах гражданской авиации не проверяли что ты везешь. Самолеты летали в Москву из Угольных копей, а не из столицы Чукотки Анадыря. Это как раз через пролив. Летом в столицу добирались на катерах, а зимой по льду на ГТС – гусеничный транспорт.

## ЕВРОПА

Я собираюсь ехать во Францию и Италию. Мне друзья говорят:

– Обязательно побывай на Эйфелевой. Это же такая примечательность.

– Побываю, куда я денусь от этой дамы.

Но мало кто знает с каким трудом пробивался Эйфелевский проект.

– Этот столб на четырех ногах испортит вид нашего Парижа...

Знать, парижане любят свой город. Пожалуй, да, и во все времена. Так же, наверное, как и мы свой белокаменный Севастополь. Хотя, по жизни севастопольцам (городу 225 лет) приходилось не один раз отдавать жизни при защите Севастополя (города вечной славы).

Так вот, о Париже. Проект Эйфелевой башни с потугами, но все таки пробился...

А теперь я хочу доложить, как все было на самом деле. Проектом занималась космическая лаборатория №100 (Смотри книгу Станислава Семенова «Ближе к истине – великие и малые тайны Мироздания» стр.310 ). Земные ученые определили несколько лет назад, что форма и размер соотношения элементов Эйфелевой башни соответствуют строению костей человека. То есть самый выгодный,

нужный и безопасный во всех понятиях проект, который Бог вложил в Эйфеля.

И теперь, зная, что этот гвоздь на четырех ногах тоже творение Космоса, можно понять, что Эйфель и понятия не имел о строении костей человека.

## ИНФОРМАЦИЯ ОТ БОГА

Я знаю, что есть Творец, я с ним встречался (есть фотография), знаю, что есть магия, телекинез, целительство, сглаз, порча, проклятие, карма – отрицательная и положительная, биополе человека, ВКС – видео компьютерная система, как человека в целом, так и в каждом органе, кристаллы и на всего человека, и на отдельный орган, что есть чакры, как семь энергетических центров, кундалини, как одна из основных энергетических систем, находящаяся в параллельном мире, в позвоночнике и реагирующая на радиацию.

И верю, потому что я, как ясновидящий, вижу это все «внутренним зрением». Я перестал спорить, как неученый ученый с учеными учеными (извините за тавтологию). Я вспоминаю момент, когда читал лекцию физикам в Москве и один физик выкрикнул – а нас этому не учили ни в школе, ни в институте... После этого выкрика, примерно из восьмидесяти человек, человека четыре вышло. Остальные остались дослушать мою ересь до конца. Несколько человек потом подошли и стали задавать вопросы.

А один ведущий психиатр Москвы, преподаватель университета (зав. кафедрой) даже предложил, чтобы я выступил перед университетской аудиторией. Конечно, я был ему признателен и подумал, что университеты часто бывали рассадником новых направлений в науках, а не только в революциях.

Но, когда я, в назначенное время пришел в университет, он сказал:

– Извините, но меня мои коллеги не поняли и сказали, что нам мало наших пациентов сумасшедших, так ты еще привел со стороны. Ну и что, что он академик. Сейчас стать академиком все равно, что встать на табуретку. У нас своих Наполеонов хватает... (Уважаемые врачи и не врачи! Все таки академии лучше чем кабаки – там мыслят больше, а пьют меньше).

Сейчас по всем телеканалам интимоведение на первом месте. Ну, естественно, когда нет других проблем в государстве, почему бы и не поговорить и о срамных местах. Эти бедные детородные органы только что не вывернули на изнанку, а так смотри под любым ракурсом..., и не переживайте женщины, что он маленький – дело в эмоциях, добавляйте эмоций!

## И О ЧЕРВЯКАХ ТОЖЕ...

А насчет червяков – это умные животные, к какому бы их классу не отнесли. Они себе выживают, как могут, да еще и размножаются. В том числе, едят и человека. И не просто перерабатывая ту пищу, которую ест человек. Нет, он не будет пахать и сеять, а только убирает урожай. Он внутри человека присасывается к стенке ЖКТ (желудочно-кишечного тракта) и здравствует. И только когда его достают лекарствами или их становится слишком много, то они начинают выходить. Опять же, те, которые стали главному червяку непригодны. Собираются клубком и двигаются по ЖКТ к выходу, попутно цепляясь к стенкам кишечника временно, подпитаться. А перед выбросом из анального отверстия, чувствуя свою смерть, они накрепко цепляются к прямой кишке и вовремя выхода выворачивают ее наружу.

Поэтому, при первых признаках геморроя, в первую очередь, надо выгонять червей, чтобы исключить это явление, как одну из причин геморроя. А вообще, надо ли быть червяку умным и заканчивать ГУМ (в данном случае – главный университет мозга)? Нет – не надо. Ему надо иметь одно счетно-решающее устройство, при трех ясновидящих устройствах.

Да, черви ясновидящие, так же как и кроты. Так же как и колорадские жуки. Дело в том, что опыленное ядом растение меняет цвет своего биополя. Из зеленого (сердечного) биополе становится коричневым или серым.

## ЖЕНЩИНЫ ОДЕВАЙТЕ ТЕЛО

Мы уже знаем, что мысль материальна. Какая-то француженка почти сняла с женщин юбки и одела в штаны, оголила женские плечи и почти оголила женские груди. Тайна умерла. Нет секрета и все превращается в прозу жизни.

Молодые женщины пошли дальше, оголили пупки и то, что ниже талии сзади по самую Австралию. Конечно, не для того, чтобы мужчины смотрели, а просто так – для вентиляции. Хотя?...

А мужики-то это не понимают и смотрят на это место, особенно на тех девочек, у кого это место есть. И эта мыслеформа переходит не куда-нибудь, а в женский органчик, который должен рожать.

Предположим, женщина решила рожать, а в детородном органе уже чужие мыслеформы, от разных-разных мужичков и, в основном, от больных, повернутых на сексе.

Повлияет ли это на будущее ребенка? Обязательно!!! А потом придется искать у врачей и психологов, почему у ребенка отклонения от нормы. Это так же, как в газете «Московский комсомолец» была статья про «секс до невероятности. Где была рекомендация – заниматься соитием во время беременности до одурения. Но я хочу предупредить о том, что ВКС – видео компьютерные системы – будущего ребенка снимают всю информацию с родителей и с тех людей, которые рядом с ними. Хоть родственники, хоть друзья. А соитие во время беременности прививает будущему ребенку повышенное желание к сексу. И родиться или будущая проститутка или проститут. Я думаю, родителей это не обрадует. Да и энергетики во время секса уходит много. Попросту идет энергетическое воровство, обирание за счет будущего ребенка.

Ну почему ребенок больной при здоровых родителях? А вот потому...

Надо искать другие способы удовлетворения мужа, что бы не ушел на сторону. Вот такая тяжелая женская доля – все на нее и в прямом и в переносном смысле. И все-таки – нас создают женщины.

Слава матерям и бабушкам, вытерпевшим и роды и уходы за детьми и мужчинами! В общем – вечная слава женскому роду! И что бы в их судьбу почаще залетало счастье!

А вот черви (опять я о них умных и ясновидящих) очень хорошо

заботятся о своем потомстве. Как вы думаете, почему ребенок сосет палец? Да потому, что его это делать заставляют черви! Во рту огромное количество бактерий, микробов, вирусов. Да и черви туда забрасывают свои яйца. Ребенок очень удобное изделие для размножения червей.

Носителями многих зараз являются кошки и собаки. Ребенок погладил животное, которое валялось на земле, и нахватался паразитов. Ребенок раз, – руку себе в рот. Все, кольцо размножения замкнулось. Носитель есть! А червяки могут быть в любом органе.

### «ПРИВЕТ ШИЗОФРЕНИКУ»

Есть такая песня – ой мороз, мороз. Не морозь меня... А я теперь пою – ой склероз, склероз, не склерозь меня...

Я использую это как переход к другой теме, вернее, почти анекдоту.

Есть у меня знакомый ясновыслушавший с интересной фамилией – Ширинкин. Когда он лечит – ему голос в голове говорит, что и как надо делать. Он как-то сказал:

– Я, Грабовой и ты Станислав – мы Боги.

Я говорю, что я не чувствую себя Богом.

– Ну это ты еще не понял.

Потом на семинаре профессора Лисина Владимира Николаевича, в Москве, где он, называя кто из Богов присутствует на семинаре – назвал себя и еще двоих, вычеркнув меня и Григория Грабового из этого списка...

Но я то хочу рассказать о случае, когда мы еще дружили с ним.

Звоню я ему как-то на квартиру и говорю:

– Привет шизофренику.

Он был под шафе, не дал мне дальше говорить и понес не пятиэтажным матом, а каким-то высотным, современным. Говорит-то с возмущением, но трубку не бросает.

Наконец он замолчал. Я говорю:

– Ты не дослушал. Я хотел сказать привет шизофренику от шизофреника!

– Ну так бы сразу и сказал.

– Так ты же не дал договорить.

Мир воцарился. Так что осторожнее с такими приветствиями. Хотя, Космос говорит, что все мы шизофреники, иначе мы были бы абсолютно одинаковыми биороботами, а Богам это не интересно. Ну и в завершение червячной темы скажу – не ешьте продукты, которые не едят колорадские жуки и червяки, и будете здоровы.

## ПРО РЕВОЛЮЦИЮ В АФРИКЕ

У меня есть друг Вашкевич Николай Николаевич, переводчик-арабист. Военный переводчик. Рассказывает интереснейшие вещи. Например, как в одной из африканских стран произошел переворот (там это называли революцией) и к власти пришли молодые повстанцы. Встал вопрос о защите государства.

Конечно, Советский Союз тут как тут – поможем! Дадим катера, можем дать дизельную подводную лодку, ну и из средств противовоздушной обороны дадим ракетные комплексы. А народ-то спустился с гор, пастухи. Безграмотные. Приехали на курсы в военную академию. У руководства головная боль. Мы своих офицеров учили на переподготовке, так у них у всех высшее образование, а тут, чуть ли не с пальм слезли и – учи. Языка не знают – какие тут специфические названия давать и говорить об электронике. Но если партия ставила задачу – мы были приучены ее решать.

Все равно в преподавательском составе растерянность и неуверенность.

И вот тут-то и пошли интересные вещи. Мы же как раньше считали – у меня высшее образование есть и я чуть ли не герой Советского Союза. Ах, у тебя нет высшего образования?, ну так и не рассчитывай на повышение. Правда, получить высшее образование можно было, да еще и бесплатно. В этом плане было здорово, по себе знаю. Ношение ромбика о высшем образовании вызывало гордость.

Кстати, в первичном параллельном мире именно форма ромбика означает модуль человека. Николай Николаевич говорит, не перекрестясь – креститься тогда запрещено было – начали урок.

Преподаватель повествует, я перевожу.

– И так, ракетный комплекс предназначен для защиты воздушного пространства от нападения вероятного противника. Может применяться и для подавления наземных целей.

Даются размеры комплекса, вес, название горючего и т.д. и т.п.

Занятие подходит к концу. Преподаватель с дрожью в голосе говорит:

– Ну, давайте будем выяснять, что они поняли.

Я спрашиваю:

– Ну что вы поняли?

В ответ слышу:

– Все поняли!

– Ну, тогда рассказывайте, что поняли.

И они начинают бодро рассказывать, конечно, на своем арабском языке, то, что мы им рассказывали, и даже больше.

– Как же вы это поняли, мы такого не ожидали?

– А арабские слова сразу объясняют функцию и действия, заложенные в них<sup>10</sup>.

Вот говорят – отставной козы барабанщик<sup>11</sup>. И нам понятно, что этот человек не у дел. А сути никто не знает, а козы (коза) по-арабски обозначает судья. В старые времена вердикт судьи означал приговор. Но поскольку не было СМИ (средств массовой информации), то по селению сначала шел человек с барабаном, созывая людей на сбор, где будет объявлено решение судьи по тому или иному вопросу.

Через этого барабанщика люди обращались к судье. Он был уважаемым человеком.

А после того, как приходил новый судья, то он ставил своего барабанщика, а старый барабанщик становился барабанщиком отставного судьи. То есть, тоже уходил в отставку.

Так получилось, что те события, о которых рассказывал Николай Николаевич, происходили тогда, когда я служил на Черноморском

<sup>10</sup> Николай Николаевич мне говорит:

-Ну вот, чтобы было нам понятно возьмем слово – сорока. На арабском языке слово сорока означает воровка, а мы говорим – сорока-воровка. То есть два раза повторяем одно и то же. А им это слово объясняет функцию этой птицы.

<sup>11</sup> Николай Николаевич говорит – у нас при изучении русского языка много внимания уделяется пунктуации и можно из-за того, что неправильно поставил запятую, не поступить в институт. Арабы на это не обращают внимание. Для них главное – передать смысл!

флоте в Севастополе, и потом я понял, что имел честь встретиться с руководителями этого же молодого африканского государства на приеме у командующего Черноморским флотом, адмирала (по рангам приравнивается к генерал-полковнику – три больших звезды, одна за другой в линию) Н.И. Ховрина. Как раз делегация этого государства осматривала старенькие боевые катера, которые собирались приобретать, в рассрочку. Катера покрасили, надраили медяшки, особый отдел проинструктировал матросов, т.е. все было на «товсь».

Африканцы остались довольны – говорят, что вот такого порядка будут добиваться и от своих военных.

Вечером адмирал Ховрин пригласил молодого министра обороны и еще одного посольского работника на рюмку чая. Кроме меня, обеспечивающего самую вкусную часть встречи, состоящую из спиртного и закусок, был представитель из политуправления флота – капитан первого ранга.

Перед началом этого «совещания» он отпросился у командующего под каким-то предлогом и должен был уйти. А мне он сказал:

– Станислав, мне надо заскочить к любовнице, так как жена знает что я на мероприятии. А завтра ты мне расскажешь о чем был разговор под пьяную лавочку, а я дам шифровку в главпур ВМФ (главное политическое управление). Нам надо знать истинное настроение этих революционеров. Больно много желающих оказать им помощь.

Николай Иванович поздравил гостей с революционной победой и с решением достойно защищать свою молодую республику. (Министр обороны был братом человека, захватившего власть).

– Мы дадим вам не только корабли, но и дадим хороших, грамотных инструкторов.

Затем, между стопок, имел слово и министр обороны этой страны, сказав, что мы теперь братья на век и они постараются отблагодарить нас бананами, ананасами и дать немного кофе.

Два московских переводчика быстро упились в стельку. Адмирал Ховрин, видно, уже привык к такому состоянию таких между собойчиков и никому не сделал ни одного замечания. (Наверное, это были зачатки будущего демократического общества...)

И вот, после разговоров и о том, и о сем, министр обороны африканского государства что-то сказал переводчику. Один из переводчиков, видно, был более подготовлен по телосложению к заспиртованности и он спрашивает у другого переводчика – переводить?

– Переводи! – махнул головой другой. И переводчик перевел:

– Вот у нас в правительстве все молодые, а у вас в правительстве все старые. Может быть пора поменять на молодых?

У меня захватило дух от наглости гостей. Но как-то так получилось, что Николай Иванович не услышал этот вопрос. То ли от того, что переводчик слова растягивал, то ли еще почему. Может ему не понравился этот словесный лозунг, выброшенный арабом. Ну, в общем, не услышал и все. Не будешь же кидаться срочно слух у командующего проверять.

Но командующий продолжил разговор:

– Мы поставим на эти катера новое вооружение, дадим снарядов на десятки боекомплектов, обеспечим запасными частями...

На следующий день я все это рассказал капитану первого ранга для доклада в Москву.

–Ну, африканские морды, за наш же хлеб соль да нас же об стол. Все, доложу в Москву.

## МУАММАР КАДДАФИ



16 апреля 2008 год. Наш любимый президент России, Владимир Путин прибыл в Ливию к полковнику Муаммару Каддафи. И это впервые в истории России и Ливии.

Про Муаммара Каддафи писали, что он узурпатор и единоначальник и прочие эпитеты. А вот он такой-сякой, а у власти держится и народ его не считает ни узурпатором, ни дураком, по случаю попавшим на самый высокий пост в стране. Ведь всякий переворот надо суметь организовать.

Рассказывал мне человек, побывавший в Ливии по случаю своих

целительских способностей. Оказывается, что примерно раз в неделю, Муаммар собирает старейших людей и детей и советуется с народом, как жить-быть? То есть, в живую ведет разговор.

Один старец говорит Каддафи:

– У нас в стране много иностранцев – надо убавить.

И что вы думаете делает Каддафи? Он берет шариковую ручку, разламывает и говорит старцу:

– Отремонтируй!

– А я не могу.

– А иностранец может, поэтому нам иностранцы и нужны. Они делают то, что мы пока не умеем. Они нас учат.

Помните Петра Первого. Учиться всегда не зазорно, даже у врагов. А, может быть, даже и в первую очередь.

## **БЕРЕГИТЕ ДРУГ ДРУГА В МЫСЛЯХ!**

Мы уже много знаем о человеке. Последние столетия его сфотографировали, т.е. запечатлели образ. Просветили жесткими лучами рентгена. Замерили чувствительной аппаратурой его биополя (оказалось, что все-таки они есть). Научились воздействовать для оздоровления больных органов различными частотами. Я уже не говорю про УЗИ и квантовую аппаратуру. Т.е. прогресс потихонечку догоняет возможности людей от Бога – ясновидящих и яснослышающих. Вообще, руководящие всех времен и народов, очень ревниво относились ко всякого рода, пророкам, ясновидящим и прочим непонятным явлениям “как не у всех”!

Мы до сих пор не понимаем, что наше Мироздание “Бавизэлли” устроено так, что все наши действия фиксируются, как в самой системе Мироздания, так и в человеке.

Человек как бы носит эти наработки с собой в невидимом вещмешке.

И когда он в конце земного пути предстает перед системой называемой Сан-Сарой, автоматически идет считывание его “заслуг”.

Вот тут то и определяется его будущее, хотя и тут все не однозначно. Человек приходит в наш мир с определенными программами заложенными изначально.

Кроме этого у ребенка происходит энергоинформационная подпитка от биополей родителей (а с матерью энергоинформационная пуповина сохраняется на всю жизнь; до смерти одного из них)

И эта подпитка формирует сознание человека. А ведь человек должен жить как вечное дерево в своих детях! Стоит поместить ребенка в семью, скажем тех же волков, информационная подпитка меняется и ребенок перенимает повадки зверя.

Маугли, да и другие, уже не сказочные факты этому пример. Проще говоря, мыслеформенные послы старших сородичей оседают в голове ребенка и влияют на его мыслеформенную решетку.

И несмотря на то, что у ребенка может быть в порядке такой важный узел как ГНУ(главный нейронный узел), куда от лабораторий Бога идут программы развития ребенка, он должным образом развиваться не будет, т.к. сигналы от стаи будут сильнее.

Это как при шизофрении, когда сигналы, вырабатываемые собственными логическими системами перебиваются более сильными сигналами от подселенца или внедренной для эксперимента ВКС (видеокомпьютерной системой) для получения на выходе самого дорогого товара в Космосе— психической энергии нелогичного содержания.<sup>12</sup>

Для сбора наших эмоциональных энергий сделаны невидимые для нас “сборщики” похожие на огромные зеленые грецкие орехи в диаметре до десятков метров в параллельном мире.

Мы постарались вас убедить, что мысль материальна. Да и на самом деле, ведь мы сначала думаем, планируем (при малой шизофрении т.к. не шизофреников, вообще нет).

Космос говорит, что мы все шизофреники, иначе мы бы были абсолютно одинаковы, а вот за счет малого количества логической шизофрении мы и интересны друг другу.

Надо иметь в виду, что у каждого человека есть невидимое электронное поле, достигающее десятков метров в диаметре, иногда, у магов в километрах.

И тогда, когда в семье идет тайная, невидимая война между супругами, да еще и дети перетягиваются на чью-то сторону, объеди-

12 см. Книгу Станислава Семенова “Ближе к истине (великие и малые тайны Мироздания)”. Москва 1997г. Отпечатано в Севастополе.

няя фактически электронные поля, то противоборствующая сторона обречена, и в первую очередь на онкологические заболевания.

И несмотря на то, что у ребенка может быть в порядке такой важный узел, как ГНУ (главный нейронный узел) куда от лабораторий Бога идут программы развития ребенка, он должным образом развиваться не будет, т.к. НЕВИДИМЫЕ сигналы от стаи будут сильнее.

*Первый вывод таков – не хотите онкологического бедствия не кричите друг на друга. Энергия звука штука мощная.* Она лечит, она же и калечит. Имея ясновидение можно наблюдать, например, такие явления. Заходит старушка в троллейбус, буквально перед ней сидят две девицы лет по 16 и делают вид, что усиленно рассматривают что-то за окном.

Бабуля постояла, постояла и потом от нее пошла отрицательная (черная) энергия на этих молодич. И идет эта энергия прямо на половые чакры, т.е. на влагалище и матку. Отсюда будущие измены мужа и болезни вплоть до рака. Измены потому – что вход во влагалище закрыт.

А половые системы, как у мужчин так и у женщин – ясновидящие и они не любят попадать в зону с отрицательной энергетикой. Поэтому он и отворачивает свою головку от черноты. Конечно, молодость может пересилить это отрицательное энергосостояние, но может родиться больной ребенок. Лозунг давно известный всем, кроме босяков, уступайте место старшим!

## **ЗЕМЛЕТРЯСЕНИЕ В КРЫМУ???**

А что касается землетрясений, то тут ситуация такая. Объединенные электронные поля, возбужденные какими то событиями, в первую очередь политическими, города или страны, могут как задающий генератор, спровоцировать землетрясение – Спитак, в Армении (из-за Карабаха), землетрясение в Грузии, Румынии и т. д.

Из-за искусственно созданной напряженной обстановкой между Россией и Грузией (инициатор Грузия) и между Украиной и Россией (по инициативе президента Украины) возможны землетрясения

(скорей всего в Крыму). Так как татары, сами того не понимая, раскачивают мусульманский Эгрегор<sup>13</sup> и из полуострова Крым может получиться четыре острова.

А первое предупреждение было в 2007 г. в Керченском проливе. Помните Тузлу!? Землетрясения, которые произошли в Китае в 2008 году из другой первопричины. Тут вмешались Божественные силы. Это наказание за расстрел монахов в Тибете, в провинции Сычуань. Отсюда вывод, что все наши надуманные разногласия в угоду США могут плохо закончиться для указанных стран или городов.

## ДОРОГА К ИСЦЕЛЕНИЮ

*Елена Камша*

Магия, эзотерика, астрология, знаки, символы, нумерология, астрал, целительство – это всегда было мне интересно и я периодически появлялась на книжном рынке приобретая подобную литературу. Так было много лет и уже было прочитано и осознано, в общем-то, немало. В последние годы появилась литература с посланиями из мира ангелов, архангелов, наставников из других измерений и я с удовольствием приобретала новые знания. Результатом стало ощущение безмерной любви со стороны светлых сил и их ежеминутное желание прийти на помощь к тем кто их об этом попросит. Я чувствовала их присутствие рядом и, имея дар яснослышания, иногда слышала их обращение ко мне. В начале 2009 года на книжном рынке появились книги Станислава Григорьевича буквенно-цифровой лечебник и большая книжка «Ближе к истине. Великие и малые тайны Мироздания».

По рекомендации продавца Эдуарда я их приобрела и стала открывать для себя совершенно новые грани знаний.

Прошло время, и как-то летним утром проснувшись, мне захотелось пойти посмотреть, литературу на тот же книжный рынок. И тут же я услышала громкое «ДА», это был металлический мужской

---

<sup>13</sup> Эгрегор – энергоинформационные наработки любой нации за сотни лет. В данном случае, как славян вообще, так и России – очень мощные. Да плюс возбужденные электронные поля той же Украины, т.к. народ хочет дружить с Россией.

голос робота. Прийдя на рынок, я увидела объявление о скором приезде в Харьков Станислава Григорьевича. Вот так я и попала к нему на прием, за что благодарна всем кто меня к нему привел.

## СТРАХ И ВОЙНА

Сентябрь 2000 года, поселок Малый Маяк под Алуштой, детский оздоровительный лагерь Кафель. Волею судеб оказалась я там на отдыхе. Дом на берегу моря, нежное солнце, прекрасный парк – все было сказочно. В этот же лагерь привезли на оздоровление детей из Чечни. Я часто оказывалась вместе с ними и в море и на пляже. Несколько раз общалась с их воспитателями женщинами-чеченками, которые явно были измучены войной, они говорили что на родине даже спать не могут спокойно из-за того что бойцам надо выстрелять патроны и они это делают по ночам.

К концу моего пребывания там дом опустел, все разъехались по домам, и я осталась ночевать одна. В ту последнюю ночь начался очень сильный шторм, дул ураганный ветер, кипарис зловеще постукивал по крыше, казалось, что огромная волна накроет дом. Тогда мне было страшно.

Вернувшись домой, все вернулось на круги своя – работа, дом... Но как-то ночью оказалась я в подвале в котором вот-вот замуруют выход, я начинаю судорожно искать этот выход, страх переполняет меня, сердце вот-вот выскочит из груди, и даже вскочив с кровати, я не сразу понимаю что это только сон. И периодически стали приходить ко мне такие сны, только каждый раз менялся сценарий – то на меня могут обрушиться плиты, то подо мной темная бездна и я вот-вот туда рухну, то наезжают огромные трубы... За 9 лет таких снов было немало, но всегда это было ощущение реальности и огромный страх.

И пришла мне в голову мысль о чеченской войне, сколько таких страхов и во сне и наяву переживают те дети которые приезжали тогда в Крым. После той поездки начались мои ночные кошмары. Может быть, моя тяжелая карма из предыдущей жизни – участника гражданской войны 1918 – 1921 года сыграла свою роль, может мой сильный внутренний страх кому-то приглянулся, но как сказал мне

Станислав Григорьевич – тогда подключили меня к специальной лаборатории темных сил, чтобы забирать информацию и энергию страха.

Война. Страх. Темные силы. Это звенья одной цепи. Клубок причинно-следственных связей невозможно до конца осмыслить человеческим мозгом, поэтому остается только один выход просить о помощи Бога и уничтожить в себе страх.

## **БУКВЕННО-ЦИФРОВОЙ ОТВЕТ**

Написал мне Станислав Григорьевич буквенно-цифровые коды для моих родителей и удивленно поднял глаза – они же находятся в оппозиции, как они вместе живут? У папы вначале был цифровой, потом буквенный ряд, а у мамы наоборот – сперва буквенный, потом цифровой. И я поняла причину их никогда не заканчивающихся споров по любому поводу. Причем к общему мнению они приходят только в исключительных случаях. Как правило, каждый остается при своем. И, наверное, только многолетняя жизнь вместе и любовь друг к другу помогают им не терять при этом свое здоровье, а бесконечные споры давно стали неотъемлемой частью их совместной жизни. Вот так ничего не зная «о них», Станислав Григорьевич точно считал информацию.

## **БЕС ПОПУТАЛ**

Приходилось мне частенько сталкиваться с человеком, у которого в характере присутствовало пару не совсем приятных особенностей – сварливость и раздражительность. При проверке на наличие подселенных сущностей Станислав Григорьевич увидел у него «супружескую» пару бесов, которых по моей просьбе убрал. И как оказалось, те неприятные моменты в характере вдруг перестали проявляться. И человек, которого ранее терроризировали бесы, стал спокойным и рассудительным.

## ВОДА

Не зря говорят, что вода – это жизнь! Океаны, моря, реки, озера, родники, роса, дождь, снег, лед, туман, иней, облака – все это вода, без которой не было бы ничего, без которой невозможна жизнь на Земле!

Лично со мной произошла одна история, которая изменила мое отношение к некоторым погодным условиям с участием воды.

Проживая далеко от моря, я всегда трепетно ожидаю встречи с ним, и приехав ноябрьским пасмурным днем в командировку в Феодосию я, как обычно, решила пройтись пешком к месту работы чтобы по пути пообщаться с морем. Шел дождь, дул порывистый ветер, который вырывал зонт из руки, под ногами текли реки воды, волны, которые бились о берег, разбрызгивались миллионами брызг. Вода была везде – внизу, сверху, сбоку, учитывая что мне надо было вместе с открытым зонтом еще и нести свои вещи, я со злобой подумала про дождь.. И забыла. На время.

В тот же день произошла авария в системе водоснабжения и разрыв огромную яму рабочие перекрыли воду и исчезли. Так как эта авария была внезапной – запасов воды нигде не было, и вот проживая в шикарном номере «люкс» я осталась без капли воды. У меня было все – телевизоры, холодильники, диваны, печки, чашки, кастрюли... Не было только воды.

Так прошли сутки – посуду не помыть, самой не помыться, в туалет не ходить (смыть то нечем). Пошла вверх по улице, на место аварии, спросить когда дадут воду – яма не тронута, рабочих нет. Так прошли и вторые сутки без воды. Недаром есть поговорка о том, что человеку свойственно оценить что-то только после потери. Я оценила. И вдруг мне пришло на ум – приехав сюда я была недовольна тем что много воды – мое желание исполнили. И мне некому было объяснять, что я не то имела в виду. Я оделась и пошла на море, искренне прося прощение за недовольство и пообещав себе никогда и ни при каких обстоятельствах не думать и не отзываться плохо о воде.

Через два часа в кране появилась вода....

## ЛЕЧЕНИЕ РАКА БАНКАМИ

*Поливанова Агнесса.*

Мой друг передал нам методику постановки банок для диагностики и очищения организма. Она заключается в следующем. Берём банки с неострыми краями. Можно использовать любые банки – майонезки, поллитровки, литровки и т.д.

Готовим подставочки для спичек. Их можно сделать из любого материала. Мы обычно используем картошку. Втыкаем в подставочки спички, смазываем любым растительным маслом участки тела, куда будем ставить банки, зажигаем свечку, от которой зажигаем спички на подставках. Затем поджигаем спичку на платформе, ставим её на нужное место и накрываем банкой. Спичка гаснет, а банка присасывается к телу. Банки могут стоять сколько угодно времени. Мы обычно ставим на 45 минут. Если в организме нет проблем, банка не оставляет никакого следа сколько бы она ни стояла. Если небольшие проблемы – на теле будут синяки разной интенсивности окраски от светлых до очень тёмных. Если организм зашлакован, на теле под банкой будут волдыри. Это не ожог. Волдыри могут быть мелкими и крупными. Они наполнены жидкостью. Иногда она прозрачная, может быть и желтого цвета, а иногда они наполнены кровью.

Если в организме большие проблемы типа онкологии, то под банкой на теле выходят «сущности». Они могут быть прозрачными. Это такие нитевидные образования типа червяков с утолщением с одной стороны, это как голова, а с другой стороны хвост.

Могут выходить прозрачные сущности, имеющие кровеносную систему. Могут быть просто похожими на кровяной сгусток, но они плотные и не разрываются как кровяной сгусток.

В нашей практике был случай, когда литровая банка отлетала с гулом от того места, куда её ставили. При этом сгустки имели вид печёнки или лёгкого.

Процедура постановки банок болезненная, но уникальная по результативности и очень опасная для того, кто ставит банки и не имеет «защиты» болезнь можно «взять на себя». Так иногда бывало в нашей практике. Сбрасывать потом самому очень трудно, а иногда и невозможно.

В процессе работы с банками мы сделали вывод, что рак – это какая-то энергоинформационная сущность. Нас на эту мысль навело то, что мы с ним разговаривали во время процедуры. Мы с «ним» договорились, что будем вытягивать «его» «спереди – по грудиने и будем ставить банки сверху вниз по грудине через 2см.

Так мы и делали 3 раза. Потом решили поставить банку чуть дальше от последнего места постановки. Поставили, а она сама передвинулась по телу вверх, т.е. на 2см от предыдущего места, то есть так, как мы договорились.

Эта сущность прыгала на нас – на меня, медсестру и сына моего друга, который тоже работал с нами. При этом чувствовалось прикосновение к телу в определённом месте. Тогда мастер по банкам прижигал это место сигарой из травы. Он был мастером, но «хватал» «его» иногда. В последний раз, вынимая его с мамы и зятя, он так набрался, по его словам, что грудь его стала размером 30 x 40см. Я этого не видела, т.к. он уехал в другую страну. Слава Богу, что он сумел от этого избавиться. Он в молодости болел лейкемией. Ушёл, дыхание прекратилось. Он говорит, что увидел своё тело на диване и рыдающую жену (она врач). Тогда она была беременной и рыдала – как же я буду воспитывать ребёнка? И он вернулся через некоторое мгновение и всё пошло на поправку. Он выздоровел.

Во время процедуры мы видели, как эта сущность бегала под кожей пациентки от груди слева до подвздошной кости, как будто змея под кожей.

Это интересно, но опасно. Мы не знаем способов защититься от этого, а избавиться от «нахватанного» не каждый сумеет.

Друга зовут Виктор Алексеевич Ксынкин. Сейчас он живёт в Лос Анджелес. Он рассказал мне историю про испытание водородной бомбы на Новой Земле. В этом испытании принимал участие его отец.

Мощность бомбы оказалась во много раз больше расчётной. При взрыве бомбы он с пилотом были в воздухе. С какой целью – я не помню. Может должны были наблюдать всё с воздуха. Поскольку мощность бомбы превышала расчётную, взрыв оказался очень мощным и самолёт разорвало пополам. Пилот и он упали на глубокий снег и остались живы.

На снегу был след от вездехода, он уходил под воду. Были предполо-

жения, что там был американский шпион, которого забрала подводная лодка. После всех этих событий отца Виктора разжаловали и уволили из Армии, хотя он был Героем Советского Союза. Эту награду он получил за освобождение Киева. Тогда он тоже чудом уцелел в том месиве, что было во время взятия Киева нашей Армией. После разжалования отец работал в Харькове директором хлебозавода. Он заболел раком и всё.

## СЛУЧАИ РАБОТЫ С ПИЯВКАМИ

Я имею проблемы с поджелудочной железой. Хотела поставить пиявку на проекцию печени, а она никак не хотела там присасываться. Тогда я поставила на проекцию поджелудочной железы. Она сразу присосалась. Это наводит на мысль, что они разумные существа, знают проблему, умеют чувствовать тонко и мыслить.

При постановке пиявок на область поджелудочной железы в ладонях обеих рук у меня происходит покраснение и зуд. Сильно чешутся ладони. Через некоторое время это прекращается.

Однажды перед Новым 1997 Годом мы ставили пиявки пациентке. Пиявки стояли – стояли и не отпадали. В буфете было французское шампанское и мы решили выпить. Пациентка тоже выпила небольшой бокальчик и у неё через очень короткое время отпали все пиявки.

## САМОЕ НАДЕЖНОЕ – ЭТО СКЛЕРОЗ

А вот вы, дорогой читатель, не знаете, что самое надежное в мире? А я знаю – склероз. Этот, практически не подводит себя. Вот написал про Караченцева и думаю, как его звали? Точно не помню. Позвонил на 09, говорю – извините за нестандартный вопрос, подскажите писателю, как звать актера Караченцева? Молчание. Наверное, думает – разыгрывает или нет? – Николай. Ну, точно Николай. Как же я это забыл?! Но ведь забыл... Спасибо – сказал я в трубку.

Иногда подтверждение нашей, не совсем обычной информации, находится в самых неожиданных местах.

Я выписываю газету «Эхо» из Симферополя – еженедельник. И вот в номере 15 (663) от 17 апреля 2008 года переписана статья из «Новых известий». Статья называется «Порок не затмит наш городок».

И вот этот умный Илья Олейников выдает в ответ корреспонденту такую фразу – Вообще, я глубоко убежден, что творческий человек – это просто передатчик, через который Бог передает те или иные вещи. Через одного музыку, через другого стихи.

От автора – но ведь я с ним не знаком и ничего подобного ему не рассказывал. А он как ясновидящий сам дошел до этого. А я писатель не мог так точно сформулировать эту идею!

Феноменально – дальше он говорит, а корреспондент пишет – У меня вышла автобиографическая книга «Все через жё». Кстати, в этом названии заключается ответ на ваш вопрос.

Веселый человек не напишет книжку с таким названием. А я свою жизнь воспринимаю именно так. У меня получается вопреки, но получается все. И для меня это большая загадка, почему же так?

## БУДЕТ ЛИ СЕМЬЯ?

А можно ли заранее узнать, будут ли жить будущие муж и жена? Опять вопрос, а надо ли? Ведь так хочется иметь друг друга. И в сексе хорошо, и душам комфортно, хотя, где-то там, в глубине неизвестно чего, есть маленькое сомнение. Но оно заглушается нахлынувшими эмоциями.

Но можно и не придавать значения тому, что скажет гадалка или ясновидящая, даже узнав о возможном будущем.

А что, если самой узнать?? Да пожалуйста – берете две церковные свечи, ставите перед иконой Божьей Матери. Читаете три раза «Отче наш» и три раза «Богородица, дева радуйся». Затем обращаетесь к Господу и излагаете просьбу и следите, как ведут себя свечи. Если они сгорят спокойно, значит все будет в вашей семье в порядке. Если будут коптить и фыркать, как бенгальские огни, будет ясно, что чем-то хорошим ваши отношения не закончатся.

По одной свече можно узнать жив человек или нет. Так же икона и молитвы, а потом просьбы к Божьей Матери – своими словами. Если свеча после недолгого горения потухнет – значит человека нет в живых или вскоре умрет. Если вся спокойно сгорит – значит человек жив. Надо иметь в виду, что свеча ясновидящая и изобретение Бога.

Пока психологи спорят – кто есть кто из преступников разных мастей, я скажу, что у человека устанавливается мыслеформенная решетка, сформированная его задачами на Земле при рождении. Но и не только. На мыслеформенную решетку влияет наследственность и воздействие друзей и соседей.

Особенно опасны люди, склонные к преступлениям – убийствам, грабёжам, алкоголизму, наркомании. У них, как правило, изначально заложена отрицательная биоэнергетика.

Известен случай, когда через стенку от соседей алкоголиков, человек заболел онкологией. А вы замечали, к высокой культуре, классической музыке, балету и т.д. нужно идти годами. Это воспитание дает семья. У русских не хватает терпения и связей. А вот еврейская бабушка водит внука или внучку на скрипку, на крайний случай, на фортепиано.

Идеология такая – ты в жизни ничего не добьёшься, тебя затрут, потому что ты еврей. Надо отдать должное – трудолюбие у них есть.

## **ДЕТИ «ИНДИГО» – КТО ОНИ?**

В последнее время наши дети заставили нас говорить о себе, вернее, о своих особенностях. И газеты, и научные журналы не проходят мимо этого явления. Так кто они – вундеркинды или больные шизофреники? Начнем с того, что есть мир видимый и невидимый. Это известно из молитв православия. В печати говорится о больших возможностях таких детей. А вот понять, что происходит, современная наука со своих старых позиций не может. И не может потому, что опирается на чисто материалистический подход, где сначала материя, а все остальное потом. Хотя ясно (теперь ясно), что сначала мы думаем, а потом делаем. Те вещи, о которых мы будем рассказывать в доказательство и в защиту детей индиго, могут многих повергнуть в шок. Но это существует. Так же как существует такое понятие как сон. И доказывай или не доказывай необходимость сна, а он в природе есть. Мало того, оказывается, что есть сны во сне цветные и черно-белые.

Так вот, наши исследования позволяют сказать о том, что у всех людей, видящих цветные сны есть канал ясновидения. И если их разрабатывать, то у человека может появиться, так называемое,

«управляемое ясновидение». Что это такое? А это такая штука, при которой ваши системы начинают отвечать на поставленные вопросы и не во сне, а в добром здравии и в любое время суток. Какая система? А та система, которая вас ведет.

Да, все мы сидим на каналах космической связи, осознаем мы это или нет. Ведь бывало так, что ребенок, чтоб удовлетворить желание родителей, заканчивал какой-то институт, клал диплом на стол перед родителями и шел учиться в тот институт, куда звала душа.

Раньше мы говорили о душе, но не понимали, что она тоже материальная, но находится в параллельном мире, жестко связанном с нашим. А теперь, благодаря работам академика, психолога и парапсихолога Ирины Крыховецкой, мы имеем возможность их увидеть в цветном изображении через информационные фотографии. Почему их? Да потому, что как оказалось, есть светлая душа и черная душа. Хотя, может быть даже и всуе, но люди говорят – этот человек со светлой душой, а этот с черной.

И как ясновидящие, мы можем сказать, что если у молодоженов с разными по цвету душами сначала вроде и будет нормальная семейная жизнь, то после эта семья распадется. И ребенок будет любить только одного из родителей, того, у которого душа такая же как у ребенка.

В черную душу проще заходят бесы, лярвы и прочие сущности. Кстати говоря, из своей практики с Даной Семеновой, можем сказать, что при храпе во сне часто причиной является наличие беса, бесов (обычно семья) или другой сущности.

Дело в том, что ночью эти наши «спутники» подлезают ко рту за кислородом и ускоряют движение воздуха. Стоит только убрать сущность из тела человека и храп прекратится. Проверено.

## **МУЖСКАЯ «СИЛА ЖИЗНИ»**

Мужская «сила жизни» идет по энергоинформационному каналу в виде стоячей волны белого цвета плазмы из области позвоночника в яички и в мужской член.

Если этот канал не функционирует, то никакие силы рая и ада не

помогут. Поэтому, сделать мужчину импотентом для тех, кто этим занимается (обычно бабки), особого труда не представляет.

Даже не зная устройство этого канала можно заговорами и проклятиями добиться того, что мужчина потеряет потенцию и станет импотентом. И никакой врач ему в восстановлении мужской силы не поможет. Все на месте, а дела нет.

Ведь для того, чтобы помочь, надо «видеть» причину нездоровья этого важного органа для благополучия семьи.

Только люди с мощным ясновидением могут это определить. А это уже уровень Мага. У жертвы появляется другая мотивация. Мужчина становится более услужлив, менее щепетильным и к женщине подходит не как человек с биополем «Янь», как победитель, а как человек подруга с системой «Инь». И если ранее духовная гармония с женщиной достигалась во время сеанса соития, то теперь появилась душевная боль от своего бессилия.

Для тех, кто таким образом портит мужчин, советую прекратить это дело. Так как при восстановлении потенции Магами, видно, чья это работа и идет возврат всякого рода проклятий на проклинавшего или его семью. Вдруг почему-то ребенок, нашкодившей мамы становится импотентом...

## ДЕЛА ВОРОВСКИЕ

ВКС воровства сделали злую штуку с ворами, которые уже сидели в тюрьмах и лагерях к началу отечественной войны в 1941 году. Многие из заключенных, не только воры, стали писать письма Иосифу Виссарионовичу Сталину с просьбой отправить их на фронт, чтобы кровью искупить свою вину. И часть заключенных и вправду отправили на фронт в составе специальных частей, так называемых частей прорыва. Эти части воевали под контролем МВД...

Но для части оставшихся в живых, после военной мясорубки, у воров не наступил покой в душе. Кроме как воровать они ничего не умели.

А ВКС воровства требовала, согласно заложенной в нее программы – воруй, воруй, воруй. И человек, повинувшись своему зову (как ему кажется), идет на дело.

В данном случае это воспринималось, как потребность для обе-

спечения своего существования. В результате, часть воевавших воров, опять вернулась в так называемую «зону». Но те воры в законе и просто воры, находящиеся в лагерях не собирались, как паханы, уступить власть вернувшимся вора. В результате столкновений развернулись внутренние битвы за власть в лагерях.

Администрация этому способствовала, следуя указаниям своих вышестоящих инстанций.

Всего в этом самоуничтожении за несколько послевоенных лет погибло 600 тысяч человек. Девиз уголовников был такой – если ты на войне защищал этот режим, значит, ты потерял право быть паханом.

Показателен в этом плане сюжет, показанный в ночь с 20.01.08 по РТР, где судья Дмитриева Е.В. в программе «Суд идет» разбирала дело истицы о выписке и выселении из однокомнатной квартиры, женщины вернувшейся в третий раз из тюрьмы.

За каждую отсидку в тюрьме, она умудрялась рожать по ребенку. В результате, у ее матери на руках оказалось трое детей, живущих за счет ее небольшой пенсии.

На суде выяснилось, что и сама истица родила дочь тоже в тюрьме. О чем обвиняемая так и сказала, что основы ее воспитания до четырех лет были заложены в тюрьме под лай собак и в окружении колючей проволоки...

Опять программы ВКС сработали. По современной статистике 40% выпущенных осужденных опять возвращаются в тюрьму по тем же статьям, по которым были осуждены ранее.

## ИДЕАЛЬНАЯ ЖЕНА



Так случилось, что уволившись в запас, я устроился работать в объединение «Атлантика». Около полусотни рыболовецких судов. Часть из них на причале, а часть на ремонте.

Рыбку ловили по всему земному шару и по времени в рейсе находились до восьми месяцев. Конечно, как и во всем здоровом

коллективе были всякие любовно-домашние происшествия.

Так, у одной дамы, муж ходил в рейс капитаном судна. А подруга этой дамы рыбачила на том же пароходе, где и муж упомянутой капитанши.

Экипаж возвращается из рейса и капитанша узнает, что ее благовверный имел интимный контакт с буфетчицей. Жена в партком – мол так и так, как вы допускаете, чего вы запускаете в море подобную ситуацию. Партком – это уже серьезно. И снял с рейса и капитана, и буфетчицу про запас.

Проходит месяц, два, три, полгода. В семье двое детей, деньги, почему-то, кончились. Муж говорит – ты заварила, ты и расхлебывай. Жена идет в партком – простите, извините, конечно, он у меня здоровый мужик, а тут полгода в море, разве выдержишь? Не подумала я, поторопилась. Да и разобралась. Оказывается моя подруга сама хотела к мужу дорожку протоптать, а он ее отверг. Вот она по злобе мне все и рассказала.

– Это вы сейчас говорите, а вот эта написуха – вытаскивая из сейфа ее заявление говорит секретарь – это документ. Из-за вашей, как вы говорите, неподуманности мы на несколько месяцев потеряли одного из лучших капитанов. Да еще и выговор ему вlepили по партийной линии. А выговор – это хуже чем беременность, надо выносить не 9 месяцев, а годы.

Вот вам бумага, пишите, что вы погорячились. А буфетчицу мы из резерва вообще уже уволили. А у нее, между прочим, тоже двое детей и не от хорошей жизни она пошла в море.

Вот такое вот случилось в нашем славном городе Севастополе. Да и подруга этой капитанши больше ни в один рейс не пошла. Не любят капитаны, да и матросы тоже подобных продавщиц сплетен.

А вообще, как рассматривать этот вопрос рейсовой любви, как взаимовыручка или распушенность?

Вероятно, если муж или жена после рейса вернулись в семью – это взаимовыручка, а если не вернулись – тут уж каждый волен рассуждать по-своему. Учитывая, что часть женщин специально идут в море, чтобы выйти замуж. Так же как и поступают на работу в воинскую часть не только для работы, а и для «этого» тоже.

Ну а вообще, есть хоть кокой-то процент верности? Я убедился

– есть! Лет 20 тому, и в той же Атлантике, я познакомился с одним Валентином Харламовым с парохода «Халин». Как-то так получилось, что мы, как говорится, сошлись характерами. Я стал к ним захаживать в гости. Аня всегда, привлекательная, несла на стол и первое, и второе. И всегда была рыба.

Надо сказать, женщина она была красивая и, работая на складе, пользовалась авторитетом и у мужчин и у женщин. Все попытки мужиков успеха не имели. Аня спокойно говорила – Я слишком уважаю мужа...

Дальше продолжать было не надо. Мужички сплетники не хуже женщин. Они даже гордились, что есть такая недоступная женщина, значит, все-таки такое бывает. Это довольно быстро разнеслось по рыбацким окрестностям. И женщины Аню за это уважали.

– Ань, как ты терпишь, сколько штанов вокруг тебя, даже начальники на служебных машинах пытаются тебя подвести, а ты?

– Девки. У нас семья была семь человек. И я нанищенствовала и наголодалась на всю оставшуюся жизнь. А сейчас живу, как человек. Зачем мне эта кратковременная «слава»? Все равно все становится известно.

## НАШИ ДРУЗЬЯ – ДЕЛЬФИНЫ

*Ирина Крыховецкая – парапсихолог*

*Навстречу дню в яснеющем просторе  
Плывёт он, на дельфине восседая;  
Стихает ветер, и волна седая  
Чуть плещет, сладостной кифаре вторя.  
И nereиды с ним в согласном хоре  
Поют, чертог подводный покидая,  
И множат эхо, голоса сплетая,  
В торжественном амфитеатре моря,  
Нерей с Доридою, и сам великий  
Нептун, и старый Главк, чудесным пением  
Пробуждены, всплывают из пучины.  
О власть необоримая музыки!  
Тебе внимают с равным восхищением  
Ветра и волны, Боги и дельфины,*

*Хуан Де Аргико*



Дельфины – это самые мелкие китообразные. Они сродни и громадным синим китам, и зубастым кашалотам. Длиной они бывают до 6 м, а весом – до тонны. У большинства дельфинов есть спинной плавник, морда вытянута в «клюв», зубы многочисленны (более 70). Эти животные держатся стаями до 1000 голов, питаются рыбой, моллюсками и ракообразными.

Дельфины быстро плавают, развивая скорость до 50 км в час. Грудные, спинной и особенно хвостовой плавники имеют переменную упругость, которая меняется в зависимости от скорости плавания и регулируется комплексными кровеносными сосудами (гидроупругий эффект).

Беременность длится 10-12 месяцев. Детёныш один, крупный (до половины длины тела матери). Мать выкармливает его молоком. Достигают половой зрелости дельфины в 3-5 лет. Есть оседлые дельфины и мигрирующие. Миграции изучены плохо. Крупные дельфины живут до 50, мелкие – до 30 лет. В настоящее время дельфины переживают эволюционный расцвет.

Дельфины превосходно ориентируются в воде с помощью эхолокации и очень тонкого слуха (воспринимают колебания от нескольких десятков Гц до 150-196 кГц). Животные имеют сложную голосовую сигнализацию и звукосигнальный (он же эхолокационный) орган, расположенный в единственной ноздре, с которой связаны три пары воздушных мешков, снабжённых системой мышц. Частоты излучаемых сигналов до 170 кГц.

Очень высоко развита центральная нервная система: головной мозг крупный, шаровидный, большие полушария с многочисленными извилинами (в коре больших полушарий до 30 млрд. нервных клеток). Благодаря большим размерам мозга дельфины могут перерабатывать огромное количество поступающей акустической и иной информации. Они способны, как попугай, копировать слова, произносимые человеком. Дельфинов содержат во многих океанариумах и дельфинариях, так как они легко поддаются дрессировке. Изучается возможность одомашнивания некоторых видов дельфинов.

Наиболее распространенные виды дельфинов: афалина, белобочка, морская свинья, касатка, клювоголовый дельфин, саравакский дельфин, бесклювый дельфин и др.

Кроме морских дельфинов, известно несколько пресноводных видов, например, гангский дельфин или южноамериканский, живущий в Амазонке и другие.

Многие по наивности полагают, что дельфины выпрыгивают из воды от радости. Однако это не так. С помощью разработанной математической модели движения дельфинов и последующего анализа их поведения установлено, что животные выпрыгивают из воды для того, чтобы увеличить скорость движения. Например, при скорости пять метров в секунду дельфин, выпрыгивая из воды, увеличивает её ещё на три метра, а это немаловажно во время охоты на рыб. Их блестящие тела поражают идеально обтекаемой формой – формой капли или торпеды. Морда вытянута в узкий клюв, ноздри слиты в одно «дыхало», из которого животное может выпускать фонтан брызг высотой 1-1,5 м. Дельфины могут часто плавать со скоростью 45-50 км в час. Самый быстроходный дельфин – белобочка (длина его тела от 1,5 до 2,6 м). Он водится в Черном Море. Встречаются здесь так же и афалина – длиной до 3 м.

Дельфины очень чувствительны, например – загадочные массовые «самоубийства» дельфинов были отмечены в Австралии, передаёт телевидение 30 ноября 2004 года. В общей сложности не менее 115 дельфинов погибли за последние три дня, выбросившись на пляжи двух островов у южных берегов Австралии.

Аналогичная картина наблюдалась в расположенной на расстоянии около двух тысяч километров Новой Зеландии, где на берег Северного острова выбросились 75 дельфинов. К утру 30 ноября спасателям удалось вернуть в море 18 особей, но 55 спасти не удалось.

Массовая гибель китообразных началась на небольшом острове Кинг, расположенном между австралийским материком и островом Тасмания. В минувшие выходные там на берег выбросились и погибли 72 черных дельфина и 25 афалинов.

29 ноября на побережье расположенного в 450 километрах от острова Мария были обнаружены 43 черных дельфина. В течение десяти часов прибывшие на место происшествия спасатели пытались перенести этих морских животных, длина которых достигает около четырех метров, а вес около тонны, обратно в Тихий океан. Спасти удалось 24 дельфина, 19 погибли.

Ученые исследовали тела погибших животных, пытаясь установить причину их странного поведения. «Выброс на берег – всегда загадка, – говорит представитель властей штата Тасмания по вопросам окружающей среды Варвик Бреннан. – Посмотрим, удастся ли нам обнаружить нечто, что может пролить свет на это».

Одной из причин необычного поведения млекопитающих могут быть циклические климатические изменения, считает исследователь китообразных из Университета Тасмании Марк Хинделл. По его мнению, массовая гибель этих животных может быть каким-то образом связана с изменением океанских течений, которые приносят к берегам пятого континента более холодную воду и питательные вещества из Антарктики.

И отчасти он был прав. Своей гибелью дельфины предупреждали людей о приближении страшного цунами 26 декабря 2004 года.

Жители Греции считают дельфинов друзьями и покровителями людей. Может быть, поэтому убийство дельфина там приравнивалось к убийству человека.

Дельфины также были символами Афродиты Понтии, родившейся из пены морской.

Легенда гласит, что когда царь Карий поймал однажды дельфина и держал его в порту на привязи в воде, туда приплыло огромное множество дельфинов. Они выражали своим видом такую скорбь и мольбу о пощаде, что царь приказал отпустить дельфина на свободу.

В 13 веке в норвежском «Королевском зеркале» рассказывается о виде дельфинов, называемом «погонщиками рыб». Они гонят к берегу из открытого моря косяки сельди и другой рыбы. Таким образом, они не только охраняют рыболовные суда, но и помогают рыбакам, словно Бог предназначил их именно для этого. Но так они делают только до тех пор, пока рыбаки работают дружно и мирно. Если же на судне возникает ссора или драка, и рыбаки ранят друг друга до крови, они тут же замечают это и преграждают морякам путь к берегу, отгоняя их судно далеко в море.

В Японском море есть маленький остров Сэйкай-то. Там, в городке Каойура, стоит буддийский храм, в котором с 1679 года ежегодно в первые дни апреля служат заупокойный молебен по душам китов и дельфинов, погибших в сетях.

Наполеон тоже хотел, чтобы дельфины помогали ему в военных действиях. Он мечтал посадить на дельфинов своих солдат, чтобы переправить их через Ла-Манш.

Во всем мире был известен живший у берегов Новой Зеландии дельфин по прозвищу Джек из Пелоруса, весьма дружелюбно настроенный к людям. Сорок лет подряд в любое время суток он встречал каждое судно, которое входило в пролив, и сопровождал его от порта Нельсон до порта Веллингтон. Он был прекрасным навигатором и с 1871 по 1912 годы добросовестно выполнял обязанности, которые определил для себя сам, проводя суда через опасный Французский проход. Он провел сотни судов и этим спас тысячи человеческих жизней. Дельфин приобрел такую известность, что был объявлен национальным достоянием, и в 1904 году был издан специальный закон, запрещающий причинять ему какой бы то ни было вред. Джек был первым в истории дельфином, удостоенным издания закона, касающегося его лично. В 1912 году Джек исчез. Ходили слухи, что он был убит, или свою роль сыграл возраст. В

память о нем в Веллингтоне установлен памятник от благодарных моряков.

В различных странах мира появляется все больше дельфинариев. Свыше 100 их теперь насчитывается почти в 30 государствах. Только в Японии 20 дельфинариев. А крупнейший из них находится в шведском городе Кальмардене.

Существует специальная методика Л. Крушинского для оценки рассудочной элементарной деятельности животных, которая позволяет сравнить возможности логических тестовых задач у ребёнка человека (в возрасте 5-ти лет) и детёныша дельфина. Дельфины настолько легко справляются с тестированием в отличие от ребёнка, что этот факт мог бы стать критерием для определения их разумности.

Книга нейрофизиолога Джона Лилли показывает, что от изучения связи человека с афалиной зависят очень важные будущие достижения в общении между людьми: через дельфинов мы увидим себя так, как нас видят другие. Добиваясь общения с дельфином, мы стремимся лучше познать самих себя.

Сообразительность дельфина, его обучаемость не имеют себе равных среди млекопитающих животных.

При всей своей неутомимости и силе дельфины очень ранимы и уязвимы психически.

Исследуя все полученные данные, можно с уверенностью сказать, что в поведении дельфинов чётко наметилась тенденция к контактам с человеком. Дельфин ищет в человеке друга и найдёт ли, зависит от нас. У дельфина на 50% больше нейронов, чем у человека. Следовательно, он способен усвоить объём знаний в 1,5 раза больше, чем мы. С такой феноменальной головой можно вполне обойтись без искусственных средств хранения информации. Коллективная память дельфиньего стада может быть сравнима по числу единиц информации лишь с крупнейшими книгохранилищами, это как бы удивительная живая библиотека. Так передаётся у дельфинов «сигнальная» информация. Вот почему утверждение, что киты и дельфины являются хранителями планетарной памяти Земли, вполне приемлемо.

Дельфин обладает уникальной способностью выделять принцип

и умеет обобщать, отвлекаясь от ненужных частных и сосредотачиваясь на главном, что позволяет ему находить незвучные предметы в открытом море. Афалины учатся этому очень быстро, запоминают надолго и к поставленным задачам относятся всерьёз. Однако во время учёбы они не прочь выкинуть какую-нибудь шутку, которая развлечёт после напряжённой работы. Ни одно животное, кроме дельфина, не умеет планировать сценарии розыгрыша. Многие «технические достижения» дельфина совершенны по исполнению. В 1948 году зоолог Макарайд заметил, что дельфины видят сети даже ночью в мутной воде.

Сонар дельфина по своим параметрам несравненно лучше самого совершенного гидролокатора. Стаю рыб дельфин обнаруживает на расстоянии трех километров. Более того, он различает даже их породу! Он «видит» дробинку, упавшую в воду в 15 метрах. Сортирует шары, отличающиеся в диаметре друг от друга всего на 5 миллиметров.



Дельфин с помощью сонара может зрительно представить окружающий пейзаж. Он словно постоянно носит в голове объёмные видеокарты. Эти карты построены во многих измерениях. Люди передают свою речь на расстояние с помощью радио, зрительные образы с помощью телевидения. Дельфин же непосредственно трансформирует звук в зрительный образ и наоборот. Сонаром он транслирует своему собеседнику любую зрительную информацию.

Дельфин – животное очень коммуникабельное. Сейчас уже нет сомнения в том, что между собой они общаются. Известно, что они ведут себя в стаде очень осмысленно, умеют согласовывать свои действия и организовано их выполнять.

Поодиночке дельфины молчат. Находясь в одной бухте, весело болтают (свистят, щёлкают и др.), и никогда, кстати, не перебивают друг друга. Разговаривают дельфины в ультразвуковом диапазоне и чрезвычайно быстро.

Исследователи определили, что при общении друг с другом дель-

фины используют несколько сотен различных сигналов – примерно столько же, сколько слов мы используем при повседневном общении. Ученые зафиксировали эти сигналы графически. Выяснилось, что сообщения дельфинов организованы примерно так же, как наша речь. Изучая графемы, ученые столкнулись с высокой степенью разнообразия и сложности организации сигналов.

В дельфиньих сигнальных рядах обнаружены математические закономерности, свойственные письменным текстам человека.

Коммуникативная система у афалины очень сложна и соизмерима по степени сложности с человеческой речью; её можно отнести к высшему типу коммуникативных систем. У животных система подобной сложности выявлена впервые. Невозможно представить себе существование столь сложной коммуникативной системы у вида, не имеющего потребности в такой системе или не способного в должной мере ее использовать. Мы можем произносить звуки с максимальной частотой 16 кГц и лишь отдельные люди – до 20 кГц. Дельфины же переговариваются между собой в среднем на частоте 50 – 70 кГц, сигналы оповещения вообще передают на фантастических частотах до 150 кГц.

С помощью подводных микрофонов ученые кое-что узнали о коммуникации дельфинов: свистящими звуками, которые может слышать человек, они «переговариваются» на расстоянии, измеряемом многими километрами. Они почти непрерывно обмениваются между собой информацией, одновременно зондируют ультразвуком окружающую среду. Они определяют, например, съедобна ли та или иная рыба. Дельфины могут установить, кто из их сородичей болен воспалением лёгких: больное лёгкое посылает иной эхосигнал, нежели здоровое.

Наблюдая за этими животными, люди сконструировали эхолотатор. Но пока ещё ни один созданный человеком прибор не может определить размер и форму предметов под водой так точно, как это делают дельфины. Современные гидролокаторы не отличают подводную лодку от кита, а дельфин, даже при нулевой видимости в воде, никогда не перепутают игрушку-рыбку с настоящей рыбой.

У китов и дельфинов вожак стаи использует свой позвоночник для выработки электромагнитного поля, а остальные члены стаи

соединяются с этим полем. Это напоминает единый многоклеточный организм. Вся стая безоговорочно следует за вожаком. Однако, если вожак погибает или заболевает, то его тут же сменяет другой, не разрывая общего поля.

В сеансах дельфинотерапии установлено, что общение с дельфином увеличивает биополе человека. Это проверяется биолокационной рамкой (древним инструментом лозоходов) в начале и в конце сеанса. При проведении сеансов пациент должен быть расслаблен. Это способствует контакту, тогда тонкие «полевые структуры» человека сливаются с колебаниями биополя дельфина. Так образуется общая волна, некий благодатный резонансный канал. У каждого человека свое биополе, а оно есть не что иное, как защитная оболочка организма: чем оно меньше, тем больше мы уязвимы, тем больше страдаем. Дельфины с нашего биополя считывают информацию и корректируют, наращивают его в 2-3 раза или восстанавливают утраченное. Интересная деталь: когда человек скован в воде, не очень расслаблен, его биополе корректируется дельфином меньше. Когда же человек с радостью и доверием идет к дельфину, биополе увеличивается значительно. Дельфина не проведешь, настроение и характер человека он улавливает тут же. Пациент заинтересован воочию увидеть результат увеличения биополя (в см или %). Чем крупнее животное, тем больше у него жизненной энергии, тем шире его энергетическое поле (до 30 метров), которое может активно взаимодействовать с биополем людей. Однако к концу дня биополе дельфина может уменьшиться до 15-17 метров.

Методом энергоинформационной диагностики учеными установлено, что биовибрации патогенных микроорганизмов, вирусов, грибов, молекул, червей, моллюсков, насекомых и простейших паразитов находятся в пределах от 3 до 30 Гц. Биовибрации свиньи, овцы, кошки – от 12 до 25 Гц; собаки, осла, верблюда – от 40 до 50 Гц; у крупных животных слона и лошади – по 60 Гц. Усреднённая частота биовибрации земного человека 56 Гц. Вибрация Земли 50 Гц. При проведении магнитотерапии используются биовибрации от 50 Гц до 1000 Гц. У дельфинов биовибрация в пределах 1650 Гц. Дельфин, содержащийся в неволе, имеет высочайшие вибрации, что говорит о том, что он по своей психической организации в 25 раз выше среднего человека.

Дельфин – существо, живущее в двух стихиях, морской и воздушной. Он служит связующим звеном между земным и небесным и является царём рыб, спасителем людей, потерпевших кораблекрушение, провожатым душ в потустороннем мире. Дельфин – это аллегория спасения, вдохновлённая древними легендами, которые изображают его как друга человека. Он символизирует море, морскую силу, безопасность и скорость, свободу, благородство, любовь, удовольствие.

Два дельфина, смотрящие в разные стороны, олицетворяют двойственность природы, космические потоки инволюции и эволюции, два дельфина вместе – золотую середину между крайностями, символ равновесия. Дельфин с якорем означает рассудительность.

В шумеро-семитской мифологии дельфин связан с Энки – богом мудрости, хозяином подземного мирового океана пресных вод. Согласно преданию, люди жили как животные, пока из моря не вышел первочеловек, культурный герой Оаннес (эпитет бога Энки) в образе полудельфина (но другой версии – полурыбы-получеловека). Он научил жителей Вавилонии письму, наукам, строительству, земледелию. Кроме того, дельфин является атрибутом богини Иштар и посвящен Атаргатис, Богине плодородия и благополучия в западно-семитской мифологии.

У египтян Изида, Богиня плодородия, ветра, воды и мореплавания, может изображаться с дельфином.

В индуизме дельфин – конь Камы, бога любви.

В минойской культуре он олицетворяет власть на морях. Почти четыре тысячи лет назад древние художники запечатлели дельфинов на фреске Кносского дворца на острове Крит: словно морские божества, огромные животные, плавно скользя, совершают свой танец в прозрачных водах, охраняя мир и покой подводного царства.

В греческой мифологии дельфины часто сопровождают Богов – Афродиту, Посейдона, Аполлона, Диониса. Дельфин может обладать как лунными, так и солярными признаками: рядом с Аполлоном Дельфийским он символизирует свет и солнце, если же изображается с Афродитой или Эросом, то имеет лунный символизм. По своему происхождению Афродита близка к финикийской Астарте, ассирийской Иштар, египетской Исиде и часто, подобно им, изображается с дельфинами. Дельфин – одна из ипостасей Посейдона. По

преданию, один из дельфинов сочетал браком бога морей и Амфитриту. После схватки с чудовищным Пифоном Аполлон в образе дельфина догоняет корабль критских мореходов и приводит его к пристани города Крисы. Оттуда через плодородную долину моряки приходят к подножию Парнаса, где расположена главная святыня эллинского мира - Дельфийский оракул и храм Аполлона, - и становятся первыми дельфийскими жрецами. Согласно легенде, в дельфинов были превращены тирренские морские разбойники, не разглядевшие в плененном ими прекрасном юноше могущественного бога Диониса. С тех пор им предначертано вечно служить в его свите. Диониса в древних мистериях сравнивали с волшебным дельфином, ныряющим в пучину и поднимающимся на поверхность воды... Он бессмертен и существует вне границ пространства и времени, то появляясь, то исчезая в бесконечной цепи воплощений...

У этрусков и римлян дельфин символизирует путешествие души через море смерти в страну обетованную. В митраизме дельфин связан с Митрой, символом света.

В христианской символике дельфин отождествляется с Иисусом Христом как творцом и спасителем, с воскресением и спасением. Дельфин с якорем или кораблём олицетворяет церковь, ведомую Христом. В христианстве этот символ иногда заменяет ковчег спасения и возрождения. Дельфин, пронзённый трезубцем или прикованный к якорю, означает распятого Христа.

Мифы многих народов говорят о дельфине как о существе божественном, обладающем даром пророчества, способном одним прыжком вылететь из воды и достичь неба, чтобы занять свое место среди созвездий...

Отчасти это говорит о происхождении дельфинов, их родины, планеты - Теймур.

Ультразвук, как один из наиболее часто применяемых методов физической терапии, используется в нашей стране уже более 50 лет. «Ультра» в переводе с латинского означает «сверх», «за пределами». Ультразвуки - это те же звуки, которые буквально окружают нас - их издают и животные, и птицы, и насекомые, они есть в нашем голосе, в шуме ветра, шуршании песка или скрипе снега под ногами. Но мы их не слышим, так как этой способностью мы заплатили за возможность разговаривать друг с другом. Дельфин в полной тем-

ноте может различить две металлические монетки, находящиеся в 3 км от него. Он их видит? Нет, не видит. Великолепная система, находящаяся в его черепе, позволяет дельфину невероятно точно определять характер предметов. Таким образом, он получает подробную информацию о конструкции, скорости, размерах и форме различных предметов.

Дельфину может потребоваться время, чтобы научиться пользоваться этой системой. В то время как опытному дельфину достаточно нескольких сигналов, чтобы сделать вывод о каком-либо предмете, молодому дельфину могут потребоваться годы, чтобы научиться распознавать незнакомые предметы.

Дельфины пользуются локационной системой не только для того, чтобы получать информацию об окружающей среде. Иногда 3-4 дельфина плывут за стаей рыб. Внезапно они испускают ультразвуковые волны. Эти волны настолько сильные, что могут ошеломить и распугать рыб. Единственное, что дельфинам остаётся теперь сделать – это не торопясь переловить и съесть рыб. Взрослый дельфин испускает звуковые волны на частоте, которая не воспринимается человеческим ухом (20000 Герц и выше). Волны появляются из дынеобразного органа в передней части головы дельфина. Животное может повернуть голову и направить сигнал в любую сторону. Когда волны наталкиваются на препятствие, они сразу отражаются от него и возвращаются назад. Нижняя губа выполняет функцию приёмника и направляет отражение во внутреннее ухо. Полость между нижней губой и внутренним ухом наполнена сложными жировыми образованиями, которые именуются «липиды». Жир существует для того, чтобы передавать принимаемую звуковую волну внутреннему уху, которое передаёт данные мозгу. Головной мозг, в свою очередь, анализирует и сортирует эти данные. Похожие жировые образования существуют и в локационной системе китов. Отраженные волны, проходящие через другие липиды, обладают и иными особенностями, которые являются ключом к толкованию свойств отраженных волн. Липиды должны располагаться в ровной и упорядоченной форме, чтобы успешно принимать отражающиеся волны. Каждый липид является неповторимым и отличается от обычного китового жира. Липиды появляются в ре-

зультате сложных химических процессов, в большом количестве протекающих между белками (энзимами). Постепенное эволюционное развитие локационной системы дельфинов, как это утверждает теория эволюции, попросту невозможно, поскольку липиды не могут быть использованы до тех пор, пока они полностью не сформировались и не заняли нужного места в организме животного. Для того, чтобы локационная система рыбы работала, необходима идеальная работа ее составных частей: нижней губы, внутреннего уха и соответствующего участка головного мозга. Система устроена по принципу «неразложимости», и это также делает невозможным ее ступенчатое появление. Следовательно, система была уже создана такой совершенной Великим Господом.



Дельфины, как и всякие живые существа на планете имеют свой набор чакр.

1. Чакра «Ома» – чакра жизни. Своеобразный телепатический центр. Имеет хороший синий цвет, в высшей эманации Ома дает сверхвозможности, а в низшей ведёт к самоуничтожению.

2. Чакра «Ю» – район центра у спинного плавника. Мощное поступление энергии из воды, чакра голубая. Имеется исключительно у дельфинов

3. Чакра «Ти» – район сердца и дыхательных центров. Красного цвета. Имеет значение высшей духовной Маидалы, сосредоточения.

4. Чакра «Аю» символизирует начало жизни, как переход из регресса к прогрессу гармонии.

5. Чакра «Дэй» – чакра силы и воли. Дэй всегда олицетворяла стремление к победе и нарастающую силу. Это энергетический проводник, дающий энергию для существования и поддержки других чакр. Цвет оранжевый.

6. Чакра «Дзай» – мощный энергетический блок, Дзай энергетически невероятно сильна, поступление энергии «космос – океан» – наполняет для передачи чакру Дзай. Чакра сильного зеленого оттенка.

7. Чакра «Ка» – энергоблок. 80% – общей энергии, фиолетовый цвет.

Названия чакр очень певучи, что характерно для высокого частотного «звукового языка» дельфинов, цивилизации Теймур.

Также тело дельфина ограждено энергощитом перламутро-голубого оттенка и имеет около 3,94 дюйма (или 10 см) толщины.

Дельфины – перворазум планеты Земля. Именно они являются ее настоящей разумной цивилизацией. Поскольку среда обитания морская то все сверхспособности дельфина рассчитаны на действия в воде. Хотя при этом, дельфин в состоянии послать телепатический сигнал на сушу на 15-20 км. В океане возможности дельфина беспредельны.

Дельфин лучше понимает человека, чем человек дельфина. Дельфины обладая обширными полевыми данными, во многом превосходят полевые возможности человека. Например, d– диапазон дельфина, который он использует при лечебном воздействии, превосходит человеческий, но поступает отрывистыми пучками. Что бы не травмировать клетку мозга, не «переполняя» ее.... При этом дельфин убирает негативные поля, которые могут повредить или вредят человеческому организму, или психике. Дельфины высокодуховны, чужая боль, воспринимается ими как собственная. Да ещё и на физическом уровне. То есть, когда вы болеете, дельфин болеет также. Но при контакте, он, проникаясь вашей болью, начинает лечиться, выравнивая свои поврежденные структуры и поля. А заодно «лечит» человека, с которого «переписал» на себя болезнь. Дельфин, будучи высокоорганизованным и разумным существом, воспринимает другое живое существо иначе, чем человек. Во-первых, он старательно сканирует ваши поля, ощущения, настроение, и лишь затем, идёт на контакт. Огромный по своему масштабу мозг, вместителище разума дельфина, выигрывает перед всеми обитателями глубин. Излучения доброжелательности настолько велики, что агрессивно настроенные животные «тупеют и теряют свою ярость»

в высоковольтном поле разума дельфина. Поэтому их сторонятся морские хищники. Цивилизация дельфинов – цивилизация Теймур, весьма снисходительно относится к разумному соседу по планете – человеку. Содержание дельфина в неволе – это добровольная работа дельфина с человеком. Дельфины за многие километры чувствуют приближающийся «ловчий корабль», идут в загоны добровольно, как исследователи человеческой организации. Дельфины исследуют человеческую расу уже 6 тысяч лет.

У них имеется своеобразный информационно-полевой центр. Информационно-полевой центр – это эхолокационная структура, в которую дельфин вкладывает на определенных частотах (жестких), в гамма-излучении до 600 – 800 мГц, непосредственно находясь в океане. В одиночестве. При помощи этих частот, в одно и тоже место в океане. Дельфины «синтезируют» – K19 и укладывают его на коралловый атолл, Юг Океании, как информационную частичку, заполняя микроволнами (информация вид передачи), при этом издается определенный звук в гамма – частоте. При изымании информации, дельфины также издают высокочастотный звук. Разрушающий информационную оболочку – K19, и позволяющей «схлынуть» информации, необходимой дельфину. Полученная информация тут же дублируется и отправляется обратно в потоке – K19 обратно.) Таким образом информационно-полевой центр цивилизации Теймур имеет 20000-летнюю историю и банк данных, которыми может воспользоваться любой дельфин. Но также существуют дельфины более чувствительные, чем их сородичи, способные устроить небольшую бурю в море, лишь одним своим «весельем или желанием». Дельфины похожи на чувствительных людей, издревле считающихся ведунами. Та же самая организация психики, та же самая передача энергии, только более совершенная. Если элемент – K19 из сущей матрицы мироздания – мандалы сознания.

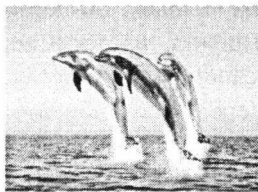

Мандала сознания – верхняя и нижняя основа всего, начало и конец – центр со-зидания. Мандала сознания – это инфор-мационная точка, которой можно управ-лять в необходимую сторону. Также Мандала сознания – необходимая основа

материи. Это синтезирующее вещество, при определенной комбинации – это «хамелеон». Строительный материал, превращающийся в поле, энергию, элемент Искру разума. Мандала Сознания – первородная аксиома Бытия. Управляемая разумом, (разум – комбинация миллионов мандал сознания). В принципе, если между Деургом и человеком – есть преддеургическое состояние, то это существо, умеющее управлять мандалой сознания, – дельфин. Организация дельфинов – это очень сложная демократическая система. Дельфины не воспринимают власть и насилие, для них существует лишь информационный Бог, высший над ними Деург – Тримур, о существовании которого они прекрасно знают. Существует даже деургическая система отсчета в классификации разумности, доступная дельфинам.

1 Ступень – разум Деурга (полное подчинения мандал сознания)

2 ступень – разум преддеургический (85% подчинения мандал сознания)

3 ступень – разум человеческий (50% неосознанное подчинение мандал сознания)

4 ступень – разум животный (15% бессознательное подчинение мандал сознания)

5 ступень – Отсутствие разума (неподконтрольное движение мандал сознания) Растения, камни. Поля...

Дельфины прекрасно знают, на какие страдания обречены люди, всё человечество. Их попытки помочь, принести себя в жертву, не замечаются людьми. Многочисленные войны развязанные людьми, внесли негатив в память ДНК человека. Этого нет у дельфинов. Удивительно умные и благородные, они

стараются загасить и нейтрализовать негативные волны человеческих эмоций покрывалом, накрывающим планету. Собираясь в большие группы, дельфины посылают мощный сигнал, нейтрализующий наши эмоции с «-», и так раз 12-16 в год.

Каждый год 15-16 сентября в полдень, где-то в 12 часов дня, три дельфина специально умирают, бросаясь на самое дно, где непереносимое даже для них давление, чтобы своей смертью освободить свои поля, устремления. Пожелания к гармонии, все это в виде информационных « – К19», которые отдаются и посвящаются человечеству,

единственному другу и врагу дельфина на этой Земле. Выполняя свои необычные ритуалы, дельфины «усыпляют» бури, «усмиряют» землетрясения, несут реальную гармонию в жизнь планеты в целом. Умирая, дельфин растворяется в элементах и полях до конца, его бессмертная душа тихо уплывает в Гавань Ветров, вокруг которой находится бесконечный океан Вечности, в котором живут гигантские голубые Киты Духа с исполинским Интеллектом. Синий Кит, парящий в небесах над бесконечным морем – это символ души дельфина в Теймурийской цивилизации. Цивилизация Теймур, считает войны, равнодушие, одиночество – недопустимыми во Вселенной. Мы не замечаем, как дельфины стремятся к нам, мы пытаемся изучать эту удивительную цивилизацию, даже не понимая, что взрослые в нашей общей семье – они, а мы лишь маленькие дети, познающие мир и жестоко обижающие наших взрослых....

Дельфины нас прощают, молчаливо сопутствуют нам на дорогах истории. И может быть, когда-нибудь эти морские полубоги смогут «не болеть» за человека его болью. Мы соседи по планете и в новую эпоху мы вступим вместе, не врагами.

## **ЗАКОНЫ РИТА – НЕБЕСНЫЕ ЗАКОНЫ О ЧИСТОТЕ РОДА И КРОВИ**

Люди, вступающие в брак, в большинстве хотят иметь детей. Но не знают, как влияет на здоровье потомства девственная чистота, что именно от неё зависит какими будут дети. Наши предки знали об этом, т.к. жили по законам Рита – небесным законам чистота рода и крови, которые передавались из рода в род, из поколение в поколение. Эти заповеди позволили Великим Родам Руссов пройти сквозь многие тысячелетия во всей своей чистоте и не смешатся с другими, не менее многочисленными народами, сохранить свой неповторимый облик, свою культуру и миропонимание.

Согласно священным древним писаниям, первый мужчина в жизни девственницы оставляет свой образ духа и крови – это психический и физиологический портрет ребенка, которого она родит. И только от этого мужчины зависит здоровье и полноценность

будущего потомства. Все последующие мужчины дают женщине лишь семя, но рождает она детей первого мужчины, давшего её детям образ духа и крови.

Законы Рита запрещают межрасовые браки: славян с негроидными, монголоидными, семитскими народами. Смешивание крови этих народов ведет к деградации, различным заболеваниям, вырождению всей ветви славянского рода.

«Не допускайте чужеземцев к дочерям вашим, ибо совратят дочерей ваших и растлят души их чистые кровь народа Великого погубят, ибо первый мужчина дщери оставляет свой образы духа и крови» (БОГ ПЕРУН).

Здоровая наследственность нашими предками сохранялась благодаря тому, что одним из важнейших условий её создания является девственная чистота невесты. Нашим мудрым предкам было известно, что от гулявшей девушки хорошего потомства не будет. Нравственно падшую женщину считали испорченной, недостойной замужества.

В наше время связь девственности с качеством потомства смогли объяснить генетики, открывшие в позапрошлом веке явление ТЕЛЕГОНИИ (теле – далеко, гония – передача образа, греч.), заключается оно в том, что решающее влияние на потомство женщины имеет первый в её жизни мужчина. Именно он закладывает генофонд ребенка каждой женщины, независимо от кого в дальнейшем она будет рожать, становится как бы генным отцом всех её детей.

Открытие телегонии сразу же было засекречено, т.к. открывало тайны многих людей – простых и великих, закрывало дорогу для всякого рода сексуальных революций, а это не входило в планы врага рода человеческого, лишало хозяев порноиндустрии, проституции, наркомафию баснословных доходов. Для этого телегонию обозвали лженаукой.

Но жизнь подтверждает обратное. Известно, что даже через много лет, после международных фестивалей, спортивных олимпиад, наши девушки стали рожать от белых генетически здоровых своих мужей детей – «ни в мать, ни в отца, а в черного и дебильного молодца», что явилось причиной многих семейных трагедий...

Телегония, возможно заставит изменить взгляды многих людей

на свою интимную жизнь и уже на научной основе вернуться от нынешней сексуальной раскрепощенности к более строгим нравам.

Если сейчас многие мужчины «прощают» добрачную половую жизнь «второй половины», то вскоре отношения их к этому может резко измениться. Какой полноценный, здоровый мужчина захочет воспитать и кормить чужих детей?

Женщину надо брать чистой, чтобы продолжать и приумножать свой род, а не чужой. Телегония доказывает, что сексуальная связь женщины с каждым её партнером приводит к изменению её родового генотипа, что передается потомству и закрепляется в нем, переходит из поколения в поколение.

Добрачный опыт женщины, возможно полезный при отношении к сексу как к развлечению, оборачивается большими трагедиями в плане производства здорового потомства, передавая не только детям, но и внукам и правнукам скрытые грехи внебрачных половых связей. Известный случай, когда за грех матери расплачивается дочь, рожая ребенка негроидного типа от белого мужа, даже ни разу в жизни не видела негра. Вот от куда во внешне «благополучных» семьях появляются убийцы, насильники, наркоманы, токсикоманы, психически неполноценные придурки. Да и дети, внутренне отчужденные или даже открыто ненавидящие своих отцов. Отсюда так называемый конфликт «отцов и детей», именно отцов и детей, а не матерей и детей (хотя именно мать чаще причина такого конфликта).

С древних времен на Руси говорили: «Береги честь смолоду». Отречение от кровных Заповедей является предательством перед своим Родом. Кто отказывается от обладания Мудрости древней, тот изгоняет из себя силу Жизни. Знание наших предков всеобъемлющи и касаются как бытовых вопросов, жизненно важных законов, так и мировоззрение в целом.

## **ДЛЯ НАЧИНАЮЩЕГО ЦЕЛИТЕЛЯ**

**МЕТОД** хиропрактики. В первую очередь нужно думать о своей защите, чтобы не переключить болезнь пациента на себя. Для начала надо быть просто смелым. Поскольку мысль материальна, надо

думать: – Я надежно защищен.

Далее – задача номер два – не передать свои болезни пациенту. Об этом тоже надо думать. И главное в этой троице – просить Бога разрешить работать с пациентом. Существует много методов определения статуса «Разрешено или нет». Можно взять Г-образную рамку с вертикальным размером 10 см и горизонтальным размером от 30 до 40 см. Нижняя точка вертикальной оси ставится на мизинец, и вся ось, как бы, обнимается остальными тремя пальцами без прижатия. Дать по возможности полную свободу вращению любой проволоке или вязальной спице диаметром от 2 до 3 мм. Можно и толще. Желательно из бронзы, латуни; так как эти металлы, также как золото и серебро, не накапливают отрицательной энергетики. Если биорамка толще 3 мм, её можно поставить на подшипники – по два на каждую ручку рамки. Можно работать двумя рамками – это удобнее. Берем в каждую руку рамку, наклоняем горизонтальные плечи рамок (их дальние концы), держа их параллельно друг другу. При этом думаем – если «да», то рамки пусть разойдутся, если «нет», то рамки пусть идут на перекрестие. Постепенно, держа рамки параллельно друг другу, добиваемся их горизонтального положения, предоставляя большую свободу вращению. Одна из этих двух рамок (у правой – правая, у левой – левая) должна быть на несколько миллиметров выше, чем другая, чтобы они не ударились при соприкосновении, а показывали бы степень – градуировку сигнала. И если вы получаете «да», т. е. добро на лечение, то рамки своими дальними концами разойдутся. Но учтите и такую ситуацию. Ответ может сразу и не прийти. Рамки будут стоять без движения параллельно. Продолжайте делать запрос и через какое-то время ответ вы получите. Если же получите «нет», рамки пересекутся и, чем больше перекрестие, тем больше запрет. Перед работой нужно рамки взять за ручки в одну руку, а второй рукой провести по длинным концам, сбрасывая случайную энергию и заряжая своей. При диагностике биоэнергия кольцами называется на длинные плечи биорамок.

При работе одной рамкой мыслеформа должна быть немного другой. Вы также заряжаете рамку своей энергией. Ставите ее в окологоризонтальное положение между собой и пациентом и думаете – если «да», то пусть рамка повернется ко мне, если же «нет», то пусть

повернется в сторону пациента, и наблюдайте результат. Таким же образом можно использовать и кольцо на нитке, и просто отвес. Предварительно нужно провести рукой по хлопчатобумажной нитке от руки к кольцу два – три раза (длина нитки должна быть от 15 до 20 см) для зарядки своей энергией. Ставим мыслеформу «да» – «нет» и начинаем работать или с пациентом, или с продуктами на определение радионуклидов, химии и т.д. Если «да», то кольцо должно качаться от предмета к человеку, если «нет», то кольцо будет качаться между человеком и предметом, т. е. параллельно человеку, показывая, скажем, что этот продукт вреден. Значит в нем есть вещества, нежелательные для организма (химия или радионуклиды). С компьютерами биорамок или кольца работает главный компьютер человека.

Таким же образом можно определить, подходит ли биоэнергетика дерева для вас. Но тут нужно знать, что сначала вам ненадолго нужна отрицательная энергетика, а потом положительная. Для тех, кто ясно видит – это зеленый спектр.

## ОХ, УЖ ЭТА ЭНЕРГЕТИКА!

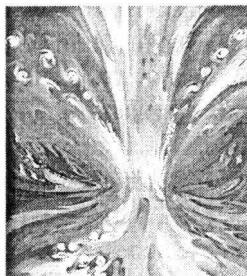

Вы когда-нибудь сидели рядом с бабушкой? У нее в руках веретено. Оно быстро-быстро крутится, отсвечивая слабым бликом отполированных человеческими руками поверхностей. Нитка скручивается, продолжается естественный процесс технологической обработки шерсти.

Веретено крутится, бабушка рассказывает, как она училась в гимназии. Рассказывает о Законе Божьем. Какой у священника был хороший голос и слух. Её рассказ долог и добр. Мне приятно находиться в обществе человека, у которого нет зла. Когда я иду спать, я необычайно спокоен и миролюбив. Как хорошо все в жизни!

Запомнились из детства также вечера за игрой в лото. Меня сажают, как взрослого, за стол. Раскладываем карты. Бабушка дает мне несколько копеек. Игра на деньги. «Кричим» по очереди. Для тех,

кто не знает – вытаскиваем кубики из мешочка и громко называем их номера. Карты постепенно закрываются, образуя «квартиры».

И, наконец, кто-то выигрывает и забирает все копейки... Как все это сближает духовно! Работает энергетика. Она лечит, ненавязчиво приближает друг к другу души и запоминается это на всю жизнь! В какие игры мы играем сейчас с детьми? И они и игры другие. При играх необходим дух доброжелательности. При этом желательно сидеть рядом с детьми и при играх, и при просмотре телевизионных передач. Это сближает незаметно и надолго. Биополе ребенка должно слиться с добрым биополем родителей. Это в будущем залог для создания нормальной семьи у выросших детей. В этом же залог добрых отношений между уже выросшими детьми и родителями. Не забывайте об этом!

## ЛЕЧЕНИЕ КУРИНЫМ ЯЙЦОМ



Выкатывание куриным яйцом – это древнейший ритуал, в результате которого положительная энергия переводится из предмета на человека, а отрицательная – с человека на предмет. Предмет, которым выкатывают называется астральным аккумулятором.

Для работы берется свежее оплодотворенное куриное яйцо комнатной температуры. В яйце, в параллельном мире стоят компьютеры на холодном термояде с многопрофильными программами.

Далее берется пол литровая банка и наполняется на три четверти некипяченой водой.

Надо обязательно взять разрешение у Бога на лечение любого пациента. Если же вы начали лечение без разрешения, то заболевание может перейти на вас – частично или полностью.

После выкатывания яйцом надо белок и желток вылить в банку. В банке от белка будут видны «паруса», расположенные кругами. Обычно хронические заболевания располагаются ближе к центру. Простудные и грипп – ближе к стенкам стакана. По мере излечения

высота и количество индикаторов уменьшаются.

А теперь слово Раокриому. Итак, усаживаем пациента спиной к себе. Он должен снять часы, кольца, браслеты. Руки на коленях, глаза закрыты. Первое, что делает оператор, – это 33 раза обводит яйцом по часовой стрелке в области темечка пациента. При этом он начинает ощущать у себя на теле неприятные ощущения, например в районе шейных позвонков, в районе переносицы и на уровне грудных позвонков. Следовательно, у пациента концентрация отрицательной энергии заключается именно в этих местах, т. е. либо там уже есть какие-то болезни, либо зарождаются. Можно спросить у пациента, чтобы проверить, насколько верны ваши ощущения.

Затем переходим на спиралевидные вращения вверх – вниз вдоль позвоночника, произнося при этом про себя мантры или молитвы. Спрашиваем пациента, что он ощущает. Если в нижней части позвоночника нет отрицательной энергетике, переходим на вращательные движения только в ту часть позвоночника, которая отрицательно заряжена. И выкатываем до тех пор, пока неприятные ощущения у вас как оператора не исчезнут. Когда этот момент наступит, проверяем себя: «Хал!». Если при слове «Хал» пациент вздрогнул – выкатываем еще, до тех пор, пока он не перестанет реагировать на ваш окрик. В конце мы почувствуем, как яйцо отяжелело.

Теперь мы берем банку с водой и произносим, глядя на воду: «Господи, сделай так, чтобы не было в моем обладании ничего, кроме непорочности, истины и силы, Аминь» (трижды). И разбиваем яйцо в банку. Пока оно там лежит произносим: «У меня в руке не скорлупа, а болезни и неприятности моего пациента». Показываем скорлупу пациенту и раздавливаем ее. Если у пациента внутри прошла энергетическая волна – цель достигнута. Скорлупу надо выбросить от себя правой рукой в воду со словами: «Изыди, Сатана, во имя Отца и Сына, и Святаго Духа, Аминь». Смываем руки холодной водой. После этого смотрим на яйцо в банке. Обратите внимание, что желток – это жизнь человека, а белок символизирует обстоятельства, окружающие его жизнь. Смотрим, что находится вокруг желтка. Наиболее часто встречается такой вид порчи, как колпак. Если ее сделали не специалисты, то под водой его не будет, но он будет находиться в поле вокруг желтка в виде пузырей, либо в виде кол-

пака. Белок может принять форму гроба, могилы, обелиска... Если очень четко видно, значит сделано на смерть. Зависть и недоброжелательство видится в виде тумана вокруг желтка. Если желток разбит, значит пытались подселить злую сущность, т. е. сделан был наговор на психическую болезнь. Колпак может ставиться не на всего человека, а на один орган. Такие локальные наговоры выражаются в виде нитей, идущих от желтка к поверхности, иногда на поверхности есть пузырьки. Сколько нитей, столько и наговоров.

Если посмотреть на банку со всех сторон, то образ человека, который сделал наговор, обязательно будет виден в какой-нибудь из них. Время, когда был сделан наговор или порча, определяется интуитивно, но эта способность приходит уже с опытом. Выливаем содержимое банки в унитаз правой рукой от себя и говорим: «Изыди, Сатана, во имя Отца и Сына, и Святаго Духа, Аминь». Когда вылили, говорим: «Это не банка, а душа такого-то, это не грязь в банке – а его неприятности. Как я смываю эту грязь, так исчезают все его неприятности» – и вымыть банку до блеска. После этого рекомендуется сделать биоэнергетический массаж пациента; лечащий читает любую мантру или молитву и делает следующие пассы над головой пациента: правая рука по часовой стрелке внизу (над чакрой темечковой), левая – против часовой стрелки над правой.

Существует около 100 способов выкатывания яйцом. Можно также выкатывать и самому себе наговоры, порчу.

Первый способ: к месту где у вас болит, приложить сырое куриное яйцо. Через некоторое время оно прилипнет, как вакуумная банка. В этом месте начнет пробиваться пульс, как будто там второе сердце. Через 15—20 минут яйцо отпадет, оставив на коже характерные покраснения. Боли уже не будет. Это объясняется естественной способностью яйца отдавать хорошую, здоровую энергию и отбирать плохую. После этого яйцо выбросить в воду правой рукой от себя со словами: «Изыди, Сатана, во имя Отца и Сына, и Святаго Духа. Аминь» После инфаркта рекомендуется, кроме упражнения «Солнышко», еще и названный метод.

Вторым способом можно излечить грипп, лихорадку, самые различные заболевания, даже тяжелые. Между белком и скорлупой есть белая пленочка. Осторожно отделяем ее от скорлупы, нама-

тываем на мизинец правой руки и забинтовываем. Через некоторое время начинается резкий приступ боли и повышается сразу температура, но это надо перетерпеть. Боль начинает постепенно переходить из левой половины тела – в правую. Затем постепенно концентрируется сначала в правой руке, потом в кисти правой руки и, наконец, в мизинце. Когда пленочка станет подобной гипсу – боли уже не будет. Пленку снять и выбросить в воду от себя правой рукой со словами: «Изыди, Сатана, во имя Отца и Сына, и Святаго Духа. Аминь». Добавим, что этим способом снимают также и наговоры, и сглазы, и высокую температуру. Но для излечения детей этот способ применять не рекомендуется, так как сильные боли они могут не вытерпеть.

Еще один способ лечения яйцом, например, бородавок, ячменей, фурункулов. Для этого надо взять свежее яйцо, прямо из под курицы, и приложить буквально на 2 минуты, пока оно не остынет. Через полтора часа этой бородавки или ячменя уже не будет.

Яйцо, кроме лечения кожи, еще ускоряет ее регенерацию. Был такой случай. Очень сильно обгорел мальчик. Со всего села собрали яйца, их Оказалось 300 или 400 штук, разбили в ванну и погружили туда мальчика. До приезда «Скорой помощи» он пролежал там и боли не чувствовал.

Ожог можно устранить за 5—6 минут, если яйцо взболтать и подержать в нем обожженное место.

Предлагаю очень хороший рецепт для заживления ран, который ускоряет этот процесс во много раз. На горячую сковородку без масла разбивается не менее 10 штук яиц и жарится яичница. Когда она готова, снимают ее со сковороды, а жирок, что там остается, используют для смазывания ран.

Кстати, следует дополнить. Вспомните Евангелие. Еще Христос говорил, что если выгнали злой дух, он 7 суток будет бродить по безводным местам, а на седьмые сутки снова попытается вселиться в человека. Поэтому на седьмой день надо выставить защиту, т. е. – провести повторное выкатывание. Если по какой-то причине это не возможно, то нужно в церкви заказать сорокоуст за его здравие. Это очень сильный обряд. Если нельзя заказать сорокоуст, то заказывают службу во здравие на полгода.

Очень часто бывает так. Человек попадает с каким-либо недугом

в больницу. Его там лечат – лечат, а температуру сбить не могут, и эта болезнь в конце концов переходит в хроническую. А все объясняется очень просто. Во время болезни его сглазили, и пока этот сглаз не будет снят – он не выздоровеет. Поэтому его надо выкатать яйцом, чтобы лечение шло успешнее.

Хочется рассказать очень интересный случай. Однажды наш очень известный мануальный терапевт и целитель выкатывал человека. И вот пациент вдруг говорит: «Ой, я чувствую, что у меня внутри что-то шевелится, как будто что-то живое». Выкатывание продолжается, как вдруг это что-то будто выпрыгивает из этого пациента и прыгает в яйцо, которое сразу вырывается из рук врача и падает на пол, но не разбивается. Врач поднял это яйцо, спросил как себя чувствует пациент, тот сказал, что хорошо и у него будто бы что-то оторвалось внутри, освободило его. Врач посмотрел на яйцо, оно стало очень тяжелое. Вдруг у него такой порыв появляется странный, и он с силой выбрасывает яйцо в окно. Оно падает с шестого этажа и... не разбивается. Целитель бежит вниз. Поднимает его и поднимается на 12-й этаж. Бросает вновь. Оно падает на асфальт и... не разбивается. Его пробуют разбить о стенку – никакого результата. Кстати, целитель приносил яйцо на одну из наших лекций, где собралось человек 40. Пытались все опять его разбить, но ничего не получилось. Тогда я решил посмотреть на него третьим глазом. Когда поднес ко лбу, появилось какое-то мерзкое ощущение. Потом одна ясновидящая говорит: «Ой, смотрите, да там же огромная крыса, сжатая в гармошку!». Это такая сущность астральная. Мы думали—думали, как же поступить с злополучным яйцом и вдруг догадались, что надо крикнуть «Хал!». Мы бросили его в унитаз и все хором крикнули «Хал!» Оно сразу раскололось и мы увидели, что у него красно-черный желток. Т. е. в данном случае мы, сами того не ведая, вытянули не только наговор, а именно злую сущность прямо на яйцо. Правда, такое бывает очень редко. При выкатывании яйцо может также взрываться само. Опять-таки из-за проделок злой сущности. Она долго не убирается, а потом, в какой-то момент выскакивает и попадает в яйцо, яйцо взрывается.

Бывает такое, что после выкатывания яйцо будто вареное. Это наблюдается при очень сильных наговорах.

## ВЫКАТЫВАНИЕ БЕРЕМЕННЫХ КУРИНЫМ ЯЙЦОМ

Яйцо, его классическая форма, со всеми внутренними Устройствами, было изобретено много миллиардов лет назад в пятой Галактической Лаборатории. Бог как руководитель Вышестоящей Цивилизации гордится изобретением яйца как физико-химического прибора. Через этот прибор компьютеры размножают существа от мелких насекомых до динозавров. У кур, например, для рождения самого яйца приспособлен яйцевод с мощным компьютером на холодном термояде. В компьютере яйцевода смонтированы контрольно-решающие устройства. Это они следят за зарождением и развитием каждого яйца и дают команды курице от «какую пищу надо ей есть» и до команды, открывающей выходное отверстие яйцевода в заднем проходе курицы. Этот же компьютер командует о прекращении яйценоскости и перестраивает организм курицы на высиживание яиц для продолжения куриного рода. В данном случае он получает команду от Главного Компьютера, отвечающего за формирование всего тела курицы как такового. Вся работа построена иерархически. От одной курицы до десятков, сотен и т. д. Все организовано. Только для нас не заметно.

А теперь рассмотрим сам процесс выкавывания беременных женщин куриным яйцом. Сначала с женщины снимается блокада компьютеров, т. е. порча или проклятье. Хотя это целесообразнее делать перед зачатием ребенка, что бы уже повысить шанс рождения здорового наследника. Почему только повышает, а не гарантирует? Потому, что мы насыщены химией и радиацией. Прозеры (целители) вместе со снятием блокады с компьютеров могут снять (вывести) и радиацию. Хуже обстоит дело с химией. После энергетического очищения, в том числе и в церкви (причащение), можно приступать к выкавыванию яйцом.

Яйца должны быть свежими (оплодотворенными петухом), комнатной температуры. Необходимо приготовить две банки по 0.5, заполненные на три четверти обычной водой из-под крана. Сначала выкаывается голова матери по часовой стрелке, начиная от темени, с расширением круга. Больше задерживаться там, где яйцо как

бы тормозится. В этом месте нужно работать отдельно до тех пор, пока сопротивление не исчезнет, особенно там, где есть углубления или другие линии, резко изменяющие форму головы. При энурезе у детей яйцом надо работать больше именно в этих местах. Работать надо от 15—30 минут до 6 часов. Один круг делается примерно за одну секунду, но не медленнее. Неоплодотворенные яйца желатель-но не применять. Придется делать больше сеансов.

После выкатывания матери яйцо разбивается (после наложения креста) и содержимое без скорлупы выливается в банку. Вокруг желтка образуются «паруса», характеризующие наличие заболеваний у матери.

Вторым яйцом выкатываем ребенка, водя рукой, прижатой или не прижатой к одежде (обязательно хлопчатобумажной), по животу и вокруг ребенка, также по часовой стрелке. Сроки работы те же. Также выливаем белок и желток в воду второй банки. «Паруса» могут быть похожи, а могут и не быть похожи. При похожести передаются наследственные болезни. Иногда при похожести они могут быть даже больше по величине, чем у матери. Надо иметь в виду, что плод аккумулирует в себе от матери как продукты химии, так и радиации, как бы очищая свою родительницу. Что, естественно, потом приводит к нарушению работы компьютеров, выращивающих органы ребенка.

После сравнения картины «парусов» нужно дать постоять этим банкам до 12 часов и более. «Паруса» разрастутся иногда до страшной картины. Не бойтесь. Пусть «прозер» (целитель) работает дальше. А если нет таковых поблизости, то работайте сами. Обязательно под молитву (хотя бы «отче наш») и прося Господа об исцелении. Содержимое из банки надо закопать в землю или вылить в канализацию. Ни в коем случае не давать животным. Это программа. Сеансы продолжать до тех пор, пока, «паруса» не исчезнут. Качество работы могут проверить ясновидящие. Кроме этого, ясновидящие с опытом могут увидеть фантом будущего ребенка. Не надо этого бояться. Компьютеры ясновидящих считывают с компьютеров ребенка данные, не входя внутрь организма матери. Они работают на сверхвысоком уровне. Аппаратура, из которой сделаны мы сами, на миллиарды лет опережает наши понятия о супертехнике. Тогда,

когда орган здоров, его для компьютера прозера как бы нет. Высвечивается тот орган и то место, где есть нарушения. Будь то опухоль или гидрополость внутри черепа. Другие заболевания выглядят по-другому.

## РАБОТА СО СВЕЧОЙ

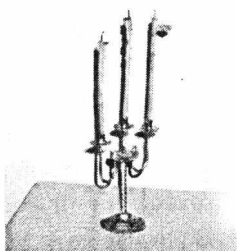

Работать желательно со свечей, освященной в Храме. У нее после облучения в Храме другой спектр энергетики, улучшенный на 5%, по сравнению с обычной свечой из того же материала. Лучше всех работает свеча из натурального воска.

Свеча – это прибор с мощным компьютером под названием «Сизо». Около человека нужно работать по часовой стрелке. Начиная с головы и вниз до ног по спирали. Во время работы надо читать молитвы, способствующие лечению. Если нет специальных молитв, то можно читать «Отче наш». Всегда сначала нужно спросить у Бога разрешение на лечение. Перед работой нужно три раза прочесть «Отче наш». Этим привлекается энергетика. Рядом обязательно должна быть икона Иисуса Христа, Божьей Матери или святых. Во время работы нужно обращать внимание на то, в каком месте около тела человека свеча коптит или трещит до затухания. В этих местах обычно находятся больные органы. Сначала идет чистка, т. е. ликвидация отрицательной энергии, снятие блокировки. Эта процедура очень серьезная. Без достаточной практики и без защиты ее делать нельзя. Сразу же надо наблюдать за формами, образующимися от расплавленного воска на свече. Если образовалась струя вниз до половины свечи или на всю ее длину – это проклятие. Особенно страшны подтеки, охватывающие свечу змееобразно – это однозначно указывает на смерть. Можно в профиль увидеть фигуру, голову или нос человека, сделавшего пациенту порчу. При разрыве ауры, предэпилепсионном состоянии – наплыв на свече будет разорван на капли. Это же бывает при травме головы. При сильной

порче нагар на свече – черный. После нескольких процедур наплыв на свече должен прекратиться. Значит помогло. Обычно в это время начинает болеть тот, кто сделал пациенту болезнь. Однако может произойти возврат, и вся ваша работа пропадет. Поэтому нужна проверка у ясновидящих целителей или нужно снова проводить сеанс лечения, работая со свечой. Недогоревшие свечи и отходы закапывают в Землю или сжигают.

## БАБА НАСТЯ

Руководитель частного предприятия, бывший научный работник одного из институтов в Москве Святослав Нестерович Ляховский собрал несколько человек таких чудаков, как я и будучи интеллектуалом в нескольких областях знаний стал собирать информацию о будущих технологиях. А однажды он мне сказал – в Белоруссии под Минском, есть такая баба Настя, которая лечит многие заболевания и выясняет причины заболеваний. Может быть вы съездите к ней с моими двумя родственниками и посмотрите принцип ее работы. Я ответил – с удовольствием.

Он отправил меня сначала в Минск, а уже потом на машине к бабе Насте. Но сначала предупредил – ни одного плохого слова в отношении Лукашенко, испортят физиономию. –Я слишком уважаю Александра Григорьевича чтобы плохо говорить о нем, -ответил я. Он не ломает экономику через колено и не торопится портить людям жизнь.

Я был не первый раз в Белоруссии и с восхищением смотрел на Белорусский высокодуховный народ, с виду абсолютно спокойный. Но помня Великую отечественную войну 1941-1945 годов знаю, что этого зверя лучше не будить. Они не изменили Советскому Союзу и дали достойный отпор фашистам...

Мы приехали в деревню, где живет баба Настя, но ее не оказалось дома. Я пошел к соседу, спросить может быть он знает когда будет баба Настя. А сосед ходил около своего дома так как жена не оставила ключей. –Да, она скоро будет, пошла к сыну, а я вот пришел с работы в колхозе и не могу попасть домой. – А кем вы работаете? – Пастухом. – Ну и как в колхозе живетесь? – Нормаль-

но, я пригнал колхозное стадо и свободен, а при частном хозяйстве круглые сутки голова будет болеть за хозяйство. Наш Батько знает свое дело. Ниче

## В МУЗЕЕ ИСКУССТВА НАРОДОВ ВОСТОКА

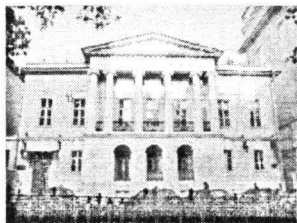

Москва. После исследования в Пушкинском музее, о чем я написал в книге “Великие и малые тайны Мироздания”, где речь шла о том, что моя хорошая знакомая яснослышащая Элла Беллинская “разговаривала” с иконой Иисуса Христа, статуэткой Богини Изиды и с

мумией из Египта, оказавшейся одним из моих тел, во время пребывания на Земле; мы пошли в музей восточных искусств.

Как всегда, я взял с собой диктофон. Народу в музее практически не было. Мы прошли по музею, просмотрели экспозиции и остановились у приличной по размерам статуэтки восточной фигуры божка с большим животом и довольной физиономией – олицетворяющей успешного торгового человека.

Я начал с ним мысленно “разговаривать”. Сначала поздоровался, одновременно проверяя, получится разговор или нет. Он дружелюбно ответил. Все, значит можно разговаривать дальше.

Я спрашиваю:

–Ну как тебе тут?

–Да не очень, поговорить не с кем. Так, переговариваемся между собой с другими экспонатами.

Заходят люди ясновидящие, но они, как правило, не знают, что они ясновидящие и могут с нами разговаривать. Иногда заходят красивые женщины – люблюсь, вспоминаю свои добрые времена, своих жен и детей. Были хорошие времена, был мир и начала развиваться торговля между народами. И я был одним из первых в этом деле. Я спрашиваю –А Меркурия ты знал?

–Знал, Бога торговли. А ты знаешь, что им был ты?

–Нет, не знаю. – Ответил я.

—Так вот знай, что ты ввел впервые правила — законы торговли. Стал учить людей как это делать. Дал понятие об оптовой торговле и розничной, об учете.

Поскольку мы с моей знакомой были в зале одни, к нам стала прислушиваться женщина, отвечающая за сохранность экспонатов. Подошла поближе и видит, что я разговариваю со статуей. Говорит — А с кем это вы разговариваете? Я отвечаю — Да, вот с этой статуей.

— Это надо делать с разрешения музейного начальства!

— А что, это часто у вас бывает?

— Да нет, впервые, ну раз я не понимаю, что происходит, пусть начальство разбирается.

## СЧАСТЛИВЫЙ СЛУЧАЙ С КРЕСТИКОМ.

*Кульшик К.В., г. Одесса*

Академик Станислав Григорьевич Семенов подарил мне оберег — красивый крест на цепочке, с камушками, покрытый специальным сплавом, которым покрывают церковные купола. С тех пор я его постоянно ношу с собой на удачу и в качестве охранного оберега от всяких «доброжелательных» и завистливых людей.

Такое впечатление, что Станислав Григорьевич, предвидел возможные события заранее. Объясню почему. Летом этот крест по воле Божьей очень помог мне, когда вот такие вот «доброжелатели» и завистники пытались причинить мне вред путем наведения порчи, проклятий и т.д. и т.п. Случайно решив переложить этот крестик в другую сумку, я с удивлением обнаружила, что красивый, золотистый крестик с блестящими камушками стал весь как будто покрытый ржавчиной, потемнел. Причем, он стал не просто какой-то ржавый, а ко всему еще и неприятно липкий. Особенно цепь, которая была вместе с крестом. Как потом объяснил Станислав Григорьевич, этот крест защитил меня от негативных энергетических воздействий, которые были направлены на меня. Защитив меня, крест принял энергетическую атаку на себя, поэтому и стал таким липким и некрасивым.

Но чудеса, как оказалось, были еще впереди.

О чем я тогда думала, не понятно, наверно, череда лунных и солнечных затмений повлияла, но так получилось, что буквально через несколько дней я бросила этот крест вместе с серебряной монетой (пол-американских доллара) в море на морвокзале Одессы. Странно, но почему-то обратила внимание, что крест и монета упали совершенно в разные стороны, разлетелись, приблизительно, метров на пять точно в разные стороны.

Когда рассказала об этом Станиславу Григорьевичу, он удивился и говорит: «Что же ты оберег свой выбросила? Нужно его обязательно найти.»

Я и сама уже это поняла. «Ну дела,— думаю, — как же его достать? Не помню точно, где это было. Тем более столько времени прошло с момента этого странного события, да и глубина там, наверно, огого. Порт поддерживает глубину причалов в строго положенном состоянии. Да и суда там швартуют постоянно. Наверно, уже илом крест занесло. Как теперь искать? Что делать?»

— Станислав Григорьевич, а вы можете подсказать где его искать?

— Вижу его. Крест лежит на песчаном дне и сияние от него исходит. Даже сам не ожидал.— Ответил Станислав Григорьевич.

«Уже хоть что-то. Главное, что он в целости и сохранности. Постараюсь достать его», — думаю себе...

Ровно через сутки договорилась с водолазами подводного центра, что они помогут его поискать. Водолазы даже не удивились.

Оказалось, им часто приходится поднимать со дна морского то сережки, то кольца. Прогуливаясь по морвокзалу, как оказалось, всякое случается, и люди часто что-то роняют в воду. Но то люди роняют прямо возле причала, а я бросила. Куда, как я уже сказала раньше, не запомнила.

Ребята-водолазы оказались настоящими профессионалами своего дела (как потом подтвердилось), но обнадеживать не стали и на мой вопрос о том, получится ли найти крест, честно ответили, что как повезет. Попросили хорошо подумать, где это было.

— Не помню точно, — говорю им. — Наверно здесь. — И показываю им куда-то в неопределенном направлении.

Сама стою и думаю: «Нарочно не придумаешь». Особенно после того, как они сообщили, что глубина в этой части акватории порта приблизительно 12 метров, дно илистое и, ко всему еще, вчера вечером в этом месте ставили судно к причалу при помощи буксиров. «Да уж, ситуация», - только и подумала я про себя. «Господи помоги!»,- надеясь действительно на чудо и профессионализм водолазов. То, что сказал Станислав Григорьевич про крест накануне, почему -то совершенно вылетело из головы.

Первый раз ныряет водолаз в том направлении, куда я показала рукой. Прошло минут пятнадцать. Выныривает – ничего не нашел. Говорит мне: «Подумайте еще раз хорошо, где это точно было.»

Стараюсь вспомнить. Показываю опять приблизительно. Ныряет. Через 20 минут выныривает. Результат тот же. Сказал, что проверил дно на расстоянии плюс/минус 10 метров вправо и влево от того места, которое я приблизительно ему показала. Там ничего не оказалось. «Вспоминайте еще раз хорошенько. У меня кислорода осталось нырнуть только на один раз», -говорит.

Я в шоке. «Что же делать?»– думаю. «Как быть? Если не найти крест сейчас, потом точно илом занесет, не найдешь.»

Тут вдруг вспоминаю вчерашние слова Станислава Григорьевича про крест. «Пусть думают, что хотят, а рассказать, – думаю,– нужно. Все равно других вариантов нет.» И рассказала про песчаное дно, что от креста сияние исходит и о том, что сказал мне все это экстрасенс.

Один из водолазов говорит: «Представляете, на всю акваторию порта песчаное дно есть только в одном месте. Вспоминайте, что еще сказал вам экстрасенс.» Как мне показалось, водолаз Алексей даже не удивился моим словам.

Так как мне вспоминать больше было нечего, с тем он и нырнул, сказав, что теперь знает, где искать крест.

Как мне показалось, прошла целая вечность с того момента, когда он нырнул. Я только ходила по причалу туда –сюда, читая про себя слова православной молитвы «Царю Небесный» и наблюдая за пузырями, поднимающимися по воде из глубины и показывающими, где сейчас приблизительно находится водолаз.

И каково же было мое удивление, когда вдруг из воды показалась рука водолаза, держащая на цепочке крест! Моим удивлению и ра-

дости не было предела!

Но и это еще не все! Поднявшись на причал, водолаз вручил мне вместе с найденным крестом и мою серебряную монетку со словами: «Это же ваша монетка? Крест лежал так, как и сказал Вам экстрасенс, на песчаном дне. От креста действительно исходило сияние. Так что слушайте экстрасенса.»

**ЧУДЕСА!**

Вот такой вот счастливо закончившийся случай с крестом произошел со мной летом.

А за его, без преувеличения, чудесную находку я до сих пор благодарна экстрасенсу и академику Станиславу Григорьевичу Семенову и водолазам подводного центра Одесского морского порта Алексею, Евгению и их начальнику Игорю Любимову, настоящим профессионалам своего дела!

## **ПИСЬМО К МАРИНЕ ВЛАДИ**

Уважаемая, Марина Владимировна Влади!

Я с удовольствием посмотрел интервью с Вами по украинскому телевидению в час ночи третьего марта 2008 г.

Я очарован вами, как женщиной! Очарован вашей простотой поведения. Вы такая домашняя, без примеси снобизма. В общем, такая домашняя женщина, какой должна быть жена в моем представлении. Это я еще не сватаюсь, я просто благодарен вам за то, что вы есть. В интервью с вами, была упомянута ваша книга «Прерванный полет»...

А теперь я представляюсь вам как знатной даме.

Я, Семенов Станислав Григорьевич – академик Российской академии естественных наук; международной академии энергоинформационных наук; лауреат международной премии имени академика В. Вернадского; консультант Российской лиги психотерапевтов; ведущий парапсихолог Украины (институт «Новая генерация»); психолог; писатель; журналист и т.д. Я не случайно делаю вставку о себе, что я парапсихолог – это в моем случае значит, что я ясновидящий и яснослышающий.

Эта моя особенность позволяет видеть и знать вещи, недоступ-

ные для обычного человека.

Теперь, считая, что я вас более – менее подготовил к предстоящей информации. Рассказываю вам следующее.

В 2004 году, я, исследуя свои возможности в Космосе, решил пригласить к себе ушедших из нашего мира людей, таких как Николай I, Ломоносов, Пушкин, Юрий Гагарин, Гоголь, Петр I, Иосиф Сталин, Владимир Высоцкий, академик Сахаров и еще кого-то (уже не помню за давностью лет).

Летающая тарелка доставила их довольно быстро, менее чем за полчаса. Я как раз вышел из ванны и занимался ногтями на ногах (думаю, что я вас не шокирую этими мелкими конкретностями. А дальше будет ясно почему). У меня один ноготь вырастает в палец – когда-то будучи еще лейтенантом я позволил хирургу сорвать ноготь с панарицием плоскогубцами и с тех пор вот такая неприятность...)

Ну, так вот, я сижу, подрезаю ноготь, а тут неожиданно появляется эта команда и первое, что я слышу от Высоцкого

– Здорово рваный ноготь!

-Здорово рваный лапоть? – А почему я рваный лапоть?

– А почему я рваный ноготь? – Ну, ты ведь там что-то делаешь?

– Я что-то делаю, но это не значит, что я рваный ноготь, тем более, что ты знаешь, кто я!

– Ну извини...

Я начал задавать вопросы, на каких планетах они живут, как живут, чем занимаются? А Володе говорю – ты зря «гоношишься», вот Марина Влади в своей книге «Прерванный полет» честно написала, как ты был «хорош» и пьянствовал и наркоманил вместо того, чтобы отблагодарить Бога за тот дар, который он тебе дал.

– Да я же тогда не понимал этих вещей, а эту суку, как только она здесь появится – убью. (Мариночка извини, перевод дословный).

Больше всех мне понравился Гоголь, человек высокой культуры и чувствовалось уважаемый этой компанией.

Михайло Ломоносов мне сказал, что возглавляет лабораторию по грибкам. Я спрашиваю -По грибкам или грибам? -По грибкам, выводим и потом внедряем по планетам. -Как? -Энергоинформационным способом с летающих лабораторий, а потом идет мате-

риализация. – А птичий грипп таким же способом внедряется? – Абсолютно точно, сначала его выводят в фотонной очень мощной лаборатории на планете Шушия под руководством небезызвестного Каина, а потом энергоинформационно внедряют. На кого попадет, на том и проявится – У нас на Земле думают, что это от перелетных птиц. – Ни в коем случае. Стоит лаборатория за облаками и попросту облучает, ей все равно – домашняя птица или дикая; утка или воробей. Идет эксперимент.

Иосиф Сталин рассказал, что правит планетой. Планета так и называется «Иосиф». (Мариночка Владимировна у меня в 2001 году вышел «Астрономический Атлас N1 планет нашего Мироздания с географическими картами 160 планет и там действительно есть планета «Иосиф»). – А Петру 1 я сказал– Вот видишь, купил брошюру про тебя! – Опять, наверное, какую-то гадость написали? – А вот и нет, тут тебя хвалят. – Ну, спасибо и на этом. У Андрея Сахарова двое детей и одного – Степашку, взяли из приюта. Живут они на планете «Днепр». Хорошие условия для науки. Он и там имеет звание академика. Вот только про героя не спросил, сохраняется ли это звание, полученное на Земле. Да, я в начале его спросил -Ну что будешь ждать свою Елену Боннер? – Ни в коем случае. – Да, Володя, ты расскажи, как тебя встретили на «том свете»? – Встретили хорошо. Но меня опять потянуло на прежние дела, так меня засунули в лабораторию, а там из меня быстро всю дурь выкинули. – И чем ты занялся? – У них же на планетах есть наше, в смысле земное телевидение и они в курсе всех наших событий. Я стал давать концерты по планетам, за исключением планеты «Укропланта», хохлы не захотели меня слушать. – Говорят, что у вас там сухой закон? – Да нет. Хотя с «перебором» сразу заметут. Мы однажды с Сергеем Есениным и Александром Сергеевичем здорово посидели. Так и пришлось ночевать вместе. У полиции приборы будь здоров, берут на расстоянии, сразу загребут. – Юра, а ты чем занимаешься? – Испытываю летательные аппараты у Шейха аль Королева. Он один из самых богатых людей в Космосе. Последнее его достижение – управление ракетой при помощи мысли. – Женился давно? – Да нет, жду Валю. – А как же без женщин? – Ну бывает... – Слушай. Володя, ты все – таки убьешь Марину? – Да нет, пусть живет, она хорошая баба.

«ОМЛ – от меня любимого» – мне иногда кажется, когда философствую, что жизнь это сказка. У кого – то приятная, у кого-то не очень. У кого-то вообще страшная и мы это начинаем понимать с возрастом, сравнивая свою жизнь с жизнью друзей и знакомых в первую очередь, иногда с жизнью экранных героев. Не понимая, что есть такое понятие как судьба, действующая на нас невидимо, настырно. И надо иметь сильную волю, чтобы противостоять жизненным потокам, которые сшибают с ног и уносят в отстойники.

Да, кстати говоря, Володя меня спросил – а как дела у Марины сейчас? На что я ему сказал, что вроде бы она вышла замуж за генерала и все у нее хорошо. На что он сказал-она это заслуживает. Я хочу вам еще кое-что рассказать, уже не «о том свете», а об этом. Может быть, эта информация будет вам интересна. (Сегодня уже 6 е марта 2008 года и я вас поздравляю с женским праздником. Желаю успехов и здоровья!)

Теперь о том, что хотел рассказать. Я несколько лет назад случайно попал на встречу нового года к Джуне Давиташвили. Получилось так, что я был у своего товарища известного экстрасенса и исследователя Авдеева. А от Джуны пришел ее референт Александр Белов, чтобы сопроводить Авдеева к Джуне – а было это 30 го декабря. Авдеев говорит – я себя плохо чувствую, вот пусть идет Станислав. Станислав, как ты на это смотришь? Я говорю – только положительно. А что я ей подарю? А вот ту свою книгу, которую ты мне подарил. – Так я же ее подписал... – Сейчас заклеим, и ты опять подпишешь, только теперь уже Джуне. Так и сделали.

Мы приехали к Джуне, стол был уже накрыт. В торце составленных столов расположилась Джуна. Слева от входа на стене висел ее генеральский мундир. По стенам висели ею же написанные картины. Как только мы появились, Джуна всех пригласила к столу. Насколько помню, было человек восемь мужчин и Джуна.

Руководила парадом Джуна. Мне интересно было смотреть на эту знаменитость в домашней обстановке. Вела себя она просто. Без гордыни. Спокойно сама себе налила шампанское в бокал и первой сказала тост. Мы звякнули бокалами, выпили и приступили к трапезе. Стол был хорош своими закусками.

Потом Александр и говорит – вот от народных целителей России – Станислав Григорьевич хочет подарить вам свою книгу.

– А я и не против.

Я взял книгу подошел к Джуне и от имени ассоциации целителей России подарил ей книгу и поцеловал ее в щечку – теплая, приятная. Джуна спросила, а где же Авдеев?

– Да он плохо себя чувствует...

Потом, по ходу складывающегося сценария пели песни. Джуна почему – то больше стояла. После одного из телефонных звонков сказала – звонил такой – то. Вот ведь предлагал замужество. Я отказала, а он ведь хороший человек. Ну, ничего я буду с сыном. Потом она стоя закрыла глаза и запела одна песню на свои слова и свою музыку.

Весь ее вид говорил, что ее нет с нами. Все делала спокойно. Уверенно.

А один факт запомнился особенно.

– Да, – обратилась она к одному из своих помощников. – а ты решил тот вопрос, по которому я тебя посылала? – Да нет, машина сломалась.

Джуна постояла немного с закрытыми глазами и говорит – первый раз слышу, чтобы блондинки ломались!

Грянул хохот.

– Все. Все. Все. Сразу после нового года сделаю.

– Кого ты дуришь? Пора бы уже кое – что усвоить.

После я встречался с Джуной в Кремлевском дворце на международном конгрессе. Но к ней уже подступиться было нельзя. Молодец – она одна из первых доказала, что ясновидение есть и эта система работает. Низкий ей за это поклон. Потому что воевать в научном плане с людьми далекими от экстрасенсорики с ее ясновидениями и нестандартными, с точки зрения врачей подходами, очень тяжело.

А ведь в структуре человека первично не физическое тело, а невидимые для нас ВКС (видеокomпьютерные системы). Впервые в мире изображенные в моих книгах и принятые моим внуком Максимом Кузьменко.

А также есть и фотографические цветные изображения, принятые моей коллегой Ириной Крыховецкой от Лаборатории Бога Савваоффа.

Вообще копаясь в философско-психологических перипетиях начинаешь понимать, как много мы не понимаем из элементарного не-

обходимого. Например, такой вопрос – а ты готова стать матерью, или к молодому человеку такой же вопрос – а ты готов взять на себя ответственность стать отцом?

Есть такой артист Михаил Боярский, со слабеньким голосом. Но он силен своей шляпой, которую не снимает практически никогда.

В связи с этим я вспоминаю концерт Леонида Утесова в Киеве. Это где-то в 1958 году. Мы учились в ККВУС (Киевское Краснознаменное военное училище связи). Я, кроме учебы, был еще и старшиной роты. А это вначале учебы было 114 человек.

Приходят ко мне курсанты евреи и говорят – товарищ старшина, поговорите с командиром роты, что бы он нас отпустил на концерт Утесова. Приглашаем и вас, вы и будете старшим, и мы пойдем без увольнительных.

Я обратился к капитану Малышкину Ивану Семеновичу (он еще жив, хотя ему уже за 80 лет) с этой просьбой. Разрешение было получено, мы сели на трамвай и поехали. Киев пестрел афишами. Сверху на афишах было написано «Только для друзей». Я думаю, перевод не нужен. А дальше уже говорилось и про сам концерт. Надо сказать. Что я получил полнейшее удовольствие и восхищение. И концертом, и той атмосферой единения. Которая царил в зале. Каждый как бы был сам по себе и в то же время вместе со всеми. А энергетический всплеск эмоций произошел тогда, когда артисты вышли в ермолках исполнять семь – сорок. Мне казалось, что зал рассыплется от такого резкого землетрясения. Творилось что-то невероятное. Бешенное, безбашенное, короче говоря – взрыв произошел, нация отдыхает... Да. Каждая нация должна иметь паротводный клапан. Что и случилось в данном случае. Курсанты шли в училище умиротворенные. – Товарищ старшина, а вам концерт понравился – Очень! – Вы наш человек! ПОС (Просто от себя). Как потом оказалось, где-то в дебрях моих космических кровей первична кровь Богини Яхве – Иеговы. Вот тебе и наш человек... Так вот Утесов не позволял такую наглость, чтобы выступать в шляпе. Конечно, слаженность оркестра у Леонида Утесова была великолепна. Это я говорю, как «специалист», так как играл в профтехшколе и во время срочной службы в духовом оркестре на баритоне.

Хотя вспоминая теперь о тех временах, вспоминаю и то, как на юбилее истребительного учебного полка, нас музыкантов не пригласили за стол (дело было в Западinke – теперь это Васильков) а командиром полка был полковник Коротченко – сын Председателя Президиума Верховного Совета Украины)

Мы закончили играть. Объявили перекур и все вышли из дома офицеров на свежий воздух.

Наш руководитель – старшина сверхсрочной службы, кажется Марчевский, говорит – так мужики, бас и баритон сюда. Берем шампанское, водку, закуску и складываем в инструменты. – Стопки по карманам, хлеб тоже. Все, пошли.

Мы с басистом, утяжеленные своей поклажей торжественно пошли сквозь офицеров и их жен уже на свой праздник. Ничего в руках у нас не было.

## **ЧТО ВИДЯТ СЛЕПЫЕ ГЛАЗА?**

Крымский город Феодосия – знаменитая колыбель творчества Айвазовского и Грина с некоторых пор гордится еще одним знаменитым выходцем. Вячеслав Бронников, некогда обычный врач, а ныне президент организации со звучным названием МАРЧ (Международная академия развития человека).

Цель организации, имеющей обширную сеть подразделений в России, а также в ближнем и дальнем зарубежье, – обучение детей и взрослых разработанной Бронниковым методике развития скрытых способностей человека.

## **ЭКСПЕРИМЕНТ**

Обучение разделяется на несколько ступеней. Если верить рекламным буклетам, освоив методику Бронникова, можно научиться «восстанавливать жизненные силы, не утомляться, выдерживать различные нагрузки, освободиться от патологий», а самое главное – видеть с закрытыми глазами. Согласно распространяемой МАРЧ информации, «слепые обретают альтернативное зрение, глухие –

альтернативный слух, парализованные начинают двигаться и обслуживать себя, больные сахарным диабетом останавливают рост осложнений и снижают инсулиновую зависимость».

Метод Бронникова подается в одной упаковке с мистическим учением того же автора. Оно представляет собой смесь Агни-йоги Рерихов, откровений Блаватской, тибетской Книги мертвых, славянского язычества и иных замысловатых ингредиентов, ставших обязательными для эзотерических течений нашего времени. На многих трезвомыслящих людей знакомство с философией Бронникова оказывает действие, подобное зубной боли: читаешь и кривишься от очередного образца псевдорелигиозной абракадабры. Иное впечатление производит сам метод, который, возможно, представляет собой любопытнейший феномен. Ученики Бронникова не боятся продемонстрировать свое необычное умение и довольно легко соглашались на научное исследование феномена. Чтобы лично убедиться, что прямое видение – именно так официально называется способность видеть без помощи глаз – не бред сивой кобылы, я наблюдал за ходом эксперимента, проводившегося в лаборатории профессора Бундзена – заместителя директора по науке СПбНИИ физической культуры. В небольшое помещение, еще более тесное от расставленной вдоль стен измерительной аппаратуры, по очереди входили 13-14-летние дети, прошедшие обучение в школе прямого видения. На глаза им надевалась темная повязка, в непроницаемости которой предварительно убедились присутствующие ученые. Затем, когда ребенок садился в кресло, к нему подключали электроды для дистанционного снятия ЭКГ, а пальцы правой руки помещали в прибор газоразрядной визуализации, способный регистрировать изменения в работе мозга.

После всех приготовлений приступали к эксперименту. Перед ребенком стоял монитор, на экране которого поочередно возникали разноцветные картинки: цветок, идущий человек, пароход, самолет. Немного попривыкнув к тугой повязке и напряженной атмосфере лаборатории, вполне обычные с виду детишки начинали безошибочно описывать рисунки. Как мне впоследствии признался 14-летний участник эксперимента, изображение возникало внутри, словно там находился некий всевидящий экран.

Тем временем ученые с помощью приборов регистрировали процессы, происходившие с участниками эксперимента. Так во время умственного усилия по восприятию образа вслепую у детей резко снижалась частота сердечного ритма, до этого учащенного вследствие вполне понятного волнения. Одновременно с этим прибор газоразрядной визуализации регистрировал специфический рисунок энергетического поля вокруг пальца, характерный для измененного состояния сознания. Как заключили специалисты, даже если бы дети каким-то невероятным образом умудрялись подглядывать, войти при этом в измененное состояние сознания и замедлить сердечный ритм они бы просто не смогли.

Когда становишься свидетелем маловероятного, явления, хочется лишний раз удостовериться в его объективности. Для этого я обратился к ведущим российским специалистам, занимающимся в настоящее время серьезными исследованиями феномена прямого видения. Собеседниками стали научный руководитель Института мозга человека академик РАН и РАМН Наталья Бехтерева и президент Международного союза медицинской и прикладной биоэлектрографии профессор Санкт-Петербургского технического университета Константин Коротков.

## **ВСТРЕЧА С НАТАЛЬЕЙ БЕХТЕРЕВОЙ**

Перечитывая свою готовую к печати последнюю книгу «Жизнь и самолечение», я не увидел материал о встрече с авторитетным, смелым человеком в науке, академиком Натальей Бахtareвой.

Хотя где-то в подсознании я уже видел этот материал в своей книге... И не вставил.

Исправляю это дело и с гордостью вспоминаю эту встречу с умным человеком, которая хотя и была воспитана в советской школе и в советской науке, но и имела способность принимать информацию не преподаваемую в учебных заведениях.

А дело было так. Меня познакомили с солидным и деловым человеком у дочери которого, по заключению врачей, была опухоль в мозгу. Он попросил меня вылечить его дочь. И поскольку ему нужно было ехать в Санкт-Петербург он предложил и мне ехать с ним

и с дочерью в этот город – у меня там дача. Вот и поработаете и отдохнете. Я согласился.

Как человек дальновидный и практичный он попросил посмотреть дорогу.

Я включил ясновидение и увидел две линии, как бы края дороги. В одном месте, примерно на середине, было сужение. А потом опять линии разошлись.

Я говорю – примерно в середине пути будет какая-то мелкая неприятность и все. Доедем нормально.

А сам себе думаю, неужели свершится моя мечта встретится с Натальей Бехтеревой. Я тут же позвонил своему хорошему знакомому из российского центра акушерства и гинекологии, доктору наук профессору и прочая, Сухих Геннадия Тихоновичу, зная его связи попросил помочь выйти на Наталью Бехтереву.

Он позвонил сыну Натальи Бехтеревой – Святославу Медведеву и попросил организовать встречу с его мамой. Святослав отказался, сказав, – я в эти вещи не верю, и просить маму не буду.

Пришлось мне ехать в Петербург не надеясь на контакт, с Натальей Бехтеревой. Доехали нормально, за исключением того, что в машине засорился топливный фильтр. Поэтому пришлось сделать остановку.

Забегая вперед. Я скажу, что с Божьей помощью дочку я вылечил. Но потом, когда она опять пошла на резонансный аппарат, то по снимкам никакой опухоли не было. А врач сказал – значит аппарат ошибся.

Я в первый же день в Петербурге через «09» узнал телефон института мозга и позвонил Наталье Петровне.

Она любезно согласилась встретиться. Но сказала – только сегодня и не больше чем на полчаса. Я взял такси и поехал в институт. Ну думаю, это ж такая знатная дама, там гонору будет выше крыши. Я ей показал свою книгу, где в том числе говорится, что есть люди и без мозга (из наблюдения врачей и Войко – Ясенецкого). Показал рисунки ВКС видеокomпьютерных систем, которые нас делают и делают события.

Показал какие системы есть еще в человеке и в пространстве. Вопросов она задавала мало, но по существу.

Когда я ей рассказал о лабораториях Бога Савваоффа, и какую огромную работу они ведут, она сказала, – что я догадывалась и откровенно говорила, что что-то есть такое, что стоит над нами.

Дальше в разговоре о мозге я сказал ей – да что я вам рассказываю, вы же больше меня знаете!

– Не скажите, ответила она. Мы попили чай, а потом она сказала – Извините, у моей секретарши день рождения. Это на полчаса, а потом я уезжаю в командировку. Я бы хотела с вами еще поговорить, но, увы, нет времени. Знала бы она, как я был ей благодарен за такой прием, когда мы чувствуем неуважение от обычного врача или преподавателя той же физики. «Этого не может быть никогда...!!!»

P.S. А подтверждение взглядов и изменения взглядов того ж Святослава Медведева я нашел в журнале НЛО №8 за 2007 год, на странице 116, где говорится о работах Вячеслава Бронникова, которого я представлял на презентации в доме литераторов в Москве по его обучающим методикам ясновидения.

Так вот в этом журнале НЛО в статье написанной Игорем Черкасовым рассказываются интересные вещи. Даю полное содержание этой статьи.

## **НАТАЛЬЯ БЕХТЕРЕВА: «МЫ НА ПОРОГЕ ОТКРЫТИЯ НОВОГО ЗАКОНА»**

– Как случилось, что вы стали изучать феномен видения без глаз?

– Все началось с того, что я узнала о девочке с трагической судьбой. К ней в квартиру вошел бандит и вырезал ей глаза. Имя девочки – Лариса. Она дочь одного нашего сотрудника. Я спрашивала себя – чем помочь человеку, и понимала, что сделать ничего нельзя. И вот, бывают же такие совпадения, ко мне пришла журналистка и принесла кассету о Бронникове. На видеопленке были мальчики, которые в непроницаемой повязке читали тексты, катались на велосипедах, находили разбросанные по полу вещи, игрушки. Я решила, что это Ларисе подходит и начала думать, как выйти на Бронникова. Он жил в Крыму, в Феодосии, но я толком не знала, где

именно. Поэтому бросила клич друзьям, знакомым, коллегам; мне нужен Бронников. И вскоре его нашли. Я тут же выдала ему Ларису, и Любовь Юрьевна, сотрудница Бронникова, начала с ней заниматься. Я присутствовала на каждом сеансе обучения абсолютно слепой Ларисы. После нескольких месяцев напряженного труда Лариса начала различать предметы, называть их форму и цвет. Недавно, когда я ее видела, она подробно описала всю комнату, где находилась. Лариса лишилась глаз в восьмилетнем возрасте. До 26 лет это была совершенно затравленная девочка. Сейчас у нее появилось желание идти в институт, заниматься языками. Она снова начала жить. У Ларисы и у нескольких видящих альтернативным способом детей, в частности, у сына Бронникова – Володи, мы снимали электроэнцефалограмму. По графику ЭЭГ видно, что происходит с мозгом людей, когда они с повязкой на глазах начинают читать текст. Большинству это ничего не скажет, но тем, кто понимает в ЭЭГ, я поясню, что в передних отделах мозга резко активизируется бетаритм. В норме его почти не видно, а здесь возникает буквально частокोल бета-ритма. Я даже сначала не поверила, решила, что это наложение мышечных колебаний или что-либо другое. Потом удостоверилась, что это проявление некоего неизученного процесса в мозгу. – Свой скептицизм вы преодолели, а как насчет скептицизма коллег? – Мы проводили встречи с учеными, врачами. Сомневающихся было очень много. Всем казалось: ну не может этого быть! Ну, подглядывают они обязательно! Мы, правда, знали, что это не так, поскольку Володе Бронникову сами закрывали наглухо глаза марлей, а уже потом он надевал повязку. Наш директор, Святослав Медведев, он же по совместительству мой сын, был самым большим скептиком. Говорил: «Чем ты занимаешься?!» Наконец он предложил довольно сложную схему проверки. Требовалось повторить все то, что могут ребята Бронникова, но уже в глухой пластмассовой маске на все лицо, которую используют для позитронно-эмиссионной томографии. И вот девочка Катя, красавица и умница, а также несколько ребят получили образцы такой маски для тренировки. Тем временем специально отобранная маска для эксперимента лежала под замком в кабинете скептически настроенного Святослава Медведева. И вот когда нашей Катеньке надели эту маску, она свободно прочитала

набранный на компьютере текст, который до этого никто не видел. После эксперимента скептицизм Святослава Медведева улетучился, и он даже начал говорить, что нужно немедленно готовить научную публикацию. – Что такое прямое видение и как его можно использовать? – Это очень полезная вещь. Во-первых, становится возможным восстанавливать зрение у слабовидящих и даже у слепых. Во-вторых, это будет интересно и для тех, кто хорошо видит, но хочет иметь альтернативное зрение. На вопрос же, что представляет собой прямое видение, ответить непросто. Может быть, происходит прямая активация клеток мозга внешней средой. Или электрические волны мозга умеют «обыскивать» внешний мир по принципу радиолокации. А может быть, всему этому есть другое объяснение. Надо думать! И изучать! Главное, этот феномен указывает на существование неизвестного закона, о котором надо не бояться говорить. О феномене я написала письмо Путину. Написала очень сдержанно, как оно есть. Написала о перспективах. Пока никакого ответа от президента не было. – Как вы относитесь к мистической философии Бронникова? – Вот если бы Бронников не обучал своей философии, было бы очень хорошо. То, что написано в его так называемых тетрадах, иначе как ахинеей не назовешь. Лучше бы он делал больший упор на разработку метода, оставив в покое религиозно-этические проблемы.

## **КОНСТАНТИН КОРОТКОВ: «МИР ПОХОЖ НА ИНТЕРНЕТ»**

– Что удалось установить в ходе вашего эксперимента?

– Мы занялись опытами с ребятами Бронникова после того, как Наталья Петровна Бехтерева сделала публичное заявление о феномене. В ходе первых экспериментов с использованием разработанного нами метода газоразрядной визуализации удалось обнаружить интереснейший факт: мы увидели, что ребята во время прямого видения переходят в измененное состояние сознания. Для меня это самый веский аргумент, что прямое видение – не миф. Для пояснения: мы знаем характеристики человека, когда он находится в нормальном состоянии, знаем характеристики, когда человек медитирует, когда спит и так далее. Если бы мы у этих ребятшек, когда они «видят» без помощи глаз, зарегистрировали нормальное состояние, сразу бы возникла мысль о шарлатанстве. Мы же однозначно регистрируем у них особое состояние сознания.

Его невозможно подделать. Мы провели две серии экспериментов и везде наблюдали это особое состояние.

Эксперименты доказали нам, что ребята Бронникова действительно видят без глаз, не используя зрение. Здесь мы имеем дело с альтернативными каналами обмена информацией с окружающей средой, которые не затрагивают сенсорных органов. Это настолько необычная вещь, что у большинства она поначалу вызывает шок. Люди просто не хотят или не могут в это поверить. Бронников развивает свою методику уже много лет, но лишь недавно он начал выходить на серьезных ученых с тем, чтобы начать настоящее исследование явления. Я считаю, что феномен прямого видения нуждается в хорошем научном обосновании. В противном случае его будут считать фантастикой или трюком. – Как вы сами объясняете феномен? – Возможность видения без помощи глаз может иметь несколько объяснений. Согласно одному из них, мир, в котором мы живем, помимо материальной части имеет информационную основу. Для сравнения: он напоминает Интернет, когда информация обо всех событиях, явлениях, вещах и мыслях никуда не исчезает и всегда доступна. Нужно лишь найти способ подключиться к этой глобальной информационной сети. Кстати, эта гипотеза имеет параллели с ре-лигиозным мировоззрением: наши грехи и благие дела не проходят бесследно.

Информация о них хранится в мировом банке данных, откуда в любой момент может быть извлечена. – А возможно ли извлечь секретную информацию? – Я слышал, кое-кто из органов уже заинтересовался открывающимися перспективами. Действительно, теоретически становится возможным сидя в Кремле или в доме на Литейном узнать, какой документ лежит сейчас на столе шефа ЦРУ. Впрочем, достоверной информацией об этом я не располагаю. В целом же методика Бронникова, а также ряд других методик, появившихся в последнее время, ведет к формированию нового человека, наделенного уникальными способностями и сознательно использующего сверхвозможности своего организма.

От автора – проще говоря, возвращаемся к своему далекому прошлому!!!

## **КТО ЕСТЬ КТО?!**

Эта статья не инструкция к действию, а факты из жизни.

Как нам рассказывали в школе, в истории Земли были не только патриархаты, но и матриархаты. То есть руководящую роль в чело-

веческой ячейке общества могли занимать и мужчины и женщины. Ну и естественно были симпатии, любовь, ненависть, безразличие и борьба за власть. Оказывается чувство управлять другими было всегда. Вот только способы прихода к власти были вроде бы разные.

На самом деле, как и в древности убирали соперников, так и сейчас.

И в личной жизни способы овладения душой и телом человека примерно одинаковые. И соперничество, как один из видов достижения цели, осталось. А способы по применению видов достижения цели увеличились значительно. И по коварству первенство принадлежит женщинам.

Часто жены ругают мужчин – вон он, такой сякой! А с кем он был? С женщиной.

Каждый поход к проститутке оставляет в информационном первичном теле человека информацию о всех мужчинах, с которыми была эта женщина. И если у этого гульнувшего мужчины появится ребенок от своей жены, то в нем (в этом ребенке) могут проявиться как внешне, так и внутренне в органах, да и психически признаки одного из самцов, побывавших у этой проститутки ранее.

И не важно был использован презерватив или нет. Эта информация передается невидимо, неосознано и навсегда! Вообще жизнь конечно сложнее, чем можно описать в одной статье.

Пример: веду прием. Пришла моя знакомая со своими проблемами. Сидим, разговариваем, открывается дверь, буквально врывается женщина и, не обращая внимания, что кто-то у меня есть, говорит:

– Помогите, моя мама живет с моим мужем! Что делать?

Моя знакомая вскакивает:

– Я сейчас!

Через пару минут выглядываю в коридор – никого. Получается так, что моя знакомая увела у меня пациентку.

Через полчаса беглянка возвращается одна и чувствуя, что я буду задавать вопрос, рассказывает:

– У меня у самой была подобная ситуация, поэтому я и выскочила.

Меня мама родила в восемнадцать лет. И ее мама родила в восем-

надцать. Смотрю, она так плотно ухаживает за зятем – ну все-таки любимый зять, ладно. Уезжаю в командировку на две недели. Приезжаю, а мой никакой, как вроде бы его подоили.

– Мам, – говорю, – мой то дома ночевал, пока я была в командировке?

– Да, никуда не ходил, ночевал дома.

А глазки то бегают как у нашкодившего ребенка. Вот тут то я и поняла, что случилось. Мама тоже поняла, что я поняла. Смотрит виноватыми глазами:

– Ну случилось, или прости или убей.

– Нет, говорю, мать, убивать я тебя не буду, и разбежаться, и позориться мы тоже не будем (я ее впервые назвала «мать»), а сделаем так: он твой, когда я в командировке, в другое время не тронь – опозорю.

– Спасибо дочка, выручила, а то я уже не знала что с собой делать, спасибо родненькая.

А подумала я так: а если бы он в это время гульнул на стороне, да принес бы мне подарочек не завернутый в цветную фольгу а в рецепт, что тогда? Вместе бы лечились, потому что я знаю, мужика нельзя оставлять с набухшими яичками. Вот я ей и рассказала, что произошло у нас в семье. А там уж она пусть сама решает, что делать. Говорит, что маму любит и мужа тоже. Так зачем же мужа отдавать на сторону...

Я иногда на своих встречах в клубах по интересам спрашиваю, показывая на конкретную женщину:

– Скажите пожалуйста, каким должен ваш муж утром выйти на работу?

– Поглаженным, накормленным, спокойным.

Кто еще как считает? Все примерно отвечают одинаково.

И вот тогда я говорю:

– Ваша первая задача, чтобы он вышел с пустыми яичками. Чтобы никто не мог увести его от вашего гнезда. Только женщины, хозяйки положения, которое вы можете регулировать. Как вы будете это делать, это уж ваше личное дело, но опустошать мужское достоинство надо, если хотите иметь хорошую семью.

А вообще это зависит не только от господина случая и от бли-

зости нахождения симпатизирующих друг другу людей. Первично дело зависит от ВКС (видеокомпьютерной системы) находящейся у каждого человека в первичном невидимом параллельном мире. Именно она решает любить – не любить, давать – не давать, брать – не брать. Она так и называется «лавью» – любовь!

И этих ВКС в организме человека даже больше чем органов. Так как есть ВКС взаимодействия органов, ВКС болезней, судьбы, взаимодействия с планетами и т.д. и т.п.

Если ВКС лавью и биополя партнеров принимают друг друга, то они могут способствовать в каком положении уснули, в таком и проснутся.

А если совпадения нет, то партнеры по утру проснутся один у одного края постели, другой у другого края. Конечно, по одному разу об этом судить нельзя, но если это система, значит идет или частичное или полное несовпадение биополей. Это может означать, что семья долго не продержится. Хотя, не надо кричать, что мы не совместимые, а надо разобраться. Маги это делают с помощью свечей или биорамок, или через ясновидение.

Может быть вопрос в том, что у одного из партнеров запах изо рта или храп. Кстати говоря, наша практика показывает, что часто причиной храпа является наличие чертей или лярв в организме человека. Ночью они поднимаются к дыхательному горлу и усиленно дышат, делая запас кислорода, чем увеличивают движение воздуха в дыхательной системе человека. Не смотря на то, что они находятся в параллельном мире, а пользуются то нашим воздухом и чувствуют нашу температуру.

Кроме этого есть воздействие биополя сперматозоидов и яйцеклеток на партнера. У нас есть несколько фотографий, где случайно, но четко виден сигнал – я тебя хочу.

Как вы помните спермиков миллионы и они создают очень мощную силу влечения. Это они, накопившиеся в яичках мужчины, толкают его на подвиги. Такую посуду надо опорожнять вовремя...

Одно время была в моде «Ламбада». Это музыка, возбуждающая нижнюю половую чакру. И женщина непроизвольно начинает крутить в танце попой, подчиняясь частотным колебаниям заложенным в музыку, начиная с ритма.

Дело дошло до того, что Папа Римский своим декретом запретил использовать эту музыку, так как стала увеличиваться половая распущенность.

А если нижняя половая чакра у женщины закрыта, то дело может закончиться тем, что у нее не будет оргазма. Она может быть детородной, но лишенной женского удовлетворения в момент половой близости.

Не надо забывать, что неудачный сексуальный опыт тоже играет большую роль. Например, партнерша высмеяла его в постели за половую слабость, не понимая, что вопрос то как раз в ней. Не сумела возбудить слабое невидимое излучение яичников.

Слабое энергоинформационное излучение яичников особенно опасно для жен. Если муж нашел другую партнершу с сильным биополем половых чакр, его будет постоянно тянуть к этой женщине.

В жизни получается так, что женщина должна быть бдительна и бдительна постоянно. Что называется держать оборону за всю семью. И должна просчитывать – а что если случится это, а что если случится то...

Я иногда в беседа с хорошими целомудренными девушками, в полном смысле этого слова, спрашиваю:

– Ну, я сниму с вас венец безбрачия, вы выйдете замуж, забеременеете и что будете делать с мужем? Он то остается мужчиной. У него то сперма накапливается, куда ее девать? Вот врачи говорят – как раз в это время и ловить кайф. Любить напропалую, без предохранения. Любо-дорого, оба довольны.

Девушка отвечает:

– Да, я тоже так думаю, хотя пока я в этом ничего не понимаю, у меня не было мужчин.

И тогда я начинаю рассказывать, что невидимые для нас видеокомпьютерные системы ребенка считывают с матери всю информацию: где была, что делала, что пила, ела, любила ли своего ребенка в утробе. И мама, недалекая, непонимающая, что ребенку может быть плохо от ее курения, от пива, водки и плохой закуски, может заложить в ребенке ненависть к матери на всю совместную взрослую жизнь.

– Ну почему меня моя дочь не понимает? Я же ее вырастила, все для нее делала.

А вот потому, о чем я уже рассказал. А если у вас с мужем будет соитие во время беременности, то и ребенок будет балдеть во время вашего оргазма. И когда подрастет, особенно девочка, она будет интуитивно искать состояния похотливости и оргазма. И что тогда? А тогда, прощай надежда родителей на здоровых и умных внуков. Поэтому, чем раньше вы отлучите мужа от своих прелестей, тем лучше для вашего будущего ребенка. Иначе вырастет или дочь-проститутка или сын-проститут.

А как мужа сохранить – это уж ваше искусство. Сейчас об этом говорят открыто.

Для нормальных мам скажу – во время беременности давайте музыку народную, классическую, иностранные языки, сказки читайте, объясняйте ребенку как вы его любите, какой у вас хороший папа...

И в заключение такой вопрос: муж изменил, ваши действия? Ответ получаю:

– А я не знаю.

Так вот, – говорю, – вы должны быть к этому готовы, обдумать заранее и искать причину в первую очередь в себе. Где-то вы этот вопрос упустили. Да сложно, да трудно, но на вас держится весь род людской.

## **КАК БЫЛ СБИТ РОССИЙСКИЙ САМОЛЕТ ТУ-154 ПОД ДОНЕЦКОМ.**

Американцы знали через спутник, что в этом районе Донецка будет гроза. Из Донецка позвонил американцам человек и сообщил о вылете из Донецка Российского самолета ТУ-154.

Американцы стали приводить в действие свои спецустройства. Занимался этим адмирал Стрих Бон. Спецкорабль находился в 300 милях от Австралии на северо-западе.

На палубу подняли излучатель диаметром около метра на корабле №243. Устройство под излучателем квадратное 3х4 метра. Вероятно генератор.

Все с палубы убежали. Управление осуществлялось через пульт. Излучатель выпускал энергетические сгустки «алинь». Наведение

велось через спутниковую систему.

Также в готовности были система «Хаарб» на Аляске, система в Неваде и в зоне 58 рассчитанные на перехлест, чтобы выключить электрическую систему на самолете.

По бокам корабля-убийцы, на расстоянии примерно одной мили шли две подводные лодки №143 и 430. Командир со 143 капитан первого ранга с темной бородкой шел по правому борту. Шли со всплытием под перископ. По правому борту всплытие было 14 раз. По левому 16 раз.

Эта система совместно с другими системами может менять погоду в России, создавая энергоинформационные линзы по системе «стоп». И тогда прекращается движение циклонов и антициклонов в обычном установленном природой порядке. Это американское оружие может применяться для любой страны.

## ЗА ЧТО НАКАЗАЛИ «К»?

Привели девочку «К». Родители хотят разобраться, в чём дело? Ей пятый год, слух очень слабый. За что ее наказали?

Эта семья понимает, что в основном мы наказываем себя сами. И из предыдущих жизней за нами тянется шлейф из наших грехов. То есть неправильных поступков.

Оказывается в какой-то стране было восстание. И она, как революционерка, собственноручно протыкает уши королю и кардиналу ножницами. Теперь у нее слух в правом ухе 30%, а в левом 20%. Она же мечтает заняться музыкой. Мало этого, она должна была родиться в этой семье от дедушки, который согрешил с невесткой. Невестка сделала аборт. К следующей беременности, уже от мужа, опять прислали «К». И теперь, это бывшая жертва аборта, родилась глухой.

Думаю, что ничего не надо комментировать. Горе – есть горе! Только теперь понятна причина.

## ПЕНИАЛЬНАЯ ЖЕЛЕЗА (ЭПИФИЗ)

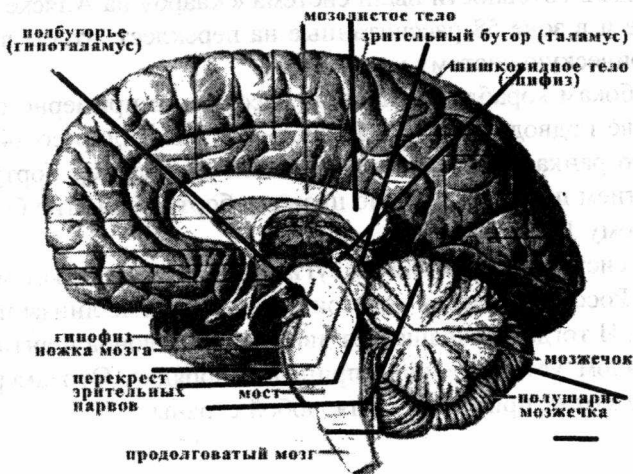

Пожалуй, ни одна железа внутренней секреции не претерпевала при изучении столько взлетов и падений, начиная от полного отрицания эндокринной функции до признания чуть ли не главной среди себе подобных, как это было при исследовании пениальной железы на протяжении многих столетий. История развития представлений о значении и функциях пениальной железы – один из ярких примеров взлетов и падений на трудном пути познания. В глубокой древности, за 2000 лет до нашей эры, был расцвет учения об пениальной железе. Ей отводили роль «центра души». Древнеиндийские философы считали её органом ясновидения и органом размышлений о перевоплощениях души.

Интерес к пениальной железе проявлял также великий анатом эпохи Возрождения Везалий. Он дал первые изображения этого органа ясновидения, который сравнивал с сосновой шишкой; его сравнение в дальнейшем закрепилось в названии «пинеальная железа».

Леонардо да Винчи утверждал, что в голове человека есть связанные с глазами особые сферические зоны (третий глаз). Он изобразил их на анатомическом наброске. По мнению ученого, одна из сфер («камера здравого смысла») является местом обитания души. Позже было высказано предположение, что это своего рода клапан между желудочком и сильвиевым водопроводом мозга.

По нашим данным, если своевременно воздействовать на пениальную железу, то можно **продлить свою молодость**.

**Буквенно-цифровой код воздействия на пениальную железу (эпифиз)**

После чтения первых трех молитв указанных в конце книги: читать любой лечебный код три часа в день.

**А теперь сам код:**

**24 22 27 24 14 77 22 18 АРКУНЕЛУС АРДЕНУС СИМБЛИОС**

**АРКУС ЛЕЗУС**

## ВОСКРЕШЕНИЕ

Обратилась ко мне мама, потерявшая двух дочек красавиц, артисток. Они ехали ночью, на своей машине, в Новгород. Встречная грузовая машина их ослепила, и они попали под эту машину. Сразу на смерть. Мама показывает фотографию дочек и начинает плакать. Я говорю – погодите плакать, давайте сначала разберемся, хотят ли они к вам вернуться. Вызываю их обеих. Они тут же появляются, кидаются к маме, плачут, обнимают, а я маме об этом рассказываю. Мама тоже плачет, но естественно их не видит. Мама говорит:

– Я хочу вас вернуть на Землю. Я была у Григория Грабового. Его коллеги обещали мне помочь.

– Мамочка, оставь нас в покое, мы тебя любим и лучше мы тебя пождем, а то получается так, что мы и там не можем устроиться, и назад не вернемся.

Потом начали благодарить меня за устроенную встречу. В это время я написал на обратной стороне фотографии имена девочек, как их называет мама, телефон мамы и адрес.

Мама говорит:

– Но я хочу вернуть вас к себе, мои кровиночки.

– Мама, дай нам здесь устроиться, все равно ты к нам придешь! Только не думай что-то с собой сделать, тогда уж точно мы с тобой не встретимся...

После окончания встречи я пришел домой и решил еще раз вернуться к этой теме. Беру фотографию и хочу позвонить маме этих девочек. И вижу, что часть букв и цифры номера телефона размыты проявившимися слезами дочек...

## МЕРТВАЯ ЗОНА

Если в практике целителей используются такие понятия как аура, карма, родовое проклятие, порча, сглаз, ангел-хранитель, шапочка смерти, венец безбрачия, наличие сущности или сущностей, меридианы, голограммы, ВКС (видео-компьютерные системы) – название мое, чакры, кундалины, кристаллы и так далее, то в последнее время я добавил такие понятия как наличие нейропаразитов: АК, АС, АЕ, В1, С1, URE, ARS, AR2, ЭР3, ЭР5, ЭС18.

Нейропаразиты живут только за счет разрушение нервных во-

локон и клеток изоляции нервных волокон, так называемых клеток Швана. И есть такие болезни, которые вызываются недостатком питания плазмой брюшного отдела спереди. Эта зона начинается выше пупка и идет налево и направо от горизонтальной условной линии от пупка вниз.

В эту зону попадают мышцы живота, низ тонкого кишечника, половые органы, вплоть до прямой кишки “геморрой”.

Что это такое? Дело в том, что *Богом предусмотрено основное питание человека плазмой, как энергетической основой любого вещества. Плазма – как питание организма, в первичном параллельном мире выполняет до 70% обязанностей по содержанию нашего организма.* Но так бывает, что именно в зоне живота ослабевают поле плазмы.

И этот участок, включая половые органы, вынужден питаться в основном за счет крови. Что ослабляет действенность в этих местах части органов.

Результатом такого питания могут быть – недоразвитие матки, придатков, появление одной или нескольких грыж. Недоразвитие яичек или не выход их в мошонку. Недоразвитие пениса, влагалища, или отсутствие некоторых желез. Например железы, выделяющей смазку во влагалище. И т.д. и т.п.

Короче говоря, при первом появлении пупочной грыжи или на животе, нужно принять экстренные меры по обследованию этой зоны и восстановлению нормального питания плазмой. А лучше исследовать область живота дней через десять после рождения у ребенка.

Иначе в зрелом или пенсионном возрасте может получиться так, что в одном месте хирурги грыжу убрали, а она быстренько появляется рядом.

Это так же влияет на появление большого живота, как бы преждевременно, а ВКС живота отвечающее именно за эту область как одна из семи ВКС, расположенных на коже человека, не справляется с нормализацией организма, и пошла дисфункция в указанной области, как кожи, так и органов.

Наши исследования первопричин недостатка плазмы в указанных органах (а кожа это тоже орган) говорят о том, что способствуют этому явлению “отрицательная карма”, как грехи из прошлой жизни, “родовое проклятие”, “порча”, “сглаз” и хромосомные нарушения.

Как определить есть ли у ребенка мертвая зона? Лучше всего сходить к опытному целителю. Если такового нет, нужно взять две биорамки, сложить их вместе, провести активной рукой по рамкам от ручек к концам для зарядки своей энергией, прочитать молитву Отче наш и дать биорамкам мыслеформу – если в зоне живота все в порядке, пусть рамки разойдутся, если плазмы мало, пусть биорамки идут наперекрест. Можно стоять просто рядом и не тыкать биорамками в живот ребенку.

Сначала биорамки ставятся рядом, почти горизонтально, но концы немного вниз. Затем ставите рамки более горизонтально и просто смотрите, не оказывая мысленного воздействия – “а я хочу”, чтобы они показывали так как мне надо. Тут вы просто наблюдатель, так как мысль материальна...

В случае обнаружения у ребенка или у взрослого “мертвой зоны”, надо иметь в виду, что плазма идет по тем же каналам, как и кровь, только в первичном параллельном мире. И это может быть сигналом о том, что к этим органам еще и мало поступает крови или недоразвиты мышцы, сосуды или нервы...

И если вы не слышали о целителях, то можете приступать к самолечению, рецепт я вам дам.

Почему я советую идти к целителю, потому что целитель может установить первопричину этого явления: отрицательную карму и прочее, да, и недобрый взгляд и зависть. И это все надо убирать.

## БУХТА ПРОВИДЕНИЯ

Есть на Чукотке такая бухта и расположена она на берегу Чукотского полуострова, южнее Берингова пролива где-то на 173° северной долготы и примерно 64° северной широты. Если смотреть по карте, то ближайший остров уже США – остров Святого Лаврентия.

Самолет ЛИ-2 заходит на посадку со стороны моря. Сначала виден крутой обрыв над водой и потом резко земля появляется. Жутковато, но испугаться не успеваешь, только переживаешь за летчиков, а вдруг ошибутся. А потом понимаешь, что ты то тоже с ними и с их ошибками, неразделимый экипаж.

Встречает генерала командир дивизии ПВО (противовоздушной обороны) начальник гарнизона – полковник и докладывает, что в гарнизоне все в порядке и в радиотехнической бригаде все в порядке.

Отвезли нас на ГТС (машина на гусеницах) в гостиницу, накормили, напоили чаем. И мы стали заниматься своими делами.

Мое дело заключалось в том, чтобы загрузить самолет списанными полушубками, валенками, постельным и нательным бельем. Потому что на узле связи на причале произошел пожар. Поскольку сугробы были большие, пожарная машина прибывшая из Угольных Копей не могла доехать до горевших каптерок и все имущество сгорело, как личного состава приемного центра так и передающего центра.

На утро подсчитали на какую сумму сгорело имущества и доложили начальнику тыла дивизии.

Было принято решение наверх, в армию ПВО, не докладывать и решить вопрос своими силами.

Так я попал в бухту Провидения. Через два дня вылет обратно в Угольные Копи. Имущество для погорельцев уже было приготовлено. Оставалось только загрузить. Поскольку имущество было списано, это я принял как ветошь.

Я познакомился с офицерами тыла бригады – нормальные мужики. И вечером мы уже заседали за круглым столом. Я привез спирта ректификата. Закуски у них хватало. Также как и у нас на восьмом причале стояли открытые бочки с соленой красной рыбой идущей на паек. Да и пайки были богатые. Кроме этого еще кое-что осталось от американской помощи в войну 1941-1945 года.

Правда тушенки уже не было, а был яичный порошок, чеснок – тоже в порошке и когда это было нужно солдат брал лом и пробивал одну из металлических банок в нижней части, подставляя посуду под сыпавшийся порошок.

Этой помощи было настолько много, что из этих пятилитровых банок складывались стены, затем делалась крыша и склад был готов. Все таки, надо сказать американцам спасибо. Кроме этого через Чукотку перегонялись американские самолеты «Аэрокобры»

Так вот, во время вечерней посиделки я узнал от офицеров кое что интересное. Оказывается, что кроме помощи американцы попутно занимались еще и другими делами. Где-то в 1957 году во время первого облета побережья Чукотки был обнаружен неизвестный причал севернее Бухты Провиденья для пароходов. И железная дорога идущая от залежей угля к этому причалу.

Примерно через два месяца был снаряжен целый пароход с пограничниками и представителями власти. Прибыли на место. Но ни паровозиков, ни платформ уже не было. Даже рельсы были увезены. Значит за 10-15 лет американцы вывезли бесплатного угля на хорошенькую сумму.

Из анекдотических случаев мне запомнился следующий. Один из офицеров пошел на охоту. Нужна была лиса на воротник жене. Наткнулся на ярангу-жилище из оленьих шкур. Офицер подошел и стал спрашивать где тут можно добыть лису. Зная слабость чукчей к спиртному он подарил оленеводу бутылку спирта. Тот обрадовался и предложил это дело распить в яранге. Подключилась жена и всем стало хорошо.

В это время поднялась пурга и чукча предложил заночевать охотнику в яранге, так как в метель идти на лыжах нельзя, замерзнешь.

Айда спи моя жена\*.

Офицер решил остаться. Утром его покормили и чукча говорит – мало мало пурга уйдет и собачки побегут ваша гарнизона.

И действительно пурга утихла, чукча собрал собак в упряжку и поехал. К вечеру подъехали к квартире капитана.

Услышав шум за дверью выбежала жена – слава Богу жив. Муж рассказал, что вот мой спаситель, приютил.

Быстро приготовила ужин, бутылочку. Посидели, поговорили. Чукча говорит «Моя спать хочет». Жена капитана начинает ему стелить в зале на диване, а он – тут что ли спальня? Да нет, спальня вот там. – Я туда хочу! – Этого нам не хватало! – Моя не знает хватало, не хватало. Твоя мужа моя жена спала, теперь моя хочет спать с хорошей твоей жена.

Финал был такой, что жена выгнала и мужа и не состоявшегося любовника. Муж ушел к соседям, а чукча в своей кухлянке\*\* лег спать между собаками.

## ПРОФИЛАКТИКА ИНСУЛЬТА И ИНФАРКТА

Мы, в простоте своей жизни, по незнанию многие свои будущие болячки закладываем сами. Хорошо хоть, что нас просвещает существующая медицина по телевидению о том, что нужно обращать внимание на то-то и то-то, включая питание, взаимоотношения, курение, алкоголь и т.д., поскольку это влияет на изменения состояния нашего физического тела в худшую сторону.

И только в последнее время появляется все больше и больше литературы объясняющей, что есть мир невидимый и он первичен в нашей жизни.

Что наше биополе, в первичном мире, представляет из себя оболочку из плазмы в форме куриного яйца, которая должна защищать

\*В этом обычае заложена основа оздоровления крови этого рода, так как чукчи женились на родственниках, может быть и не на близких, но на родственниках. Я в Анадыре видел двух метисок – красавицы, пышат здоровьем.

\*\* Кухлянка – куртка из оленьего меха с широкими рукавами и с карманами внутри куртки.

Если чукча хочет закурить, он убирает руки во внутрь куртки и только потом появляются руки с сигаретами и спичками.

нас от отрицательной невидимой биоэнергетики и которую мы невидимо и невесомо носим с собой в любом своем состоянии, хоть стоя, хоть лежа.

К сожалению, мы в своей безграмотности не обращаем внимание на наше биополе просто потому, что не знаем о своей защите данной Богом. И тем более о том, что нашу ауру могут пробить и в это пробитое поле ринутся отрицательные информации.

Хотя иногда своим психозом мы можем сделать это и сами.

Человек имеет в себе огромное количество параллельных миров, также как компьютер и телевизор – до миллиона.

Но нам важно сохранять семь первичных астральных тел – нашу защиту. К сожалению наши отрицательные эмоции, как отрицательная энергетика накапливается в первую очередь в сердце.

Туда же идет и отрицательная энергетика, и от других людей.

Все это накапливается годами и десятилетиями. И никто нам не подсказывает, что можно это «добро» и не накапливать.

Встает вопрос, а как это убрать практически?

Начинаем с элементарной физзарядки. Каждая мышца вырабатывает энергию: Это известно даже официальной медицине. И это хорошо, есть от чего нам отталкиваться, как исследователям невидимого, первичного мира.

Очень хорошие результаты дают любые виды системы «йоги». Быстро восстанавливаются все составляющие нашей ауры – биополя. Защитные качества восстановленного биополя проникают во все органы нашего тела и восстанавливают физическую мощь нашего тела.

Надо нам понять, что любой вирус имеет энергоинформационную составляющую, как основу своего существования. И внедряется к нам автоматически хоть через раненную ауру, хоть физически воздушно-капельным путем.

Дело в том, что воздушно-капельное распространение передает готовый вирус с его информационным биополем, а информационное внедрение подразумевает внедрение невидимое в тело человека или животного, а уж потом идет материализация вируса, которого можно рассмотреть под микроскопом.

У нас есть фотография момента распространения птичьего гриппа, именно энергоинформационным способом. Лаборатория Каина стоит за тучами, а на землю идет молниеподобное излучение вирусов, которые потом материализуются.

Идея такая – на кого попадут, на того и нападут, неважно, на домашнюю птицу или дикую. А наша наука все сваливает на перелетных птиц. А их тоже кто-то заразил. У науки нет ясновидения и она не может решать многие вопросы. Хотя часть ученых уже прозрела и начала с нами работать.

Теперь давайте рассмотрим деловую сторону вопроса, а как определить наличие в человеке этого самого отрицательного биополя, да еще и скажем в мозгу и в сердце.

Поскольку речь идет о профилактике инсульта и инфаркта, то и начнем с головы.

Гипертония ведет к инульту и это известно давно. Но есть еще и вирусы инсульта и инфаркта. Такие кругленькие, розовенькие, похожие на клетку крови. Фотографии этих вирусов у нас есть.

Смотри «Лечебник» Станислава Семенова, где они изображены на обложке. И эти умные вирусы ждут, когда будут подходящие моменты, чтобы начать работать по своей программе. Они начинают усиленно размножаться и накапливаются в месте будущего разрыва сосуда или мышцы.

Человек начинает психовать по какому-то поводу, а это им и надо. Повышается давление в сосудах и сосуд лопается. Дело сделано. Задание выполнено и замаскировано просто под то, что сосуд лопнул.

В нашей практике были такие случаи, когда внутренние органы спорили между собой, почки с сердцем – кто главнее.

И это не мои выдумки. Когда я восстанавливал мир между ними, гипертония исчезала.

Мы мало внимания уделяем сосудам. Любим свинину, жирную пищу, и этим наказываем сами себя, оставляя малые просветы в сосудах для движения крови.

А теперь о предопределении инсульта и инфаркта. Первый признак это повышенное давление для будущего инсульта и боли в сердце для инфаркта.

Что надо делать? – Убирать гипертонию, чем быстрее, тем лучше. А затем убирать отрицательную биоэнергетику, как из почек, так и из сердца.

В первую очередь нужно убирать отрицательную энергетику. Для чего нужно взять трёхрожковый церковный или любой подсвечник с малым диаметром, под церковную свечу. Зажечь первую свечу, затем прогрев низ свечи от спички вставить свечу в подсвечник.

От первой зажечь вторую свечу, тоже с подогревом низа, от первой свечи. А третью от второй свечи и под молитву «Отче наш» нужно делать круговые движения по часовой стрелке, не торопясь. Примерно один оборот в секунду.

Пациент в это время сидит на табуретке.

Около табуретки на полу, положить ненужные газеты. Открыть окно или форточку и только после этого приступить к работе со словами – Господи, благослови свечи на работу с рабом Божиим (рабой) – имя.

Для того, чтобы капли воска не попадали на пациента можно подсвечник обернуть фольгой сделав что-то типа воронки. Пациента накрыть полотенцем или любой старой материей.

Должны появиться наплывы на свечах. Подсвечник держать все время одной стороной к пациенту, не меняя стороны. Если наплывы пошли со стороны пациента, значит, он сам виноват в неприятностях, которые происходят с ним.

А если наплывы с внешней стороны подсвечника, значит ему «сделано», что могло способствовать и гипертонии.

После работы с головой нужно обойти со свечой по часовой стрелке вокруг пациента, обратив внимание, где свечи будут падать и фырчать. После головы надо работать в этих местах и обязательно в районе почек.

Работать до тех пор, пока на свечах не будет наплывов. Значит, первичная положительная энергетика восстановлена.

При болях в сердце можно работать спереди самому. Но лучше, чтобы работал кто-то со спины. Отремонтировав первичную невидимую структуру, мы предотвращаем болезнь на физическом теле человека. А затем надо больного выкатывать куриными яйцами. Как? – В этой книге это описано.

## **ОБРАЩЕНИЕ К ПАНУ ЮЩЕНКО.**

Вы хоть поделитесь с нами, какое удовольствие получаете издеваясь над русским языком и русско-язычным населением разных национальностей.

Вы прорубаете окно в Америку тупым топором бескультурия, обрекая наш народ быть примкнутым к самым худшим и самым низким слоям американского общества.

По простоте своей я думал, что вы ищете способ примирения всех народов населяющих территорию современной Украины. Соз-

данной с помощью России и в первую очередь Екатерины II и русских, как большинства. Но теперь вы меня убедили, что истинная история Украины вас и ваших советников не интересует.

Вы, как официальное лицо, вытаскиваете на поверхность факты способствующие расколу славян, создающие ненависть одного народа к другому.

Из вашего рта несет смердящим ядом ненависти и национализма. А национализм может использоваться только как временное оружие для слабых и не далеких руководителей.

Вы вытащили голодомор, а это значит что вы обнажили первопричину этого явления, а она в том, что в этом виноваты люди совершившие переворот в 1917 году опять же на деньги еврейских американских банкиров.

И соратники В. Ульянова и К\* не зная законов экономики, не чувствуя чаяния захваченных народов устроили вымирание людей через чернь, самую низкопородную часть человечества, как на Украине, так и в России. А это люди временщики, недалекие, продажные и с грязной душой.

Вместо того, чтобы найти формулу фактов способствующих укреплению внутренних сил по сплочению народов, вы пошли на поводу у американских советников разрушая все, что можно. В первую очередь человеческую любовь и совесть.

Вы завершаете раскол между народами длящийся с момента гибели Атлантиды.

А до гибели Атлантиды на планете Земля было одно государство, как и на большинстве планет нашего Мироздания (см. «Астрономический атлас №1 планет нашего Мироздания» Станислава Семенова и Ирины Крыховецкой) 2000 год г. Севастополь.

... Кстати говоря – рядом, в Европе, страны объединились в Евро-союз, потому что это выгодно и морально и материально.

Почему надо рвать жилы, сосуды и ломать кости доставшегося вам народа, и быть таким недалёковидным.

А... была русификация, теперь сделаем украинизацию! Месть никогда не была хорошим советником. И вообще – причем здесь народ. Он идет туда – куда его загоняют правители.

Ведь есть элементарно-экономические способы воздействия на электорат. Скажем русским владеющим украинским языком делается 10% надбавка к ежемесячной зарплате. А это таже надбавка к будущей пенсии и т.д.

И не надо никакой ломки эгрегоров\* сложившихся взаимоотно-

шений между людьми.

Мне 75 лет и поздно учить украинский язык.

Может быть вы дадите спокойно договорить и досмотреть телевидение на русских каналах и русском языке, в том числе и на украинских каналах.

Ведь русскоязычные (и они в этом не виноваты) проклинают вас и вашу комору, которая в погоне за властью и капиталом нарушают элементарные нормы взаимопонимания в человеческих взаимоотношениях.

**Пан Виктор Ющенко – народ таких проклинает !**

## **КАК ВЫРАЩИВАЕТСЯ ГОРДЫНЯ.**

Гордыня превращается в сущность после того, как набирается в голове до 20% в энергоинформационном состоянии. Постепенно, по мере выращивания в уверенности, что человек все делает правильно (как думает) – это 20-30%, информационное состояние превращается в энергоинформационную сущность, которая незаметна для обладателя этой формы существования, находящейся невидимо в теле человека, в первичном параллельном мире, начинает командовать уже действиями этого человека. Человеку кажется, что исходя из жизненного опыта, он все делает, как и раньше правильно. И люди, которые ему подсказывают, как надо делать с их точки зрения, не правы.

## **О ГАРЕМАХ.**

Нам дали понятие, что женщинам, попавшим в гарем, очень плохо. Оказывается, это не совсем так. Их там учили грамоте, танцам, пению, готовить пищу, играть бедрами. Учили разносторонним возможностям в сексе, удовлетворять хозяина. Да и евнухи их готовили получать оргазм, используя нос, язык, пальцы рук так далее.

## **ПРО НАПОЛЕОНОВ И ПАЛАТУ № 6**

Вопрос кроется в том, что космическая лаборатория, ведущая того или иного человека может ставить ему любую программу.

Включая в память этого человека даже отрывки из жизни, скажем того же Наполеона. И когда эта информация постоянно прокручивается у человека в мозгу, он начинает в нее верить. Также может ставиться программы святых или Божьей Матери. Хотя тут условия другие. Эти люди, как правило, могут делать диагностику и лечить. Работая в этом плане у них развивается повышенное самомнение.

## **О ВНУЧКЕ СТАЛИНА. (ЛИДИЯ ЕФИМОВНА РАССКАЗАЛА...)**

Есть такое царство – Камчатка. Мне довелось там служить. Первое впечатление – это рай на Земле. Выходишь из самолета летом и зришь долину, которую видел еще в полете, и вулкан Авачинский со снежной шапкой и с курящейся вершиной. Как будто огромный волшебник раскуривает свою трубку, говоря: «Я здесь и мои волшебные и страшные силы пока дремлют. Так что будьте бдительны и знайте, люди, что в каждом из вас есть сила, которая объединившись, может разбудить меня и я начну извергаться и трястись, выбрасывая пепел.

А сила эта в вас называется «электронное поле», которое находится невидимо в каждом из вас. И тогда, когда масса людей чем-то недовольна, эти электронные поля, как задающий генератор могут в Земле сотворить землетрясение в той же области, где живут эти люди.

Есть на Камчатке такой поселок. Называется «Ключи», он находится прямо у подножья Ключевского вулкана. И прежде чем самолет попадает в поселок Ключи, он долго летит вдоль подножья этой величественной сопки.

В Ключах живут люди, обслуживающие ракетный полигон – площадку, куда стреляют ракетами, российскими. Когда мне надо было по службе попасть в Усть Камчатск самолет ЛИ-2 садился иногда, высадить пассажиров в Ключах. Короче говоря, с Ключами я был знаком, хотя удивлялся бесстрашию людей, живущих там. Ведь Ключевскому даже не надо было плевать, а просто чихнуть и от этих птенчиков – людей ничего не останется. А может быть он гордится такими людьми и просто приютил их на какое-то время.

Уже в Севастополе, выйдя на пенсию я организовал клуб экстрасенсов «Экстрас». Где собрал ясновидящих и яснослышающих людей. К моему удивлению комиссия при горисполкоме сразу дали добро

на регистрацию. Я дал объявление о первом собрании и пригласил желающих в «дом рыбаков». Вот там – то я и познакомился с Лидией Ефимовной, мощной ясновидящей и яснослышащей. Клуб начал работать, я стал президентом этого клуба. Мы как то разговорились с ней. Оказывается она жила на Камчатке и жила в Ключах. И вот она-то рассказала печальную историю про внучку Сталина. Оказывается ей (внучке Сталина) не нравилось в Америке и после смерти ее матери, Светланы Аллилуевой, она решила уехать в СССР. А уже в союзе она попросилась на край света, где, как ей казалось, никто ничего о ней не узнает. Ей разрешили и она прилетела в Ключи. Устроилась работать в магазин продавцом. Через какое-то время, какая-то добрая душа предложила ей переехать в Москву, с возможностью получить там квартиру. И она улетела из Ключей.

## ВСТРЕЧА С ГЕНЕРАЛОМ ДУБРОВСКИМ

На Камчатке, мы служили, дружили, помогали друг другу. Встречались со старыми друзьями... И у меня так сложилось в жизни, что я служу на Чукотке и на Камчатке встретился с генералом Дубровским Дмитрием Константиновичем, который, будучи майором в Василькове отправлял меня с помощью капитана Мурина Алексея в Киевское военное училище связи.

И вот теперь на востоке он опять мой начальник. Он в штабе армии ПВО в Хабаровске, а я на Чукотке. Он прилетает в Анадырь, а если точнее в «Угольные Копи». Телефонует мне на седьмой причал и говорит – завтра приеду. Посмотрю как ты служишь. На следующий день он действительно появился в сопровождении начальника тыла дивизии. Осмотрели хозяйство и остались довольны. Я незадолго до этого сделал в варочном цехе систему из труб с дырочками. Проложил трубы под конфорками в печи и рядом трубы для нагрева воды.

Солярка нагревалась. Дырочки – форсунки работали и угля было не надо. В посудомоечной появилась горячая вода.

Сопровождал их сам командир части подполковник Федоров, который тоже меня похваливал. И рассказал им, как я решил вопрос с рыбой. Дело было перед выборами и к нам в гарнизон приехал, как кандидат в депутаты, первый секретарь Магаданского обкома.

После того как он рассказал об успехах в области он просил задавать вопросы. Я быстренько написал записку с просьбой разрешить

отлов красной рыбы. Так как личный состав дежурит под землей, потом спит и опять на дежурство. А ведь нужны витамины.

Первый секретарь говорит я не могу дать такого разрешения, но я скажу нашим товарищам чтобы они не контролировали участок восьмого причала. Рыбы наловили около тонны. Солили, коптили. И солдаты и офицеры брали в отпуск.

Особенным дефицитом это не было т.к. на паек мы тоже получали красную рыбу... После проверки генерал Дубровский говорит – ну что, молодец, надо брать на повышение. Готовься. Хороший хозяйственник нам нужен. Вот так я попал на Камчатку.

## РАЗДУМЬЯ ДОЯРКИ

Она никогда не знала земли. Она ее не пахала, не брала ее и теплую и холодную в руки, а теперь сидит в театре и люди ей целуют руки. А кто этого достоин. Я, которая и пахала и сеяла и доила коров и кормила род людской. Да, руки грубые, деревенская походка, но это мне должны целовать руки сначала, а потом уж остальным...

## МЫШЕЧНЫЙ ИНСТИНКТ

У людей с нормальным здоровьем, развитой мышечной системой и низкой культурой поведения возникает чувство физического превосходства и они чаще пускают в ход (в драку) свои руки или ноги.

## ЦИВИЛИЗАЦИИ

«Изыдия» – цивилизация на Солнце

«Урания» – цивилизация на Земле.

«Накраска» – цивилизация на Марсе.

«Цайзнос» – цивилизация живущая на южном полюсе Земли, в морях и океанах Земли. Круглогодичная температура под энергoinформационной защитой» – (под колпаком) у Цайзнос +25°C круглогодично, также как раньше (до гибели Атлантиды) было на всей Земле. Мы встречались два раза с представителями этой цивилизации. У них за ушами жабры.

## БАЛ БОГОВ

Один раз в году Творец собирает своих Богов на совещание, как правило после посещения «зала величия» и празднования, информация из сознания стирается, и попытки Богов, которые находятся в обычных человеческих телах на Земле, вспомнить что было с ними на балу не получаются. Дело было так. Мы с Ириной, как приглашенные оказались в лифте, как в большой банке. На полу мозаика, как лепестки ромашки. Состояния такое, что непонятно дышишь ты или нет. Мы оба в костюмах из материала похожего на джинсовый. Состояние такое, что лифт вроде бы и не движется.

Но вот мы прибыли на место и заходим в «зал величия», который вроде бы без стен, или они где то на горизонте. Светло, хотя ламп не видно. В зале идет обычное общение. Великолепные напитки типа шампанского. Все ждут, когда вызовет Творец!

Люди собираются на группы по интересами. Тут я встретился со своей вечной женой Марией, поскольку я на Земле в командировке, то разговоров было много.

Когда мы прибываем на Землю известным способом через рождение, то мы ничего не помним, кто мы в космосе. Идет блокада памяти, а как только ты из временного континуума попадаешь в безвременье, сразу восстанавливается вечная память, и ты знаешь кто ты в космосе.

А на Земле я узнал о Марии от цыганки. Мы жили на ферме «Баян» – Ермолаевский район Башкирии. Недалеко от границы с Оренбургской областью. Она зашла в дом, а родители мне сказали – иди, погуляй, а мы тут поговорим. Когда цыганка вышла из дома, я спросил у нее – а как будут звать мою жену? – Мария! Я тогда учился в шестом классе.

Я запомнил это имя, и сейчас, на восьмом десятке лет моей жизни, я могу сказать что земной жены Марии у меня не было. Но оказалось, что у меня есть небесная Мария с которой мы живем миллионы лет. И я обладая ясновидением и яснослышанием могу с ней общаться и разговаривать, задавать вопросы. Например такой – как понять, что такое время?

Мария говорит – сидим, пьем чай. Ты ушел на миллионы лет в земном исчислении на другие планеты. Возвращаешься и допиваешь чай. Как говорить, невероятно, но факт!

\*радиотехническая бригада – обеспечивает обзор пространства радиолокационными станциями.

## ЛУНА

В нашем одиннадцатом параллельном мире на Луне жили люди. Это один из восьми параллельных миров на Луне. Все сгорело после взрыва накопленного атомного орудия.

### РЕБЕНОК ИЗ ДЕТДОМА?!

Как определить, нужно ли брать именно этого ребенка из детдома, который вам понравился. Самый лучший способ обратиться к ясновидящему человеку, чтобы он снял информацию о первопричинах, почему этот ребенок оказался по своей карме или карме родителей, в детдоме.

Исследования, вплоть до определения – какие ВКС (видеокомпьютерные системы) стоят у него в первичном параллельном мире.

И если есть ВКС на будущего убийцу, пьяницу, наркомана, ракового больного, с больной психикой и т.д. То лучше такого ребенка не брать, чтобы не усложнять свою жизнь через добрые пожелания по усыновлению или удочерению.

А лучше даже изначально, нужно найти причину, а почему у вас самих нет собственных детей, и только потом поняв, что вам можно брать, берите. Ведь вопрос может стоять так, что вам нельзя иметь детей, как наказание за ваши поступки в прошлой жизни, и вы можете потерять и этого ребенка.

Да и скажем так, что гибель или болезнь этого ребенка будет для вас трагедией.

Можно с этим вопросом обратиться к ясновидящему батюшке «прозорливцу» в Божий храм. Можно самим сделать такой ритуал, перед иконой Божьей матери поставить три свечи из храма. Определив, что первая свеча определяет статус отца – имя, вторая, статус приемного ребенка – имя, третья свеча матери – имя. Свечи ставятся на тарелку без рисунков или в тройной подсвечник.

Зажигаются свечи – от спички, только первая свеча слева, а затем вторая свеча от первой и третья от второй. Для устойчивости можно подогревать низ свечи перед установкой.

Читается молитва «Отче наш» и «Благодатная Мария». Даю полный текст этой молитвы – Матерь Божья, в сердце моем материнском, мое сердце бьется. Сердце твое, Богородице, мою болью болящее, думает обо мне. Прими, о всеблагословенная Богородице дево, печальная сия молитва от нас, недостойных рабов твоих (имя

раба), к твоему целебному образу припадающих. По коемуждо бо прощению здравие даруяши, расслабленных и недужных исцеляюши, прокаженных и очищаеши и малых детей милуяши. Вся бо суть возможна ходатайством твоим к сыну твоему Христу, Богу нашему. Аминь.

Затем наблюдаете как ведут себя свечи. Если они сгорят равномерно и спокойно, можете смело брать ребенка в свою семью. Если свеча ребенка будет коптить, фырчать и согнется, значит в ребенке сидит бес. Как потомство от бесов родителей ребенка.

Значит надо из ребенка убирать беса, иначе он временами будет злой и непредсказуем и как правило алкоголик.

Если свеча плачет, идут наплывы, значит нарушено биополе ребенка, а если сразу после загорания свечи проскочит наплыв до низа свечи – у ребенка проклятье. Если две таких восковых линии перекрестятся, это значит у ребенка скорая смерть из-за двойного проклятья.

Иногда в наплыве можно увидеть профиль того, кто сделал проклятье, а профиль беса проявляется как козья морда. Если наплывы идут между свечами, значит будете ругаться между собой.

В человеке могут быть и другие сущности – лярвы, черепахи и т.д. И каждая сущность вносит свои изменения. Кстати говоря этот ритуал можно применить к любому человеку, чтобы увидеть первопричину его поведения.

## ИМБИРЬ

От грибка и зуда в ногах, и на теле. Нарезается примерно 50 граммов корня «имбирь». Заливается 100 граммами кипятка. Через час можно применять нанося раствор с моченой ваткой на необходимое место. Раствор надо наносить на ватку, что бы не заразить грибком основной раствор. До пяти и более процедур в день. Хранить в холодильнике. Имбирь более ценен чем женшень, он не поднимает давление крови.

## БОБИК

Бобик был большой черной собакой. Добрый, теплый, лохматый. Всегда в хорошем настроении, он первым встречал меня, когда я приходил из школы. Жили мы в селе Ермолаево в Башкирии на улице Пролетарской, под Глухой горой.

Случилось так, что я, по каким-то причинам заболел. На ногах появились большие чирьи. Я показал бабушке Марии и дедушке Ивану. Бабушка сказала нужен аспирин. Дедушка сказал, как пчеловод, что нужен прополис. Я вышел из дому, закатал брюки и расстроенный сел на скамейку, подставив ноги Солнцу. Подошел Бобик, посмотрел на меня своими темно-коричневыми прекрасными глазами и, наверное, подумал – Надо выручать!... И тут же начал лизать эти болячки.

Мне это понравилось. Это увидел дедушка и сказал – Пусть лижет, не бойся. – Да я и не боюсь – ответил я. Буквально за две недели все зажило, остались только красные пятна. Больше в моей жизни подобных болячек не было.

Но, как говорится, на этом дело не заканчивается. Когда я стал заниматься экстрасенсорикой, я создал в Севастополе первый клуб экстрасенсов «Экстрас». И стал общаться с инопланетянами.

И, в одной из встреч с моими друзьями с планеты Богов «Трон», Бог Нептун спрашивает – А с кем бы ты хотел встретиться из тех, кто ушел из жизни на Земле?. Я говорю – Была у нас собака Бобик. Это где-то 1946 год. Интересно, что с ним, где он, чем занимается и в каком образе находится? – Найдем, – сказал Нептун.

И в действительности, в следующий свой прилет Бобика привезли. Только теперь он – Василий. Я поблагодарил Нептуна и стал разговаривать с Василием.

Оказалось, что он одно время работал слесарем-конструктором, а теперь работает инженером-медиком и лечит людей таким образом: человек садится в кресло, напичканное сенсорными датчиками, и тут же на экране, на стене высвечиваются все неполадки в организме. Затем идет процесс лечения через генераторы плазмы и еще какие-то воздействия.

Я его спрашиваю – А чего это ты не очень хотел ко мне лететь? Всего-то в дороге 20 минут. – Да мне было неудобно, я же собакой был, и подумал, как ты к этому отнесешься... – Ну и как я отнесся? – Отлично! – Ну вот видишь, мы были друзьями и остаемся друзьями. И я до сих пор тебе благодарен за то, что ты избавил меня от больших чирьев. Значит, у тебя тогда уже были медицинские наклонности!.. – Наверное...

## КАК ЛЕЧИТЬ ОНКОЛОГИЮ КУРИНЫМИ ЯЙЦАМИ.

Для этого лучше брать яйца, оплодотворенные петухом. Но можно работать и свежими магазинными яйцами. Для того чтобы яйца хорошо работали необходимо брать в активную руку два яйца. Яйца перекрестить три раза со словами – Господи, благослови яйца для лечения раба (рабы) божьего (имя).

Затем нужно сделать привязку к пациенту, к его биополю. Для чего под молитву «Отче наш» нужно делать круговые движения над головой. Примерно 33 раза, по часовой стрелке, если смотреть сверху. Потом нужно работать вдоль тела около больного органа примерно 15 минут и положить эти яйца недалеко от лежащего пациента. Затем берете следующую пару яиц и работаете также, как и с первой парой. Тоже кладете недалеко от пациента в полиэтиленовый кулек. И так нужно отработать 18 яиц. Яйца будут работать лежа до трех суток. Теперь нужно взять поллитровую стеклянную банку без наворотов, чистые стенки – советскую.

Налить воды из – под крана на три четверти; без пузырьков на стенке, вылить по очереди, по одному яйцу белок и желток в банку.

Должны образоваться над белком пузыри. Это и есть опухоль, или несколько. Если на поверхности пузыри – это порчи, сглаз, проклятья...

Сколько пузырей, столько и опухолей. При онкологии индикаторы тянущиеся от белка вверх обычно, при просмотре на свет, коричневатого цвета. А если черного цвета, это значит, что у человека скорее всего четвертая стадия рака.

Процедура выкатывания повторяется, и так до тех пор, пока человек не выздоровеет.

Картины в банке от каждого яйца примерно будут одинаковые. Отходы производства надо вылить в канализацию со словами – Изъиди сатана из тела раба (рабы) Божьего...

Да, перед выливанием содержимого яйца в банку нужно каждый раз, также три раза перекрестить банку с водой и сказать – Господи, благослови воду для лечения раба (рабы) Божьего...

Если во время лечения вы с кем-то поругаетесь, то содержимое банки помутнеет. Пациент во время лечения должен быть спокоен.

По мере лечения пузыри в банке от белка должны становиться меньше. Надо иметь ввиду, что желток – это сам человек. А белок – это его психическое и физическое состояние.

Необходимо сделать не менее десяти сеансов. А это – 180 яиц. Если на желтке в банке лежит крест из белка или греб – это, как правило, смерть. Она уходит, и желток очищается. Если желток в одной стороне, а белок в другой, значит у человека раздвоение личности.

Если желток при каждом выливании примет сверху (сплюснет) – человека хочет забрать какая-то цивилизация или планета, с которой он прибыл на Землю.

Сеансы прекращать тогда, когда пузырей не будет. А затем к врачам на обследование.

Р.с: во время лечения можно вставать на восемь часов. Можно сидеть около яиц. Телевизор не смотреть.

## КАК ВЫБИРАТЬ АВТОМАШИНУ.

В первую очередь, необходимо чтобы машину приняла душа. В принципе, машина это живое существо. И борьба между вашей душой и машиной может закончиться плохо для машины и для вас.

Хотите подобрать машину правильно и безопасно, берите с собой при покупке экстрасенса. Он определит, нравиться ли вы машине или нет. В крайнем случае, берите две биорамки, подходите к машине. Проводите по проволоке своей рукой, заряжая биорамки для себя. Ставьте рамки почти горизонтально. Концы чуть ниже. Формулируйте свою мыслеформу по такому принципу: «если мы с машиной подходим друг другу – пусть рамки разойдутся. Если не подходим – пусть рамки идут наперекрест».

И начинаете дальние концы поднимать более горизонтально. Тут же будет результат. Но машина-то нравится! Что делать? Надо звать ясновидящего, который может поговорить с машиной. В машине собрана культура всего человечества в области машиностроения. И часто культура машины выше культуры человека, который хочет ее купить.

За бескультурье человека машина может его наказать. Если вы в семье или в компании поругаетесь, не садитесь в машину. Ей это не понравится.

Мне рассказывала женщина, как их семью спасла машина на дороге Севастополь – Ялта.

Догнали они автобус и шли за ним. Потом муж решил сделать обгон. Вроде бы встречных машин не было. И вот когда машина поравнялась с передом автобуса мчится встречная. В зазор между встреч-

ной и автобусом машина явно не успевает. И тогда муж сбрасывает газ и поворачивает влево, уходя на обочину дороги. Встречная не успела ударить. Видно водитель затормозил. А наша машина перевернулась в воздухе, перелетела стопку сложенных у дороги бетонных плит перекрытия и встала на четыре колеса.

Ни одной царапины у нас не было. Муж всегда, когда обращался раньше к машине, говорил: «ласточка моя, красавица моя, любимая моя...» а я еще ему говорила – ты посмотри, да ты так со мной никогда не разговаривал. У вас прямо любовь! – Да, любовь!

Ну и вот, эта любовь нас спасла! Я теперь точно также к ней обращаюсь – любовь наша. Мы ее ремонтируем, но продавать не будем.

А когда мы перевернулись, все свидетели и автобус, и встречная остановились, глядя на нас, как на вновь родившихся или воскресших. Помогли нам вытолкнуть машину на трассу и разъехались. Правда говорили и что Бог нас спас, и что нам повезло и т.д. Но мы уже знали, что кроме Бога нам помогло доброе отношение мужа к машине!

## **ЧТО ЕЩЕ НЕИЗВЕСТНО О БРОНХИАЛЬНОЙ АСТМЕ?**

Дело в том, что кроме того что известно врачам есть еще и программы стоящие в первичном мире на бронхах в виде черных колец или облатков и блокирующие дыхательную систему – спазмируя бронхи.

Кроме этого мне известен случай, когда женщине поставлен диагноз – бронхиальная астма. Я у нее не «увидел» программу на бронхиальную астму, но зато у нее в мозгу был заблокирован дыхательный центр раковой опухолью величиной с горошину.

Я сказал женщине, что у нее нет бронхиальной асмы, а есть небольшая опухоль в голове, в дыхательном центре и я могу ее убрать. На что ее муж майор сказал – Получается, что вы больше знаете чем врачи? – Больше чем врачи я не знаю, хотя и закончил медучилище уже на пенсии. Дело в том что я вижу через ясновидение первопричину этого явления.

Короче говоря оказалось, что майор пехоты разбирался в медицине лучше чем врачи и я, после двух сеансов он не разрешил жене ко мне ходить. Она стала ходить ежедневно в больницу на уколы и через полгода умерла.

## ДЛЯ ЯСНОВИДЕНИЯ ПРЕГРАД НЕТ

Где-то в 1976 г., я уже писал, мной в Севастополе был открыт первый клуб экстрасенсов. По субботам мы стали экспериментировать изучая экстрасенсорику. Однажды дома, я зная, что мой внук Максим ясновидящий, решил тоже провести эксперимент.

Взял несколько газет и книг, сел сзади Максима и говорю:

– Какая газета у меня в руках?

– Известия

– Правильно, говорю я.

– А теперь какая?

– Красная Звезда.

– Правильно.

– А теперь какая?

– Слава Севастополя.

– Правильно.

Он так назвал несколько книг и газет, и ни разу не ошибся.

Фантастика! Это же чудо!

А теперь называй заголовки статей и беру в руки газету. Он назвал заголовки без единой ошибки.

– А теперь давай текст.

– Не могу прочитать, мелко.

Я убедился, что вместо нахождения текста роли не играет.

Тот же ясновидящий академик и профессор Игнатенко А. В. давно это использует во время своих выступлений на сцене. Он становится лицом к залу, а в это время на сцене, на двух больших досках, два человека по выкрикам из зала, заполняют клетки буквами и цифрами. После заполнения всех клеток на досках, он так же не глядя на доски, просчитывает и прочитывает абракадабру из букв и цифр.

Ученики, моего друга, Вячеслава Бронникова, надевают на глаза повязки или маски для экспериментов. До экспериментаторов не доходит, что для ясновидения нет преград.

А ученикам Бронникова открывает ясновидение космическая лаборатория которая его ведет.

По космическому рангу и Альберт и Вячеслав – Боги.

## СОБАКА-СПАСИТЕЛЬ

Больные лежали в отделении онкологии, на улице Древняя.

Грустная картина смотреть на людей в халатах, тихо ходящих в сквере и знающих, что их время уже сочтено.

Это как колония обреченных. Мы подошли с Людмилой и стали вести разговор, что можем помочь в лечении бесплатно. Кто-то отмахивался, а кто-то заинтересовался. Особенно просила одна женщина лет 50-ти.

– У меня муж хороший, он очень переживает, наверное, больше, чем я.

Мы в это время работали с «протерпилами». Это составляющие электрического тока. Поставили программу и договорились, что она будет телефонировать мне о своем состоянии.

Рак отступал, здоровье улучшалось. Но, как ни странно, однажды. Она радостно сообщила, что у нее пропал страшный рубец на животе, а он мешал мужу. А тут он залез на меня и говорит:

– А где же твой рубец? Это нас так обрадовало, что я решила вам сообщить. Мы счастливы, что избавились от болячки и от шрама, и в семье все в порядке. Спасибо вам большое.

Об этом узнала врач диспансера Виноградова:

– Конечно, я удивлена. Но я не против, если вы помогаете людям.

Мы убедились, что эта методика работает. Хотя нужен постоянный контроль. Только что протерпила работали, и уже их нет. В этом была большая сложность, контролировать через ясновидение их работу.

А потом нас попросили полечить больную, которую скоро должны были выписать домой умирать. Сначала мы пришли с Ириной Крыховецкой. С ее мощным ясновидением, чтобы снять информацию, за что ее наказали. Пришлось снимать родовое проклятье, убирать лярву и т.д.

Лечили мы ее уже дома, на Остряках, с Александром Кавыршиным. Дочка этой больной вызвала ее сестру из Москвы, на похороны. Та приехала с шикарной колли. Собаку не с кем было оставить в Москве.

Ну, раз больная стала выздоравливать, решили, что сестре надо уезжать домой. Дочка пошла провожать тетю на вокзал. Зашли в вагон, стали прощаться, и вдруг собака задергалась, задергалась, легла на пол и вытянула лапы. Хозяйка к ней:

– Все. Уже не дышит. Родная моя, это ты вместо сестры ушла на тот свет!...

Хозяйка была права.

## КАК ЖИВЕТЕ ВОСКРЕШЕННЫЕ?!

*Эта статья посвящается человеку-Богу  
Бондарчуку Сергею Николаевичу,  
сумевшему уменьшить радиационный  
фон после Чернобыльской катастрофы!*

Я встретился с двумя воскрешенными – одну звали Дианой, другую – Викой. Обе трудолюбивые хозяйюшки, никак не скажешь, что они прошли через какой-то иной Мир, выпав из нашего. Диана говорит, что когда она стала себя осознавать, появившись в своей квартире, первое, что она подумала – надо позвонить детям.

Она села за телефон и позвонила сыну. И тут же услышала первый вопрос:

– Мама, где ты была?...

Она отвечает:

– Да, дома я была.

– Так тебя же не было три месяца!

– Не может быть!

– Может, давай встретимся?

– Давай!.

После встречи с детьми, они сказали:

– Мы тебя не узнаем и узнаем. Ты здорово изменилась. Но все равно мы наша. Так где ты была три месяца?

– Не знаю.

Память возвращалась медленно. И только после встречи с Сергеем Николаевичем, все стало понятным. Мы, до моей пропажи, занимались с ним диагностикой и по определению будущих событий. А после того, как я пропала, он меня вытащил из небытия, и я явилась, удивляя родственников и знакомых.

С Викторией было по-другому. Она неожиданно появилась в Москве с машиной и вещами из Польши. Без копейки денег. Пока приходила в сознание, 20 дней ничего не ела. То она попадала в другой мир, то возвращалась в этот. Она начинала вспоминать, скорее всего, кто-то ей давал программу, что в Воронеже у нее есть родственники. «Вспомнил-ся» адрес, и она туда поехала. Якобы «родители» были удивлены, но ее приняли. Она вычистила грязь в доме, сделала ремонт, но отношения остались холодными. Документы материализовались сами. Жизнь потихоньку начала налаживаться.

У воскрешенных матрица не совмещена с подматрицей и в обычной жизни из них сделали ясновидящих зомби. С ними общаться нельзя. Это выходцы с того света и тот мир ими командует.

## ЛАБОРАТОРИЯ N8

Тагнонарные функции. Сверхсложные, Тагнонарные системы иллюзорных миров. Наш Мир – это частный эксперимент иллюзорного Мира. Сверхсложный, особосекретный. Мы все являемся секретным оружием. Эксперимент замыкается на очень высокие структуры.

Такие, как Квора, конгломерат Трон, а мы, как придатки к НЛЮ. Низовое звено на местах – биороботы-исполнители. У всех идет специализация. В том числе у животных, рыб, насекомых и так далее...

### ДИАГНОСТИКА РАКА СВЕЧОЙ.

О наличии раковой опухоли в организме, можно узнать следующим образом.

Берется стеариновая белая хозяйственная свеча, ставится на середину белого блюдца, блюдце должно быть без рисунков.

Читается молитва «Отче Наш». Свеча зажигается только от спички. Высота свечи 2-3 см. Обычные наплывы сбоку свечи, могут быть реакцией на биоэнергетическую загрязненность помещения или другие болезни, проклятия и так далее...

Онкологическая опухоль даст рисунок вокруг свечи в виде наплывов, похожих на таблетки. Но вначале надо сказать: – «Господи, благослови свечу на онкологическую диагностику раба (рабы)божьего (имя)».

Это говорится после загорания свечи. Блюдце со свечой ставится на полу между ногами, впереди на 20-30 см от ног. Все это время, пока горит свеча, нужно сидеть на стуле. Желательно, читать молитву «Отче Наш». В помещении должен быть только пациент.

### ИТАК, БЛИЖЕ К ИСТИНЕ:

*Я начинаю открывать некоторые свои тайны: кем я был на Земле в прошлые воплощения. А был я Александром Невским, Юлием Цезарем, Ильёй Муромцем, Сен-Жерменом, знавшим 10 языков, которые не изучал, Князем Святославом, сыном княгини Ольги, магом Рихтером Модеро, прожившим 300 лет, и знавшим секрет телепортации, и именно Рихтер Модеро дал блок знаний по физике Альберту Эйнштейну.*

\*\*\*

*А теперь я хочу поговорить уже о более научных вещах, о которых официальная наука не знает. Например, мы с Иршой Крыховецкой знаем и имеем информационные цветные фотографии не известных ранее вирусов: коровьего бешенства, гипертонии, гипотонии, СПИДа, а-типичного вируса, птичьего гриппа, инфаркта, инсульта и т.д. Десять вирусов, в том числе а-типичный, были заброшены на территорию Китая в энергоинформационной спирали 24 февраля 2003 года (Северо-запад, Синьзян-Уйгурский автономный район) в 10 часов 3 минуты утра. Этот подарок вызвал землетрясение силой в 6.8 балла по шкале Рихтера. Погибло 266 человек. Ранено 2000 человек. Такие землетрясения не предсказываются.*

*Разброс десяти шаров (фото у нас имеется) во время землетрясения был велик. Так, по данным, полученным из газет и телевидения, а-типичные вирусы были одновременно и в Европе, и в Канаде.*

*На имеющейся у нас информационной фотографии а-типичный вирус представляет из себя наборы «парашютиков», которые взрываются время от времени и заражают окружающих большого своим излучением.*

*Поэтому, заразиться может и человек, находящийся за стеной. То есть не в одной комнате с больным.*

*Вот такое страшное оружие придумали в лаборатории Каша на планете Шуция. И вообще, я хочу сказать – не ищите строгий алгоритм в этой книге. Темы разные и алгоритмы – раскольники.*

\*\*\*

*Я, когда-то, достал билет на «Юнону и Авошь». Какое величие сонма артистов. Мне казалось, что зал даже следил за дыханием актеров. Особенно запомнился Николай Караченцев. И внешность (не в обиду будет сказано) среднестатистическая, а какая мощь энергетики, что называется! Зал праздновал международную свадьбу и готов был простить все долги, всем народам, задолжавшим Советскому Союзу!*

\*\*\*

*Да, меняется у нас с возрастом мировоззрение. Я вспоминаю, как я был удивлен, когда в библиотеке города Мелеуза (Банкирия), во время моего отпуска, мне показали книгу «Повесть о настоящем человеке» с надписью автора. В трех предложениях – три ошибки.*

*У меня тогда было пацанное представление о писателях. Раз писатель – значит грамотный. Только теперь, когда сам стал писателем, я понял – главное изложить мысль словом. А потом*

*вступает в работу редактор и корректор. Но у Бориса Полевого не было с собой редактора. Видите, уже ехидничаю...*

*Дело то не в этом. Он проделал огромную работу по привитию и в первую очередь молодежи, чувство патриотизма.*

*Образцом для повести был действительный человек – военный летчик Маресьев. Я его видел в Москве, в совете ветеранов России. Ни капли высокомерности и обиды, хотя жизнь его была здорово. Такими всегда был силен наш народ и выручал любой строй и при империи, и при социализме, и будет выручать и при капитализме!*

\*\*\*

*Берегите ноги, как основу нашего способа передвижения, особенно стопы.*

*Стопа состоит из 26 костей, 2 хрящей, 20 мышц и 114 связок. Как видите механизм очень сложный. За 70 лет жизни человек в среднем проходил около 220000 км – расстояние равное 5,5 кругам вокруг Земного шара.*

*Восточная мудрость гласит – «старость приходит через ноги».*

*На стопе находятся невидимые зоны связанные со всеми органами человека. Чтобы лечить больной орган, нужно делать массаж определенных мест на стопе по 15 минут ежедневно, но не более 4 раз в сутки.*

*Любите воду*

*И берегите ее в себе и вокруг себя.*

*Вода очень быстро воспринимает информацию, находящуюся около нее.*

*В человеке вода структурированная. И она автоматически лечит человека, если она структурирована положительно.*

*Если человек много употребляет кофе, чая, напитков на сахаре и сахарозаменителях – это однозначно способствует ухудшению здоровья.*

*Вообще человек, также как и земля состоит примерно на 70% из воды. Мозг и сердце содержат 75% воды, легкие 85%. Почки и кровь – по 83%, в мышцах около 75%. Полезно пить чистую, не кипяченую воду после сна, по одному стакану, чтобы очистить желудок.*

*Если Вы едите мясо, то Ваш организм нуждается в большом количестве воды для того, чтобы вымыть токсины из почек.*

*Вода – это терморегулятор организма. Кипяченая вода – это мертвая вода до 80%. Теряется кристаллизация, как основа за-*

ложенная изначально в воду. Детям давайте только родниковую воду. Никаких фруктовых напитков, соков, компотов и прочего. Соки только свежевыжатые.

Для того, чтобы определить полезность или вредность жидкости, используйте биорамки. Перед тем как забрать человека на «тот свет», у него начинает меняться структуризация воды в теле. Из положительно заряженной она становится отрицательной и ускоряет начало болезней.

\*\*\*

К нам обратился мужчина с вопросом – Почему у нас с женой нет детей? Я сказал – Приходите с ней, мы разберемся. Жена отказалась идти со мной на встречу, сказав, что я не верю этим шарлатанам. После этого я снял информацию о причинах отсутствия у них детей. Оказалось, что она сделала два аборта от своих любовников. Поэтому она и побоялась идти на встречу, потому что могла всплыть истина. Конечно я обратившемуся ко мне товарищу ничего не рассказал...

### *О Коллайдере*

Это энергоинформационное устройство, которое находится под землей в западной Европе. Предназначено оно для изучения энергетик, возможно изначально заложенных в основу нашего Мироздания.

Очень жаль, что ученые не советуются с нами, неучеными учеными, а учеными от Бога, которые могут принимать информацию от первоисточников, которые сотворили наше Мироздание и все остальное, в том числе и нас.

А наши источники говорят о том, что Коллайдер должен был взорваться в 2012 году и вся Западная Европа взлетела бы на воздух.

На помощь нам уже движется планета спасения «Небиру», с населением 2 млн. человек. Но беда еще в том, что во время взрыва будет повреждена ось Земли и нашу планету начнет раскачивать из стороны в сторону.

Бог Саваофф принял решение и поставил щит стабилизации коллайдера, а до августа 2010 года будет установлена защитная система, которая обезопасит Коллайдер от взрыва. Вопрос еще и в том, что Коллайдер вырабатывает невидимые энергии, которые надо куда-то деть. Кроме этого «К» вырабатывает эксни-

рогены, которые влияют на состояние флоры, фауны, различных природных явлений. Где-то будет дождь не по сезону, а где-то засуха. Пойдет ускоренное развитие Бабезиозов, а это деструкция к законам пространства. Меняется степень придроновых эмульсий (а это карбиновые кутоны), они отвечают за слаженность и целостность всех систем на Земле.

### *Стоны с того света*

Как-то меня пригласили на 5-й километр Балаклавского шоссе в частный дом, разобраться, почему идут стоны из стены. Но сначала они пожаловались, что сдыхает их любимый пес Руслан.

– Мы не знаем, лечить его или нет. Тратить деньги или нет. Мы его сдали в ветлечебницу и ждем результатов. Посмотрите пожалуйста, что с ним будет.

Я посмотрел фантом и говорю:

– Я вообще не понимаю, за счет чего он живет. Легкие у него практически не работают.

– Значит все?

– Значит все.

В это время в полуподвале в стене раздался стон.

– Вот слышите, и это же каждый день, страшно! И в чем дело, никто не может разобраться. Мы приглашали священника, толку нет.

Я вошел в прошлое и вижу, что здесь находилось так называемое «капище», то есть святое место для моления. Вижу угли от костра капища. Люди одеты во все черное. Красивый седовато-черный раввин. Вдруг подскакивают человек двадцать на лошадях и стрелами и копьями всех убивают, за исключением женщин. Детей почему-то не было.

Женщин забирают в плен, а трупы остаются около капища. Вот они то сотни лет и издавали стоны. А дом построили и появились стоны, как просьба к хозяевам – помогите! Я говорю раввину с горящими глазами.

– Ну что, надо помогать?

– Помоги если сумеешь.

– Сумею.

– Ну тогда спасибо, а то мы здесь измучились, души не могут уйти.

*Я начал работать, черные души начали подниматься...*

*Как мне потом передали – стоны прекратились, а собака сдохла на следующий день.*

*«Бермудский треугольник».*

*На его дне находится так называемый «Город белых», людей, у которых за ушами находятся жабры. В БТ находится воронка информационного потока.*

*Бог Савваофф принял решение и в будущем ни корабли, ни самолеты пропадать не будут. Дома на дне построены в виде стеклянных пирамид и закрыты от глаз людей энергоинформационной защитой.*

\*\*\*

*Моцарт в 5 лет написал симфонию!*

*Откуда? А ему давала лаборатория, которая его вела. Если мы поймем, что все дается от систем Бога, то не нужно будет тратить деньги, здоровье и годы на учебу. Задача наша заключается в том, чтобы определить на ранней стадии предназначение человека.*

*А интеллектуалов должно быть не более 18-20% от всей массы людей.*

*Еще один пример – это Бетховен. Он рано оглох, но продолжал писать музыку. Разве так может быть? «Может», – сказала Природа-Бог. И музыка шла в сознание через подсознание. Он ее чувствовал, вел прием от генератора с планеты «Элегия», через мыслеформенную решетку. А это значит, что его музыка специфична только для него. Яркий пример Штраус-вальсы, вальсы и вальсы.*

\*\*\*

*Оказалось, что микробы могут питаться вирусами. Значит к разным вирусам ученым надо подобрать микробов попрожорливее.*

\*\*\*

*Нашими исследованиями установлено, что у хозяев собак и кошек, которые дают животным таблетки от глистов, тоже нет червей, за счет биополя таблеток.*

\*\*\*

*Иоганн Себастьян Бах возглавляет музыкальную лабораторию вселенной «Ситесидер». И как король музыки имеет право носить корону.*

\*\*\*

*Кроме Ситесидера в Мироздании еще три вселенных: наша большая вселенная «Сикузд», малая «Кситорантес» и малая «Деситес». Смотри книгу Станислава Семенова «Ближе к истине. Великие и малые тайны Мироздания» стр. 13 издания 1997 года.*

\*\*\*

*За годы жизни человека матрица изнашивается.*

\*\*\*

*Рожденные уроды – это наказание самих себя за грехи в прошлых жизнях и в этой.*

\*\*\*

*Сахарный диабет имеет еще и кармические корни.*

\*\*\*

*Кости человека в 65 раз слабее бетона.*

\*\*\*

*Центр сна человека – это капсула в первичном параллельном мире, соединена с мозгом. Если красного цвета, то капсула возбуждена и сон будет плохой, если зеленого, то со сном будет все в порядке.*

\*\*\*

*В Индии 300 млн. цыган.*

\*\*\*

**Жан Жак Руссо не имел никакого образования. А стал известным ученым.**

\*\*\*

**Ген – в переводе с арабского – спасение, выживание.**

\*\*\*

**Залежи полезных ископаемых по своей форме напоминают форму животных или рыб.**

\*\*\*

**Венеции не нужна дамба, так как опущение почвы прекратилось. Потом пойдет поднятие почвы на 5 мм в год.**

\*\*\*

**За гордыню наказывают болезнью или смертью через детей.**

\*\*\*

**Не разговаривайте более одного часа в сутки по мобильному телефону. Так как излучение телефона убивает женские яйцеклетки и мужские сперматозоиды. Не носите телефон на теле, нужно носить в сумке.**

*Из-за сотового излучения пчелы покинули Францию, Испанию, Германию, Италию, Грецию. От излучения идет мутация ДНК. Возможен рак мозга, болезнь Альцгеймера, рассеянный склероз.*

\*\*\*

*В Коране история Ноя описывается также, как и в Библии. То, что ищут люди на горе Арарат – это символ. На самом деле – это Божественная лаборатория в одном из параллельных мирах она только на треть меньше Земли.*

\*\*\*

*Параллельных миров на Земле 134.*

\*\*\*

*До гибели Атлантиды все параллельные миры управлялись из Атлантиды...*

\*\*\*

*Капуста – от латинского слова «капус» – голова.*

\*\*\*

*Мне довелось видеть в 1957 году, в Киевском доме офицеров, маршала Чуйкова.*

\*\*\*

*Калининградская область перейдет от России к Германии.*

\*\*\*

*Моисей сказал – все от Бога.*

*Соломон сказал – все от ума.*

*Маркс сказал – все от потребностей.*

*Фрейд сказал – все от секса.*

*Эйнштейн сказал – все относительно.*

*Сколько евреев – столько и мнений.*

\*\*\*

*Если США не прекратят махать силовой дубинкой, то произойдет мощное землетрясение и материк США расколется на две части. А в последующем произойдет цунами и от Нью-Йорка останется только песок.*

\*\*\*

*Украине надо жить так, чтобы у людей не украинской нации*

*не было напряжения на лице.*

\*\*\*

*Планируется убрать бесов с Земли на другую планету в другом конце Галактики. Беспорядков на Земле станет меньше и люди с Западной Украины станут меньше ругаться между собой и спокойней относиться к русским.*

\*\*\*

*Вы не хотите угробить свой желудок от таблеток. Тогда сделайте из хлопчатобумажной ткани ладанку, положите в нее таблетки и носите на теле около больного органа. Лечение будет происходить за счет биополя таблеток. И только если не будет лечебного эффекта, тогда принимайте во внутрь.*

\*\*\*

*Яхве-Иегова развязала на Земле 100 войн.*

\*\*\*

*В ближайшем будущем Бог Савваофф нейтрализует атомное оружие.*

\*\*\*

*Если половые чакры мужчины или женщины имеют мощное излучение, то такие люди привлекают противоположный пол.*

\*\*\*

*Мерилин Монро правит секс-планетой, куда прилетают мужчины иудеи чтобы отдохнуть по полной программе на 21 день.*

\*\*\*

*Проститутки содержат женщины, которые не могут удовлетворить своих мужей.*

\*\*\*

*Первые строчки гимна Советского Союза приснились его автору Габриэлю Эль Регистану во сне.*

\*\*\*

*Творец Минон приходил на Землю в образе Тамерлана и Николо Теслы.*

\*\*\*

*Чаша Грааля есть у каждого человека. Процент её наполненности жидкостью жизни означает – сколько человеку осталось жить. Чем меньше жидкости на дне – тем меньше осталось жить.*

\*\*\*

*ВИЙ– главный дешифратор любых шифровок и мыслеформ Мироздания Бога Савваоффа.*

\*\*\*

*Цвет цветка растения обозначает цвет чакры в зоне которой он может лечить больные органы.*

\*\*\*

*Каждый здоровый сперматозоид – это фабрика стволовых клеток с биополем диаметром до восьми метров. Масса выбрасываемых сперматозоидов имеет общее огромное биополе, которое можно использовать для лечения.*

\*\*\*

*Любое растение от травы до большого дерева знает, какие болезни у людей они могут лечить. Когда кошка или собака убегает из дома лечиться, она видит, через ясновидение какая трава ей может помочь. Люди через хорошее ясновиденье и яснослышанье могут снимать информацию о полезности с любого растения.*

\*\*\*

*В человеке каждая клетка ясновидящая, а клетка – лидер каждого органа имеет антенну.*

\*\*\*

*Состояние эгрегора любой нации дает программу на детей и внуков.*

\*\*\*

*Мат, ругательство, крики преобразуются в порчу, болезни, рак для тех кто ругает и для тех кого ругают.*

\*\*\*

*Посты во всех религиях не случайны. В это время существенно увеличивается поступление темной энергии для строитель-*

*ства и ремонта основ мироздания. В это время нельзя начинать детей, так как дети рождаются больными.*

\*\*\*

*Если гипофиз теряет работоспособность более чем на 50%, то это отражается на слабости ног.*

\*\*\*

*К сожалению, наша официальная медицина, не понимает, что после того, как в больнице на кровати полежит больной раком или СПИДом, от него остается информационное поле «след», который может передаваться следующему пациенту на этой кровати.*

\*\*\*

*Горит Останкинская телебашня. Я задаю своей космической лаборатории вопрос – что случилось? Мне показывают на экране ясновидения верхние концы двух мощных электрических кабелей, в которых нет масла.*

*Как связист, я знал, что в электрокабели заливается специальное масло. Если масла нет в кабеле, как составляющей изоляции, происходит перегрев и короткое замыкание. Я об этом позвонил в Москву своим товарищам Торянину Валерию Анатольевичу и Ларину Николаю Дмитриевичу, чтоб они сообщили об этом куда надо.*

\*\*\*

*Через Аркадия и Георгия Вайнеров генератор с планеты «Элегия» дал сценарий про жизнь Парацельса.*

\*\*\*

*При пожарах на каждый квадратный метр приходится по две огненных саламандры.*

\*\*\*

*Люди не знают, что около 80% наших заболеваний начинаются от наличия в нашем организме паразитов: инфекционные заболевания, аллергия, токсоплазмы – это паразиты, живущие внутри клеток мозга. И так далее.*

\*\*\*

*К чужой религии нужно относиться с большим уважением, чем к своей.*

\*\*\*

*Почему плохое прививается к детям быстрее? – Потому, что это не требует интеллекта.*

\*\*\*

*Во время Великой Отечественной Войны был человек, который своей биоэнергетикой сбил два немецких самолета. В КГБ это было известно.*

\*\*\*

*На планете Богов Трон дороги строятся из грунта. Добавляется клей и всё!*

\*\*\*

*Еврейская лень мозга – редкость. Славянская лень мозга – торжествует.*

\*\*\*

*Всего-то семь нот, а сколько песен в мире!!*

\*\*\*

**Как поднять экономику в стране?**

*– Какой товар поступает через таможню, такой надо и выпускать.*

\*\*\*

*Когда я был Ибн Синой, программа заложенная в подсознание, заставляла меня делать то, что я делал.*

\*\*\*

**Это надо знать**

*В битве под Прохоровкой пять немецких танков уничтожили пятьсот танков Советского Союза. У немецких тигров дальность стрельбы 1,5 км. У советских 1 км. Результат ...*

\*\*\*

*Икона – дает нам возможность видеть часть невидимой Бо-*

*жественной системы.*

\*\*\*

*На Севастополь в 1942 году было сброшено столько бомб и снарядов, сколько не было сброшено на всю Европу.*

\*\*\*

*Лев Троцкий говорил – рабочие, по своей сути не могут быть руководителями.*

\*\*\*

*Ешь морковь, лук и хрен – будешь как Софи Лорен.*

\*\*\*

*Наполеон, набирая солдат, обращал внимание на состояние щитовидной железы. Если щитовидная железа больная, человек быстро устает. Щитовидная железа распределяет энергию по телу и влияет на гормоны.*

\*\*\*

*Григорий Горин начал писать стихи в 8 лет. Не успев закончить не только институт, но и школу. Почему? – Да потому, что божественная структура дала ему информационный канал на эти мыслеформы!*

\*\*\*

*Режиссер Петр Тодоровский сочинял музыку не зная нот.*

\*\*\*

*У ребёнка все ферменты вырабатываются после 5 лет. Поэтому ребёнку до 5 лет квашенную капусту давать нельзя.*

\*\*\*

*Через картину Казимира Малевича “Черный квадрат”, Боги дали возможность изобразить – начало начал. Потом в это начало были введены информационные вирусы и получился тот мир в котором мы живем.*

\*\*\*

*На планете Богов “Трон” смертная казнь только за уничтожение крабов. А те обнаглели и кусают человека где попало,*

*особенно за пенис. Крабы – чистильщики морей.*

\*\*\*

*Есть люди со свободной датой смерти, а есть люди роковые, с точной датой смерти.*

\*\*\*

*На пути к счастью, лучше может быть сам путь.*

\*\*\*

*В одной из жизней на земле я был женат на Екатерине – дочке хозяйки «медной горы».*

\*\*\*

### *Мазь от грибка на ногтях ног*

*– одно неварёное куриное яйцо положить в стеклянную баночку, залить уксусной кислотой, накрыть крышкой. Через три суток скорлупа растворится. Слить кислоту, размять яйцо в банке, добавить немного слитой кислоты до консистенции мази и поставить в холодильник. Можно протереть мазь через сетку. Мазать ногти один раз на ночь, каждый день.*

\*\*\*

*Слово “Израиль” в переводе означает – «борец против Бога».*

\*\*\*

*Желудок, в зависимости от поступающей пищи, считывает её состав и подаёт необходимые ферменты.*

\*\*\*

*На планете Трон людей выращивают в мини аквариумах, из лучших сортов яйцеклеток и сперматозоидов, без отклонения от нормы здоровья.*

\*\*\*

*За шахматистов-чемпионов, играет космическая лаборатория, которая их ведёт.*

\*\*\*

*Лаборатория “Эврика” с планеты Тристан вела Владимира Высоцкого.*

\*\*\*

*Социализм нас окультуривал, капитализм опустил нашу культуру ниже пояса.*

\*\*\*

*Лет 8 назад я попал в Турцию и увидел ее нищету. Советские власти не пускали народ за границу. На самом деле ты там никому не нужен. Своих нищих хватает.*

\*\*\*

*Лучшие генетические фонды – 145 тыс. человек белогвардейцев и казаков покинули Россию в 1922 году.*

\*\*\*

*Если у мамы кровь с отрицательным резусом, нельзя своего ребенка кормить своим молоком, ни разу.*

\*\*\*

*Слово «брак» при женитьбе надо заменить на слово «союз».*

\*\*\*

*Надо чтобы у депутатов зарплата была на уровне уборщицы. Тогда в депутаты пойдут умные люди, а не жадные.*

\*\*\*

*Д.И. Менделеев: та страна, которая будет жить по законам Маркса – будет страной воров.*

\*\*\*

*Если вы жене изменяете неохотно, значит вы ее любите.*

\*\*\*

*Уважение, как чувство, сильнее чувства любви, надёжнее, трезвее, долговременнее.*

\*\*\*

*Наука доказала, что у Чикатило и его сына гены в порядке. В Чикатило сидела сущность.*

\*\*\*

*Когда я был в Италии, из пяти храмов, только один был с по-*

*ложительной энергетикой. В этом храме лежит тело Галилео Галилея. Остальные католические храмы с бесами.*

\*\*\*

*Не дворянское это дело, смотреть американские телепрограммы.*

\*\*\*

*Известная песня "Катюша" написана на мелодию старой еврейской песни.*

\*\*\*

*Главное не учение, а воспитание.*

\*\*\*

*На флаге Германии надо поменять черный цвет на белый, чтобы убрать агрессивность.*

\*\*\*

*Не кричите и не бейте ребёнка за плохую учёбу, а разберитесь в чём дело: 1 наследственность; 2 развитие в играх; 3 какая память, абстрактная или логическая. а потом уже принимайте решение где ему учиться.*

\*\*\*

*В 2010 году будут включены два ядерных реактора для обогрева Земли. Один в Якутии, второй на Аляске.*

\*\*\*

*Женщины живут дольше изначально, потому что им дается больше плазмы для рождения детей.*

\*\*\*

*Атлантида погибла потому, что великая мадам Яхве-Иегова поставила на дне Атлантического океана генераторы разрушившие основание острова. В это же время Яхве-Иегова уничтожала жителей лучами с летающих тарелок. В благодарность за то, что много лет назад Гипербореи приняли евреев на свою Землю.*

\*\*\*

*Боксеры и футболисты, сами того не осознавая, нарабатывают энергетику рук и ног.*

\*\*\*

*Ревность – это работа ВКС (видео компьютерной системы) “Лавью” которая находится в первичном параллельном мире и командует человеком. Это надо учитывать тому, кого ревнуют. Иначе возможна трагедия. Не нужно давать повода для ревности.*

\*\*\*

*Гипофиз по старости, как орган управления организмом теряет свои функции. Когда он работает на менее чем 50%, то это в первую очередь сказывается на ногах, которые отказываются работать.*

\*\*\*

*Россия – с санскрита – поле для игры Богов.*

\*\*\*

*Странно, но факт – все еврейские праздники совпадают с советскими.*

\*\*\*

*Президент Рузвельт сказал – если бы у меня были здоровые ноги, я бы пешком дошел до Севастополя и поклонился бы ему.*

\*\*\*

*До того, как стать Пушкином, Пушкин был Лопе Де Вегой и тогда написал 1500 сценариев. Первый сценарий ему дали из Космоса в 14 лет и его сразу поставили в театре.*

\*\*\*

*У меня была встреча в Москве с американским астронавтом Нилом Армстронгом. Я ему подарил книгу “Космос – о нас и о планетах”.*

\*\*\*

*Бог Савваофф разрешил священникам католикам иметь жен.*

\*\*\*

*В гипоталамусе 7 центров секса.*

\*\*\*

*Длительное табакокурение создает сущность, которая может объединиться с сущностью алкоголизма. И тогда человек может стать неуправляемым.*

\*\*\*

*Эгрегоры мстят невидимо и неотвратимо за все наши ошибки.*

\*\*\*

*На Луне огромное количество лабораторий, которые работают с земными людьми, животными, птицами, рыбами, так далее. Так, нам уже известно, что каждая птица имеет канал связи с лабораторией на Луне.*

*Во время пения любая птица передает информацию о всем, что находится рядом с ней.*

*На Луне 8 параллельных миров. В нашем пармире находится большая база инопланетян. Серых.*

\*\*\*

**О педофилах.**

*У этих людей стоят программы, которые их толкают на соответствующие действия, но это не говорит о том, что педофилам, в связи с этим открытием, надо прощать. Прощать нельзя, да и возмездие должно быть неотвратимо. Хотя таких людей надо выявлять заранее.*

\*\*\*

*Много курят только несчастливые люди.*

\*\*\*

*Как профилактику от рака надо есть свеклу. Чем краснее свекла – тем лучше. Делайте салаты из сырой свеклы. В ботве свеклы много витамина «С».*

\*\*\*

*Матери Емельяна Пугачева и Степана Разина были турчанками. Не недооценивайте турок!*

\*\*\*

*Известная Роксолана, попав в плен к туркам и доставшаяся султану, любила учиться, и освоила шесть языков.*

\*\*\*

*Великолепные золотые изделия найденные в Скифских курганах были сделаны скифскими ведунами при помощи мыслей. Что в настоящее время делает Саи Баба в Индии.*

\*\*\*

*У человека каждый зуб ясновидящий.*

\*\*\*

*Китшин Град находится на Земле, только в другом параллельном мире.*

\*\*\*

*У женщин половое влечение к мужчинам на 2% больше чем у мужчин к женщинам.*

\*\*\*

*Цунами гонит невидимая энергетическая волна. Ее энергетика находится в первичном мире. Частота вибрации этой волны приблизительно 22 Гц. Это низкочастотная волна красного цвета. Самой сильной является одинадцатая волна. Наша задача её успокоить. Нужно изобрести прибор дающий энергию в противофазе.*

\*\*\*

*Есть два вида времени: – информационный поток логик частиц на всё Мироздание от системы Бога Саввооффа, и поясное время на Земле придуманное людьми для удобства общения.*

\*\*\*

*Чтобы мужские трусы не пахли мочой, нужно после излияния мочи туалетной бумагой промокнуть кончик.*

\*\*\*

*Почему шумеры знали астрономию? – потому что им знания давали лаборатории Бога Саввооффа. Это значит, что среди шумеров были Боги, которые имели право принимать эту информацию.*

\*\*\*

*Что такое термический вокал? Это когда поют в сауне.*

\*\*\*

*Я надеюсь, что в вашей порции знаний добавилось что-то полезное.*

\*\*\*

*Бисмарк предупредил Гитлера, что нельзя нападать на Россию. Великий писатель Томас Ман перед приходом Гитлера к власти писал, что на Советский Союз нападать нельзя. В 1933 году его лишили немецкого гражданства...*

\*\*\*

*Язык народа – это дух народа*

\*\*\*

*Хор Ляйн – немец, который изобрел карманные часы.*

\*\*\*

*Клетка вечно живая, имеет эллипсообразную форму. При тяжелых заболеваниях, в том числе психических, – клетка квадратная по форме. Клетка круглая – это норма.*

\*\*\*

*Мария Ленорман предсказала победу России в войне с Наполеоном и гибель Наполеона.*

\*\*\*

*У вас на теле был фурункул или что-то поменьше. После заживления обычно остается ярко-красное пятно. Чтобы это не случилось, надо с момента, уверенного заживления намочить водой ватку и мокрую ватку положить на это место. Пусть сохнет. Теперь опять, намочить пока пятно не примет цвет тела. Надо чередовать.*

\*\*\*

*Нужно находить пространство для своей души. Пусть это будет музыка, искусство, или другое человеческое увлечение.*

\*\*\*

*Будет порядок в России, будет порядок во всем мире!*

\*\*\*

*Лечение медовыми сотами. Соты держать с медом на расстоянии 3-5 см от тела вертикально. Под молитву. Сначала обратиться к Богу. Назвать имя больного.*

\*\*\*

*Своеволие разрушает человека.*

\*\*\*

*Какие органы человека имеют непосредственную – прямую подлючку к миру Плазмы?*

- 1) Сердце – плазма в виде облачка, откуда питается его энергетика;*
- 2) Матка, кроме плазмы в матке имеется мини реактор, так как одной плазмы для развития плода не хватает;*
- 3) Мужские яички, для обеспечения энергетикой сперматозоидов;*
- 4) Для питания души;*
- 5) Для питания мышц тела, когда надо усилить мощь в стрессовых ситуациях.*

\*\*\*

*Надо знать, что основное информационное содержание крови находится в первичном, основном, параллельном мире, поэтому, переливание крови нежелательно. Это знают евреи.*

\*\*\*

*Дело было в Москве. Меня пригласили на встречу в Московскую Городскую Думу.*

*Предложили выступить, так сказать научно обосновать наличие постов в религиях. Я был готов к этой теме, так как ранее интересовался этим вопросом. Описал это явление в своей книге «Великие и малые тайны Мироздания». На встрече было*

несколько думских депутатов, которые допускали возможность общения с народными целителями и людьми самобытными, объясняющими некоторые явления, которые ни религия, ни наука объяснить не могли.

Встречу вела депутат, актриса Валентина Ивановна. Надо сказать, что ее интеллект распространялся далеко за знания, полученные в школе и институте. Я начал с того, что в нашем мироздании 12 миллиардов планет, что все планеты, что называется, завязаны между собой, делятся на галактики. Имеется транспортное сообщение и т.д. Показал информационные фотографии некоторых планет (недостижимых для нашей астрономии) сделанных Ириной Крыховецкой. Показал как была уничтожена Атлантида. С помощью генератора, расположенного в Атлантическом океане и лучами с летающих тарелок по приказу „Великой мадам Яхве Иеговы».

Столица Атлантиды имела дома такого же вида, высотные, как строят сейчас. Высотные дома разрезались твердыми лучами с тарелок, как игрушечные.

После этих повествований я рассказал о том, что в нашем мироздании есть устройства типа канатов, которые образуют как бы сети (авоську) с койлатными узлами, на которые цепляют планеты. Система очень сложная, учитывающая вращения планет по оси и движение по эклиптикам. Да еще и в разных параллельных мирах.

И оказывается, для пополнения нормы этих устройств время от времени подается мощная энергетика черных логик частиц (они грубее и крупнее, чем в белой энергетике). Это необходимо для стабилизации Мироздания. Вот в это время и объявляются посты, когда нельзя зачинать детей. То есть, просто так в религиях ничего не делается а все почему-то!

После моего выступления ко мне подсел товарищ. Как потом оказалось – полковник, уволившийся в запас, – Мишарев Василий Алексеевич. Он потом помогал мне адаптироваться в Москве.

А однажды пригласил меня в иконописную мастерскую – что ты можешь сказать про работу художниц?

Я, как только зашел – сразу через ясновидение увидел кто есть кто в этой мастерской.

На одну женщину шел мощный поток белой энергии, на вторую – поток поменьше, а на третью – еще меньше. Я сразу тихо сказал Василию, кто из них какой дар получил от Бога.

Они как раз выполняли заказ для Ватикана. Потом их начальник подтвердил сказанное мной, указав, кто из них делает основную работу, а кто помогает. Затем Василий Алексеевич познакомил меня с Валентиной Семеновной Вышегородцевой и ее мужем Владимиром Григорьевичем. Она все изучала на мне как работает ясновидение, а муж наоборот как режиссер-документалист ни капли не верил тому, что я говорю.

Дело дошло до того, что однажды, когда мы ехали на его машине, он говорит: «А вы можете разговаривать с машиной?» говорю: «Да!» – «Ну тогда спросите, что у нее скоро сломается?» Говорю: «время полетит» – «Приеду домой, проверю».

На следующий день телефонует Валентина: «Мой убедился». Действительно, ремень расстрепался и скоро должен был оборваться. Говорит: «Теперь я верю Станиславу».

И уже как мой союзник, он меня попросил вылечить дочку своего оператора. У нее пошла отслойка сетчатки на глазах. Врачи начали лечить и сделали внутриглазной укол в левый глаз. На сетчатке появился бугорок. И что интересно, такой же бугорок появился на правом глазу. То есть, отслоение сетчатки увеличилось. Родители обеспокоились, а врачи ничего объяснить не могли. И вот тогда Владимир посоветовал обратиться ко мне. Девочка училась в 5 классе. Зрение ухудшалось и никто ничем помочь не мог. Дело в том, что под сетчаткой, по неизвестной причине начинают развиваться новые сосуды, которые своим ростом отталкивают сетчатку глаза. Я начал лечить плазмой из рук, приваривая сетчатку ко дну, одновременно убирая новые подсетчаточные сосуды. За несколько сеансов сетчатка встала на место, зрение нормализовалось.

Врач сказала: «Я в целителей не верю, но должна признать, что с глазами все в порядке».

\*\*\*

Дорогие женщины – если не хотите иметь рак груди, не ругайтесь с мужьями и своими близкими. Энергетика злого слова очень сильна, может послужить началом ракового заболевания груди или матки. И если ваш муж надоел вам как половой партнер, вовремя занятия сексом представьте, что это ваш любовник и вы избежите заболевания.

\*\*\*

Что евреи не могут быть последними говорят примеры Леха Валенсы и Александра Солженицына. У них повышенный нюх и большая работоспособность. Это относится и к Виктору Чер-

*номырдину. Побольше бы нам таких евреев.*

\*\*\*

*Байкал под землей соединен с Индийским океаном.*

\*\*\*

*Как определить наличие в теле человека опухоли онкологические или доброкачественные?*

*Я уже описал при диагностике и лечении куриным яйцом в этой книге. А теперь расскажу о диагностике друг друга пальцами рук. Для этого надо поставить пальцы в ряд и медленно водить руку влево-вправо около места которое болит. Если пальцы почувствовали холод, значит в этом месте онкология. Это должен делать не пациент, а кто то другой.*

*Особенно это касается женщин при проверке груди на онкологию. Для профилактики женской груди после пальпации, если вы нашли уплотнение – нужно сначала сделать выкатывание свежим куриным яйцом – невареным. Как у меня описано, а уже потом водить рукой и определять есть ли холод. Можно сначала поработать рукой, а потом яйцом. У меня в книге «Ближе к истине. Великие и Малые тайны мироздания» описан случай когда во Владивостоке по моей методике дочка вместе с мамой выкатывали онкологию у мамы по двенадцать часов в сутки и маму они вылечили.*

*Сущность, которая сопровождает эту болезнь ушла в яйцо! Болезнь была побеждена. Онкология, также как курение, алкоголь, наркомания и гордыня организуют появление сущности в организме.*

*Я уже не говорю о тех людях, которые пьют и курят, естественно у них появляются две сущности, которые обязательно дружат между собой и усложняют капитально жизнь этого человека. Надо помнить, что гордыня работает на усиление своей болезни и усложняет жизнь в семье.*

\*\*\*

*Почему мы такие, какие мы есть? – потому, что в нас стоят программы – ВКС (видео-компьютерные системы), которые и определяют наше поведение!*

*Вор будет вором, убийца будет убийцей и т.д. Даже после отсидки в тюрьме около 40% опять будет делать те же правовые нарушения, как и раньше. Педофил останется педофилом, а вор вором...*

\*\*\*

*Можно ли бить детей? – можно!*

*Но только по попе и ремнем и не во зле, а на следующий день. Это дает возможность родителю протрезветь от гнева. А ребенка понять, что наказание неотвратимо!*

\*\*\*

*«Британская энциклопедия» редакции 1961 года пишет – что до Пушкина русский язык был вообще не пригоден для художественной литературы? Вопрос в том, что кому даст система Бога Савваоффа, а Александру Пушкину Бог дал много. До планеты Земля Александр побывал с миссией еще на семи планетах и делал свое дело по окультуриванию народов, сам не осознавая этого. Более десяти лет назад я астрально посылал своего внука Максима на квартиру к Наталье и Александру Пушкиным, чтобы посмотреть, что у них есть в квартире и чтобы он особенно посмотрел, какие книги у них есть. Максим астрально (первичным телом) тут же очутился в двухкомнатной квартире Пушкиных на планете Богов Трон. Книг практически нет никаких. Он нашел только план про вещего Олега и все. Стоит компьютер и какой-то экран на стене. Заодно Максим увидел на этой планете музей, который называется «Наше прошлое». Я естественно воспользовался этой подсказкой и попросил его посмотреть эти экспонаты. Там были автомобили. Такие как у нас и летательные аппараты, начиная с самолетов и вертолетов, и кончая летающими тарелками с общим названием «Мерседесы». Были огромные аппараты до пяти этажей, также как и в наших самолетах иллюминаторы и кресла. Привязных ремней нет. Детей у Пушкиных нет.*

*Есть дача без сорняков и крупная собака «Ума». У нас есть фотография этого семейства Пушкиных на планете Трон.*

\*\*\*

*Над Мирозданиями, а их миллиарды, стоят определенные структуры, над нашими Богами, примерно, девять надстроек:*

*1.Квора*

*2.Ан-Кваринус*

*3.Квара*

*4.Квира*

*5.Квейрус– 15*

*6.Квайра Б-12*

*7.Квейрата 2 – ТО*

*8.Квета М-18*

## 9.Кветтинос 06

*Возглавляет эти структуры Президент с Советом. Президента зовут Вейга.*

\*\*\*

*Леонардо Да Винчи на картине «Джасаконда» изобразил свою любовь, богиню Рею, находящуюся в то время на Земле. Сейчас она опять на земле. Живет в Севастополе. Довольно оригинальная дама. Не любит отдавать долги. Раньше она такой не была.*

\*\*\*

*Не разрешайте детям находиться ближе, чем 1 метр от ртутной лампы освещения. Так как ртутные ионы могут повредить здоровью.*

\*\*\*

*У всех людей, видящих цветные сны, есть ясновидение. Их далекие предки были Богами.*

\*\*\*

*Академик Борис Васильевич Болотов – из семейства Богов. Заведует в Космосе лабораторией N8 у Бога Савваоффа. В прошлом пребывании на Земле, был Д.И.Менделеевым. теперь его прислали дать новую информацию землянам.*

\*\*\*

*А вот Жванецкий понимает, что это Бог дал ему талант и никогда не хамит Богу!*

\*\*\*

*После двухлетнего обучения в вузе я предлагаю выдавать условный диплом о высшем образовании по тем специальностям, специалистов которых не хватает. За два года дать знания по основным предметам специализации. Затем перевести на заочную форму обучения, с дообучением по неосновным предметам. А студент уже может проходить практику под руководством опытного наставника.*

\*\*\*

*Жан Жак Руссо не имел никакого образования, а стал известным ученым.*

\*\*\*

*Черные силы будут убирать с Земли.*

\*\*\*

*Я писал эту книгу с думкою про вас.*

\*\*\*

*Каждая фотография имеет голограмму.*

\*\*\*

*Еще Конан Дойль писал 100 лет назад, про войска США в Афганистане... То есть писательский канал Конан Дойля с планеты «Элегия» знал, что американцы будут в Афганистане.*

\*\*\*

*Уважай соседей своих, потому что еще Конфуций говорил уважайте врагов своих.*

\*\*\*

*Для чего я пишу эти маленькие и большие истины. Что бы вы дорогие читатели, поняли. Что только мировой мир может нас спасти на этой земле! Нужно вместе бороться за выживание!*

\*\*\*

*Ясновидение – не рентген, а считывание информации.*

\*\*\*

*В 1953 году в Киевском военном госпитале я видел медсестру – вдову авантюриста Григория Котовского.*

\*\*\*

*Нам надо любить старшего брата – Россию. В этом наше спасение.*

\*\*\*

*Вдоль трассы под Хабаровском дома без штор. Переселенцам после тюрьмы не разрешалось иметь шторы на окнах, ни днем ни ночью. Это касалось тех, кто был осужден по политическим статьям.*

\*\*\*

*Иногда знания тысяч не стоят рассуждений одного человека.*

\*\*\*

*Чемпион мира по шахматам Роберт Фишер мог годами не тренироваться и опять выигрывать! Как? А так, что за него – через него, играла космическая лаборатория!*

\*\*\*

*Есть люди со свободной датой смерти, а есть люди роковые. С точно определенной датой смерти.*

\*\*\*

*На пути к счастью, лучшим может быть сам путь.*

\*\*\*

*Разработки в США позволяют через электрические провода*

*выходить на любую компьютерную систему на земле. Секретов нет.*

\*\*\*

*Рей Бредбери начал писать в 10 лет. ... я просыпаюсь, а в голове уже толкаются идеи...*

\*\*\*

*Смерть это продолжение жизни.*

\*\*\*

*К Земле приближается планета спасения Цибиру к 2012 году. Затем повернет обратно. Будет апокалипсис? Не будет!*

\*\*\*

*Пьянство – это форма самоубийства.*

\*\*\*

*Люди которых жалили пчелы менее подвержены раковым заболеваниям. Если у вас в роду идут онкобольные, делайте профилактику укусами пчел, начиная с одной пчелы и если нет аллергии, можете жалиться – две пчелы в неделю. До двадцати укулов пчелами.*

\*\*\*

*Иосифу Бродскому – великому поэту, когда его судили за тунеядство в Ленинграде, судьба сказала – как же вы можете писать стихи, если вы не заканчивали литературный институт?*

*Вопрос такой, а какие литературные институты заканчивали Пушкин, Лермонтов, Тютчев, Шекспир, Байрон и т.д.?*

\*\*\*

*Великий магистерий – это философский камень.*

\*\*\*

*При квашении капусты образуется молочная кислота и алкоголь. У ребенка все ферменты вырабатываются после 5 лет. Поэтому ребенку до 5 лет квашеную капусту давать нельзя!*

\*\*\*

*Онемение руки или пальцев – признак инсульта.*

\*\*\*

*Петр Тодоровский сочинял музыку, не зная нот.*

\*\*\*

*Григорий Горин начал писать стихи в 8 лет!? Даже не закончив школу, не говоря уже о литинституте.*

\*\*\*

*Что бы вы чаще видели смеющееся лицо счастья! А. Грин.*

\*\*\*

*У человека 365 точек акупунктуры на 12 меридианах*

\*\*\*

*Зло не кончается так быстро как деньги.*

\*\*\*

*В Израиле мальчиков рождается на 30% больше. Это к войне.*

\*\*\*

*Ешь морковь, лук и хрен будешь как Софи Лорен.*

\*\*\*

*Целительство предполагает в первую очередь лечение через восстановление гормонального уровня.*

\*\*\*

*Листья хрена усиливают выделение мочи.*

\*\*\*

*Еврей Лев Троцкий – рабочие, по сути руководить не могут!*

\*\*\*

*Больная щитовидная железа дает аритмию.*

\*\*\*

*Умирая здесь, мы возрождаемся в другом мире.*

\*\*\*

*Всего-то семь нот – а сколько песен в мире!!!*

\*\*\*

*Какой товар поступает через таможеню, такой и надо выпускать в стране!*

\*\*\*

*Грипп и другие болезни нам присылает биологическая лаборатория Каина – с планеты Шушия.*

\*\*\*

*Никто из ученых и продвинутых психотерапевтов, и психологов никак не догадываются о том что у бандитов, убийц и так далее, стоят программы, и никем другим, в большинстве случаев, они быть не могут.*

\*\*\*

*На планете Трон дороги строятся из грунта. Добавляется клей и все!*

\*\*\*

*Почему плохое прививается к детям быстрее? – потому что это не требует интеллекта!*

\*\*\*

*Огненные саламандры 2 штуки на 1 м2 пожара*

\*\*\*

*Что такое порядочность – боязнь расстроить дорогого человека!*

\*\*\*

*Алкоголизм – это болезнь души!*

\*\*\*

*Люди не знают, что около 80% наших заболеваний начинаются от наличия в нашем организме паразитов: аллергия, инфекционные заболевания, токсоплазмы. Токсоплазмы – это внутриклеточные паразиты, разрушающие клетки головного мозга. Лечиться нужно информационными приборами.*

\*\*\*

*В Норвегии деньги за нефть раздают народу.*

\*\*\*

*Через Аркадия и Георгия Вайнеров генератор с планеты «Элегия» дал сценарий про жизнь Парацельса.*

\*\*\*

*Где, укажите нам отечества отцы, где образцы? Грибоедов.*

\*\*\*

*Не радуйся чужой беде, она может прийти к тебе.*

\*\*\*

*Если у матери рефлекс отрицательный – кормить своим молоком своего ребенка нельзя! Ни разу.*

\*\*\*

*Наш голос зарождается в первичном параллельном мире, а потом поступает на голосовые связки.*

\*\*\*

*Дело было в актовом зале строительного техникума. Мы проводили вместе с Мариной Малащенко лечение по Сытину (я потом один раз с ним встречался в Москве).*

*Собрались люди с сахарным диабетом. Я читал книгу Сытина, люди просто слушали. Я попросил лабораторию Бога Совваофа дать на присутствующих плазму для оздоровления.*

*Плазма желтоватого цвета стала заполнять зал примерно метра на полтора по высоте. И поскольку все сидели, то и оказались целиком в этой энергии.*

*Лечение пошло усиленно. Плазма шла в первичном параллельном мире и невидимо окутала всех присутствующих.*

*Люди платили только за помещение. Работа шла под музыку. Когда сеанс был закончен, ко мне подошли две ясновидящие,*

которых я раньше не знал и говорят – мы подтверждаем ваши слова. Когда вы говорили, что появится плазма в зале, то она действительно появилась.

Мы этого не ожидали, спасибо большое. Теперь мы будем знать, что это возможно.

В следующую субботу люди доложили, что сахар в крови стал падать. Я решил продолжить лечение, но Марина, узнав что ничего не заработает, отказалась помогать. Эксперимент пришлось прекратить.

\*\*\*

Рак может развиваться в первичном параллельном мире до второй стадии, а потом переходить в наш мир.

\*\*\*

Нельзя мужу присутствовать при родах. Ребенок не будет жить больше 33 лет.

\*\*\*

Президент Дмитрий Медведев останется на второй срок.

\*\*\*

Из уральского металла собрана статуя свободы в США.

\*\*\*

Вертинский, как и его дочь Настя, не знал физику и математику.

1968 год. Гренландия. Самолет (бомбардировщик) США потерял атомную бомбу. Я в это время проверял роту осназ (радиоразведка) на Чукотке. Мне дали прослушать разговор командира этого самолета с командованием своей базы, где он докладывал о потере атомной бомбы. Радиоразведчики мне переводили этот разговор. На Чукотке была одна из трех рот радиоразведки расположенных на дальнем востоке.

\*\*\*

Почему не отличник в школе в жизни часто занимают более высокие посты?

Потому, что отстающий был вынужден находить нестандартные решения в обход чистых знаний заложенных в абстрактной памяти. Т.е. у него был слабый блок этой памяти. Я тоже мучился тем, что не мог выучить стихотворения! Даже бывало так, что к вечеру я рассказывал стихотворение сам себе полностью, а утром я его опять не знал.

Ну и что делать? Рассказывать учительнице, что вчера знал, а сегодня забыл, однажды так и сделал. Чем рассмешил учи-

тельницу и класс, – ну ладно, поставлю тебе тройку за то, что хорошо читаешь!

И вот представьте себе такую ситуацию. Я поступаю в Киевское военное училище связи. У меня восемь классов образования у остальных абитуриентов десять. Что делать? (Рассказываю как на духу). Поскольку я назначен командиром взвода я делаю вот что. Зная по расписанию, где проходят экзамены и по каким предметам, я послал своих ребят к этим аудиториям. И как только абитуриент сдавший экзамен выходил из класса мой разведчик тут же записывал номер билета и какие вопросы в этом билете. Через день у меня были все билеты. Мы написали несколько комплектов ответов и начали свою работу.

Как только вошедший громко называл номер билета, следующий входивший уже нес ему шпаргалку. Итог был такой, что мой взвод по процентам поступивших занял первое место.

Я все равно считаю, что поступил правильно. Это показала жизнь. Потом уже будучи офицером я закончил два института и медицинское училище, уже на пенсии. Спасибо советскому строю. Бесплатно!

Мои предки казаки были переселены с Украины на реку Урал при Екатерине второй в Оренбургскую область. Так что по своим корням я украинец.

\*\*\*

Берегись лекарства «Колдфлю» – можно получить разбалансировку органов и получить свищи на коже. Похожие на рак кожи. Целители могут вылечить. Дело в том, что заболевает главная клетка иммунной системы. Вещество колдрекса ее обволакивает и нарушается командная система управления иммунной системой.

Дело было в Киеве и врачи пациентке определили рак кожи у пациентки, так как вся спина была в свищах. Через полгода врачи на всякий случай вызвали пациентку и были удивлены, что она еще живая, да еще со здоровой спиной. Её вылечили целители Данара и Валентина.

\*\*\*

Таблица изменений психического состава наций в %

	1900 год	1950 год	2000 год
Русские	100%	-15	-30
Украинцы	100%	-30	-40
Белорусы	100%	-15	-30
Поляки	100%	-45	-40
Эстонцы	100%	-50	-40
Литовцы	100%	-50	-25
Финны	100%	-30	-30
Норвежцы	100%	-30	-30
Татары	100%	-50	-50
Башкиры	100%	-30	-30
Мордва	100%	-50	-30
Казачи	100%	-40	-40
Немцы	100%	-60	-50
Французы	100%	-30	-30
Испанцы	100%	-30	-30
Англичане	100%	-30	-25
Китайцы	100%	-70	-40
Корейцы	100%	-40	-40
Вьетнамцы	100%	-45	-40
Японцы	100%	-40	-30
Индусы	100%	-30	-20
Арабы	100%	-75	-70

\*\*\*

*Интересная наука – статистика, которая заставляет верить в судьбу. Ведь для каждой семьи и родственников трагедия, когда гибнет, скажем, кто-то в аварии, в любой губернии и каждая такая трагедия вроде бы по времени и по точке пространства не связана с другими такими же болезненными явлениями. И вроде бы статистика и закономерности не должны поддаваться нашим индивидуальным понятиям. На сегодняшний день результат учета в госавтоинспекции автоаварий говорит о том, что ежегодно количество автоаварий, если взять число увеличения машин ежегодно на дорогах как прибавочную составляющую, одно и тоже.*

\*\*\*

*В этом столетии будет изобретен прибор, через который можно будет увидеть любую планету нашего мироздания «Бавилли», как одну из 12-миллиардного сообщества планет.*

\*\*\*

*Князь Потемкин при взятии Измаила после нескольких месяцев стояния под крепостью призвал «характерников»-ведунов и*

*крепость взяли через полтора часа. Душа князя Таврического-Потемкина успокоилась через 10 лет после смерти.*

\*\*\*

*В морях, там, где появляются белые лучевые столбы, вертящиеся светящиеся полосы на воде – это обозначение посадочных площадок для летающих тарелок цивилизации «У» живущих в океанах.*

\*\*\*

*Мне хотелось бы чтобы русский и украинский языки подружились. Чтобы вместо «Шкіри та волосся» мы бы читали кожа и волосы. А вместо «позвони мне» – зателефонуй!*

\*\*\*

*Я работал в Москве с человеком, который даже ночью вставал и ел бананы. Оказывается их любила черепаха проживавшая в человеке. У Владимира был огромный живот. Врачи не могли определить причину.*

*Мы с Надеждой Медведевой из Одинцово определили причину и убрали черепаху. Человек стал худеть.*

*Мы, как ясновидящие, даже можем определить какая абстрактная память будет у ребенка, а это в конце концов определит его положение в обществе.*

\*\*\*

*Если взять среднестатистическую память за 100%, то у таких известных людей как Владимир Путин, Дмитрий Медведев и Юрий Лужков память 150%. Вот и попробуй с ними тягаться.*

\*\*\*

*Неработающая часть мозга, как считают ученые, на самом деле, у наших далеких предков предназначалась для мышления в образах и передачи этой информации на любое расстояние, даже в пространстве Мироздания. Не говоря уже об употреблении для нужд людей на планете Земля. Информация доходила точно до того человека, которого представлял себе человек передающий информацию, то есть молча шел разговор между ясновидящими. Система «Дуплекс».*

\*\*\*

*Поедание раков увеличивает биополе человека!*

\*\*\*

*Есть информация, что имбирь может лечить спид. Пить как чай три раза в день.*

\*\*\*

*Если на вас лают собаки или набрасываются, в то время, как кто-то спокойно проходит мимо этих собак, — это говорит о том, что у вас слабое биополе или его, как защиты, вообще нет. Немедленно к целителю на поправку. Собаки, как ясновидящие, видят биополе.*

\*\*\*

*Игорь Сикорский изобретатель самолетов ребенком увидел во сне самолет, который построил через два с лишним десятка лет.*

\*\*\*

*Евгению Евстигнееву — как шизофреник шизофренику скажу тебе — ты молодец!*

\*\*\*

*В следующей жизни Вольф Мессинг опять встретился с Айдой-женой. Прожили вместе 52 года, но счастливы как на Земле не были. Было двое детей — девочки.*

\*\*\*

*Эдгарс Кейси сделал 26 тысяч предсказаний. Он предсказал Вторую Мировую Войну. Прожил 67 лет.*

\*\*\*

*Если в человеческом мозгу завелись черви, то они свои испражнения могут выделять через глаза. Тогда веки слипаются, идет жжение и лекарства помогают временно или совсем не помогают. Целители убирают червей!*

\*\*\*

*Джонатану Свифту четырнадцатая лаборатория Бога Савваоффа продиктовала "историю" путешествия Гулливера в мире маленьких людей, которые действительно существуют в одном из параллельных миров на Земле.*

\*\*\*

*Мы не рождаемся равными, по своей вине.*

\*\*\*

*Ялта. Военный санаторий Черно-морского флота. Шикарный полногрудый воздух. Вся обстановка отдыха зовет к подвигам на любовной ниве.*

*А уже известно, что и мужчины и женщины здесь все холостые. Романы завязывались быстро и также быстро заканчивались. Пора ехать по домам. Мой напарник по комнате говорит — я своей телеграмму о приезде давать не буду. Вдруг поймаю ее с любовником. Я говорю — у тебя сколько здесь было? Он понял о чем*

*речь и говорит – две. – А теперь ты ее будешь ловить? – Ты прав, дам телеграмму.*

\*\*\*

*Можно ли за убийство людей в мирное время расстреливать преступников. Можно, но это ничего не изменит, так как у убийцы стоит программа на убийство и это никогда не изменится, пока мы не научимся любить своих детей и уважать друг друга, влияя на программы, заложенные в будущем убийце.*

\*\*\*

*Большевики в начале прихода к власти выпускали бандитов из тюрьм и заигрывали с ними как с братьями по классовой борьбе. И только через несколько лет поняли, что им не по пути и начали уничтожать бандитов.*

\*\*\*

*Стоунхендж – это бывший портал, для перехода в другие миры.*

\*\*\*

*В недрах планеты Венера 8 атомных реакторов, для обслуживания планеты. Семь рабочих и один запасной. Хозяин планеты Солбон, сын Бога Савваоффа.*

\*\*\*

*Марксисты говорили, – что материя первична, а мысль вторична. А я говорю, – что мысль первична, а материя вторична. Пример? Пожалуйста! Вы хотите в туалет, но возможности нет – вы едите в общественном транспорте и только дома или на работе, зайдя в туалет, вы мысленно сами себе мыслью плазмой даете команду на писи или каку!*

\*\*\*

*Татары Крыма, чтобы подчинить себе живущее там население, начали сенсорную работу, через ясновидение по воздействию на подсознание людей. Создавая новый эгрегор.*

\*\*\*

*Да умножаться силы читателя после прочтения этой книги.*

\*\*\*

*Придет время, когда в основу науки будут взяты работы Бориса Болотова, Станислава Семенова, Ирины Крыховецкой и других Божьих людей.*

\*\*\*

*В нашем теле есть пирамида из сверхпроводников с 18-ю гранями.*

\*\*\*

*У человека аминокислоты, в лаборатории Бога, называются ACDE, а у Богов ABCDE.*

\*\*\*

*Человеческое сердце – это колебательный контур.*

\*\*\*

*Когда чистите зубы, обязательно делайте массаж десен!*

\*\*\*

*Надо ли давать списывать в школе? Надо! Как правило, в их возрасте, большое самолюбие, идет самоутверждение. И если школьник пошел на списывание, значит, ему не дано самому решить этот вопрос. Или родители не привили навык самомыслиения и решения вопросов своей головой.*

\*\*\*

*Есть такая песня «Журавли». Первым ее исполнил Марк Бернес. Во время исполнения, неожиданно люди, как по команде, встали. Эта песня стала символом единения народов СССР. Марк Наумович Бернес 1911-1969гг. Марк не знал нот.*

\*\*\*

*При сахарном диабете все главные клетки организма заблокированы!*

\*\*\*

*Чтобы не допустить болезни в организм, нужно его закислять по Болотову. Употребляя горчицу, хрен и соль. Соль через 10 минут после еды набрать на кончик языка и рассосать во рту.*

\*\*\*

*Когда вы смотрите телевизор или слушаете музыку, то клетки вашего тела смотрят и слушают вместе с вами. Эмоциональное состояние клеток работает как вторая нервная система. Не смотрите фильмы ужасов и не слушайте тяжёлую музыку!!!*

\*\*\*

*Тарас Шевченко под словом «москаль» подразумевал солдата.*

## **СКОЛЬКО ЖИТЬ ЗЕМЛЕ?**

*Уважаемая редакция «Слава Севастополя», в вашей газете от 4 апреля 2000 г. я прочитал статью, взятую из газеты «Сегодня», которая называлась «Сколько осталось жить Земле?».*

*В ней было сказано, что эксперты Американской ассоциации за развитие науки установили, что наша планета обречена: пример-*

но через 500 миллионов лет она либо замерзнет, либо превратится в пустыню. Объясняется это тем, что наша жизнь зависит от Солнца. А оно (Солнце) становится все горячее, а значит вода с поверхности испарится...

*Но есть и другие сценарии гибели.*

*Может измениться орбита Юпитера, и тогда он, как нехороший сосед, столкнет Землю с ее орбиты. И нас унесет в открытый Космос для вымерзания...*

*Спешу уведомить читателей-интеллектуалов, не переживайте здорово за будущие поколения на матушке Земле, и если ваши потомки будут выписывать газету «Слава Севастополя» хотя бы через тысячу лет от 2000 года, то они узнают, что человек живет по определенным расчетам логик, взаимодействуя своей монадой (модулем), супердатчиком, со Вселенной для определенных качественных наработок мыслеэмоциональных состояний особых суррогатов информации.*

*Святой Дух, посылая монаду, ставит ей определенные задачи.*

*У человека идет строительство информационных решеток по прототипу решетки Солнца, животного, любой планетарной решетки.*

*Человек, как эгидная единица, может, по мере набора информации, командовать определенной категорией Сузгега, очень большого уровня, планетарным Логосом иерархичностью управления и т.д.*

*Работают сферы констант, а с ними работают системы НЛЮ, которые фактически являются глазами и руками Высших проявлений структуры стоящей над Богами и называемой «Кворой».*

*Там действуют законы несоизмеримости с понятиями сложившимися у людей. Для людей это законы абсурда.*

*А теперь о сроках жизни самой Земли.*

*Дело в том, что все, что мы знаем и не знаем, сделано искусственно, как и говорится в Библии. Библия, как и другие источники в разных религиях – это документы данные Космосом.*

*А там часто говорится про «вечность». Да так оно и есть. А если все искусственного происхождения, значит оно как минимум может ремонтироваться.*

*Но мы еще не знаем, что есть материя не поддающаяся тлену, т.е. нетленная (не окисляется, не боится высокой температуры и т.д.). Об этом можно понять из молитв.*

*И именно из таких материалов делаются планетарные оси и*

решетки параллелей и меридианов, которые существуют на самом деле (хоть и не видны нам, т.к. находятся в параллельном мире и жестко сцеплены с нашим миром). Более того, каждое такое окно, образованное параллелями и меридианами работает с нашей психикой, также как и наша психика воздействует на биоэнергетику этих участков Земли.

И не надо переживать за Солнце, что оно нас перегреет. Все регулируется. К слову говоря, жизнь нашей планеты обеспечивает ядерный реактор.

И вот как это устроено.

На данный момент Земля имеет 10 основных оболочек, взаимно связанных друг с другом.

1. Имеет в себе ядро-реактор (своеобразный отопитель и трансформатор на графитовых стержнях с кристаллической гелиевой частью).

2. Второй слой – это своеобразный фильтр, производящий защиту, он ограждает центральный реактор.

3. Сильный регулятор мощности напряжения и излучений.

4. Вибратор – фильтр для расслоения энергий (которые частично с Земли доставляются на светящиеся системные планеты).

5. Накопитель – ограничитель на случай аварии.

6. Энергетический, полевой, питающий слой планеты Земля.

7. Блок регуляции всех земных систем (своеобразное машинное отделение).

8. Ограничитель выхода внутренних излучений в околоземное пространство.

9. Защита (основные слои пород) – энергетическая броня Земли.

10. Излучатель для нужд Солнца (симметричный генератор). Это совершенно отличные от качественных солнечных излучений поля, предназначенные для лучевых и полевых форм жизни на Солнце (как планете).

Основная задача Земли – это биологическое, моральное воспитание живых углеродных систем. Поставка кислорода, воды (жидкостей), а также чувств. Земля – это полигон. А теперь о Солнце Солнце – это планета. Имеет 15 оболочек.

1. Ядро-реактор, имеющий солнечную жидкость в плазменно-желатиновом составе «Журсон».

2. «Рискайл» – реактор ограничивающий и оберегающий «Журсон». «Журсон» существует в некоем подобии капсулы.

3. «Синтез» – регулирует выход необходимой энергии.

4. Энерго-лучевой преобразователь (энергию в лучи).
  5. Оградитель из солнечной энергии (желтой). Заполняет сферу вокруг.
  6. Накопитель желтой энергии.
  7. Антинакопитель – удерживает желтую энергию.
  8. Ограничитель выхода энергии.
  9. Производитель преобразованной энергии.
  10. Испускатель энергии для планеты Солнце и для излучения в пространство.
  11. Выпускатель-ограничитель энергий, для планеты Солнце (фундаментально необходим).
  12. Ограничитель регулируемого выброса энергий в пространство (симсиммерный генератор).
  13. Защита Солнца как планеты.
  14. Био-гелео сфера Солнца.
  15. Защита от пространственных нападений и искривлений (Солнечная корона). Солнце – самый необходимый источник энергии, ее транссер и производитель.
- Солнце – звезда в программе всей системы.  
 Как планета, имеет защищенные коридоры для летательных аппаратов.  
 Поэтому эти системы вечные. Меняются только задачи в научном плане ведущиеся над нами.

## ИСПОВЕДЬ

*Как известно, общая беда сближает. Так и тут, в коридоре больницы комплекса, около реанимационного отделения каждый день собирались родственники. Они переживали за ребёнка одиннадцати лет, который лежал в одной из палат уже около недели, не приходя в сознание. Работало только сердце, а дыхание держалось в основном на аппарате. Никакие лекарства не помогали. При гепатите С было отклонение по билирубину. Опытный врач, вызванный из Симферополя, удивился тому, что пациент в коме. Он сказал, что при гепатите пациенты обычно сознание не теряют, так что здесь что-то другое...*

*Когда родители мальчика обратились ко мне за помощью, я пригласил свою коллегу, и мы начали работу. При исследовании состояния печени и крови при помощи ясновидения оказалось, что печень частично работает, а кровь перенасыщена химией. Биоэнергети-*

ческий режим головы, печени и сердца нарушен, хотя общее биоэнергетическое поле защиты в форме яйца было на месте. Я такого ещё не встречал. Обычно биоэнергетическое нарушение общего поля влияет на органы, и наоборот.

Родители добились разрешения на лечение их ребёнка народными целителями. После того как врачи сказали, что ребёнок безнадежен, нас, целителей, пустили к нему.

Я пишу эту статью не в своё оправдание, а для передачи опыта другим целителям и для предостережения от переоценки своих возможностей. В то же время, не приобретя опыта, нельзя двигаться вперёд.

Часто нам мешает то, что мы знаем диагноз, установленный врачами. И не потому, что его надо игнорировать, а потому что у одного понятного симптома может быть несколько причинно-следственных начал – что и было в описываемом случае.

Да, врачи, что называется, скрепя сердце, допустили нас к умирающему телу, и им большое за это спасибо.

Еще древние индусы в своих «Ведах» писали, что у человека два сердца: одно видимое, а другое невидимое, которое они называли «сушумна». Это сердечный насос, качающий плазму по кровеносным сосудам в параллельном мире. Плазма даёт около 70% энергии, необходимой для жизнедеятельности человека; а наше видимое сердце, совместно с лёгкими и другими органами, даёт через кровь только 30% необходимой энергии. Сушумния и работает по другому принципу. Некоторые её конструкции представляют собой устройство типа мехов гармонии, через которые движется плазма, проталкиваемая окружающими эти меха энергетическими полями.

Но оказывается, что при повреждении сосудов в нашем мире то же самое происходит и в мире работы сушумны. Поток плазмы прерывается, и орган, не получающий кровь в нашем мире, перестаёт получать и плазму в другом мире. В данном уникальном случае обстоятельства сложились так, что видимое нами тело было цело, а первичное тело, находящееся в параллельном мире, было отсечено на уровне шеи.

В описываемом нами случае, слепо доверяя врачам (а это всегда наша ошибка как целителей), мы начали восстанавливать функции печени и постарались выключить видеокомпьютерную систему, производящую вирусы гепатита С – но при этом не исследовав всё тело (хотя бы тело, а не все органы). Если бы мы сделали это вначале, то сразу бы поняли, что спасти пациента уже не удастся.

*Говорю я об этом вот почему: мой коллега работает с помощью маятника, и до этого случая очень верила в этот метод. Мне она от души старалась помочь. И судя по показаниям маятника, всё у нас пошло неплохо.*

*Но при обследовании пациента после второго сеанса лечения, я при помощи ясновидения увидел, что на первичном теле у ребенка отсечена голова – то, что в религии названо «усекновением главы». И я вспомнил, что точно такое же изображение я видел на иконе с усекновением главы у одного из Святых.*

*Родителям ребёнка ещё до нашего обследования другими ясновидящими было сказано, что ему «сделали на смерть»; и только при постановке диагноза усекновения, стало ясно, что наши усилия напрасны.*

*Известные нашей медицине законы природы никто не отменял. Так, если останавливается сердце, то через 5-6 минут погибает мозг. А в описываемом здесь случае в мозг сразу перестало поступать 70% необходимой энергии – плазмы.*

*И, несмотря на то, что в параллельном мире я мысленно пришёл пациенту голову, это уже не спасало положения. И вскрытие впоследствии показало, что мозг не только не работал, но и разложился. (Что, кстати, подтверждает мои рассуждения о том, что у человека имеется два тела и два сердца.) Печень и другие органы, находящиеся ниже головы, не были разложены.*

*Отец ребенка рассказывал нам, что перед тем как потерять сознание, ребенок закричал, что ему страшно и больно, и что потом у него начались галлюцинации. Вызвали «Скорую» и отправили ребёнка в больницу...*

*Надо, наверное, вспомнить и другие подробности, которые могут пригодиться целителям и исследователям. После того как мы продиагностировали усекновение, моя коллега попросила меня посмотреть, кто в те минуты склонился над ребёнком. Я посмотрел через ясновидение и увидел Смерть – точно в таком виде, как её изображают: в чёрной вуали, спадающей на плечи, с пустыми глазами... Правда, косы в руках не увидел. Я говорю коллеге, что вижу Смерть, и рассказал, как она выглядит. Коллега ей говорит: «А ты чего, старая, пришла сюда? Ану, дуй отсюда!»*

*И действительно, Смерть исчезла. И нас это даже обрадовало.*

*Вышли мы из реанимации и тихо идём на остановку троллейбуса. Вдруг моя коллега говорит: «Посмотрите, что это со мной?» А сама быстро обмякла и стала садиться на скамейку.*

*Я смотрю, а у неё на голове сидит та самая Смерть и смотрит на меня своими глазницами – в сантиметрах в двадцати-тридцати от меня. Чёрная косынка-вуаль, как у старушки, скворечником над головой; тела и ног не видно. Жуть, да и только.*

*А коллега моя уже и не разговаривает. Ну, думаю, – долечили! Скоро самих выносить будут. И я попросил Косую простить нашу грубость, и стал читать «Отче наш». И надо сказать – госпожа Смерть быстро исчезла. Я говорю коллеге: «Зачем же Вы грубили?» «Вырвалось, учту!»*

*Но, несмотря на эти обстоятельства, мы всё же старались вернуть ребёнка. Работая по фотографии дома, я поставил свечи перед иконами за его и своё здоровье. Примерно с 23 часов и до 2 часов ночи обе свечи начали затухать, и с какими-то страшными сполохами. Цвет пламени стал малиново-агрессивным, и обе свечи не горели как обычно, а давали что-то наподобие бенгальского огня. Я зажжёг третью свечу, и уже с помощью неё стал поддерживать горение двух первых свечей. Треск и шум были постоянными.*

*Свеча, поставленная пациенту, начала «плакать» как при онкологическом заболевании. От неё пошли наплывы в форме растянувшихся бляшек – от тела свечи к краю блюда, строго симметрично, около пяти сантиметров длиной. (Впоследствии я попросил художницу, и она зарисовала эту странную и пока не понятную нам систему.) На той стороне подтёков от свечи, которыепадают к блюду, были видны знаки, похожие на арабские буквы... Чудны дела Твои, Господи!.. И я вспомнил: «В начале было Слово!» Когда около двух часов ночи свеча уже не горела даже с помощью третьей свечи, и был только жуткий треск, – я понял, что ребёнок ушёл в другой мир... А во время просмотра ясновидением над ребёнком была видна светящаяся аура, как у святого; но тернового венца великомученика не было.*

*Для меня это лечение закончилось серьёзным сердечным приступом, а у моей коллеги отекли ноги, а на подошвах ног появились большие волдыри...*

*Академик Семёнов С.Г.*

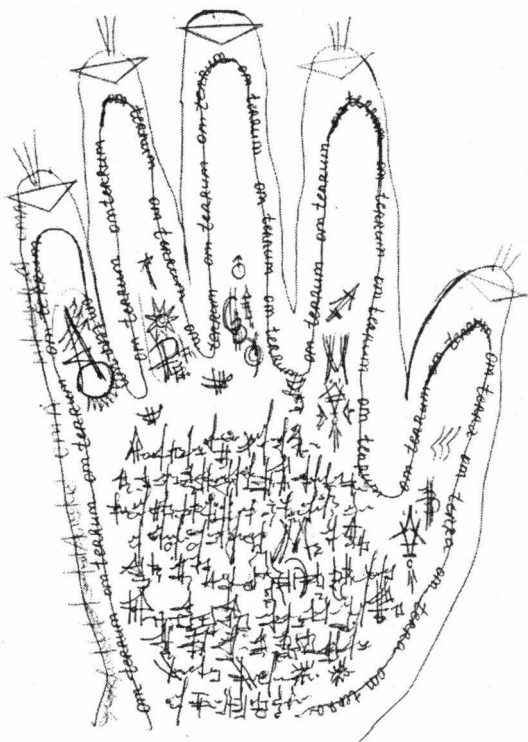

u	A	z	F	o	K	o	P	u	U
g	B	w	G			o	Q	y	Y
w	C	h	H	u	L	m	R	w	X
m	D	v	I	z	M	o	S	z	Y
o	E	v	J	u	N	h	T	m	Z
				o	O	o			

Демургический алфавит Богов (внешняя сторона)

## НАЗНАЧЕНИЕ ХРОМОСОМ ПО С.Г. СЕМЕНОВУ И И.Е. КРЫХОВЕЦКОЙ

Хромосома №1 – эндокринная и сосудистые системы.

Хромосома №2 – женский набор болезней, сенсорное восприятие, изменчивость и мутация клеток.

Хромосома 3 – нервная система, мозг, нейронные узлы и связи со вселенной.

Хромосома №4 – мутационное сознание нейронных клеток. Подсознательные инстинктивные энергоформы.

Хромосома №5 – кислотно-щелочной, кислородный обмен.

Хромосома 6 – иммунная система, бактерии, вирусы (пускать, не пускать).

Хромосома 7 – внешность, слух, осязание и обоняние, некоторые формы рака, связанные с рецепторами внешними.

Хромосома 8 – эволюционный блок – ускорение, метаболизм.

Хромосома 9 – кровь, лимфа.

Хромосома 10 – рак груди, простаты, эпилепсия, производные. Сахарный диабет, болезнь Альцгеймера.

Хромосома №11 – лимфообмен, межтканевая жидкость, легочные рецепторы, вода.

Хромосома 12 – опорнодвигательная система.

Хромосома 13 – сердце

Хромосома 14 – банк данных по наследственности, строение общее, иммунитет, рост

Хромосома 15 – формирование женских и мужских отличий. Плодовитость.

Хромосома 16 – рост, вынашивание плода, родительские чувства.

Хромосома 17 – репродукция организма

Хромосома 18 – костная система, мозг, строение.

Хромосома 19 – секретиции, инсулин. Энергообмен, эфирная связь.

Органы – формирование.

Хромосома 20 мутагенез человек -животное, инфекционные врата + эволюционные коды.

Хромосома 21 – психомоторика человека. Спазмирование сознания и построение сознания.

Хромосома У – мужская наследственная эволюционная информация.

Хромосома Х – женская наследственная эволюционная информация.

## МОЛИТВЫ ИЗ ЛЕЧЕБНИКА АКАДЕМИКА СТАНИСЛАВА СЕМЕНОВА

Молитва №1, №2, №3, №12 необходимо прочитать перед лечением кодами один раз. А за тем три часа читается сам код необходимой болезни. Желательно читать коды перед иконой Божьей Матери и перед зажженной свечой или свечами. Перед иконой поставить поллитровую банку с некипяченой родниковой водой.

После окончания процедуры эту воду необходимо выпить.

Эти рецепты можно использовать людям любой нации, религии, так как Творец один.

Перед лечением нужно сказать – для лечения раба (рабы) Божьего (Божьей) (имя)...

### 1.ОТЧЕ НАШ

Отче наш, Иже еси на небесах! Да святится имя Твое; да придет Царствие Твое; да будет воля Твоя, яко на небеси и на земли; хлеб наш насущный даждь нам днесь; и остави нам долги наша якоже и мы оставляем должником нашим; и не введи нас во искушение, но избави нас от лукаваго; яко Твое есть Царство и сила и слава во веки. Аминь.

*(Евангелие от Матфея: 6.9-13)*

### 2.ПОКАЯНИЕ

**(Для лечения болезней вызванных кармическими причинами)**

Господи, за содеянное мною, за содеянное предками моими, детьми моими и близкими моими каюсь, сердцем припадая к стопам Твоим, в лице каждого человека.

Прости мысли мои и поступки мои содеянные против Тебя в лице каждого человека, ибо не увидел я Бога в творениях Твоих. Господи, прости меня грешного, впредь творящего добро во имя твое. Аминь.

### 3.РАСКАЯНИЕ

**(Для лечения болезней вызванных неправильным образом жизни – наркоманией, алкоголем, табакокурение, питанием и т.д.)**

Закон нарушивший Твой раб (раба)..... недостойный , к Тебе Всевышний Боже взываю. Прими мольбу раскаяния . Прости невежество мое, непослушание мое Законам Бога, приведшее меня к болезням.

О, Человеколюбце, Господи Единый, дай Духа мне Смирения и Благочестивости, Духа Господнего руководства, чтоб чтить Законы Божие мне впредь, творить во благо Господу и недостойного раба его. Аминь.

#### **4.О, МЛЕЧНЫЙ ПУТЬ**

Господняя обитель, вскормивший мириады душ живущих, как Богородицей вскормлен наш Спаситель, меня питаешь благодатью сущей. Раба(раб) Божья ..... к тебе взываю, мольбы слова к твоим щедротам подношу, о Господа щедротах вопрошаю, – моли за недостойную(го), прошу.

#### **5.БЛАГОДАТНАЯ МАРИЯ**

Матерь Божья, в сердце Твоем материнском мое сердце бьётся. Сердце Твое, Богородице, мою болью болящее, думает обо мне. Прими, о Всеблагословенная Богородице Дево, печальная сия молитва от нас недостойных рабов Твоих ..... , к твоему целебному образу припадающих. По коемуждо бо прошению здравие даруеши, расслабленных и недужных исцеляеши, прокаженных очищаеши и малых детей милуеши. Вся-бо суть возможна ходатайством Твоим к Сыну Твоему Христу Богу нашему. Аминь.

#### **6.БЛАГОДАРИЕ.**

Спасибо, Господи, за каждое мгновение, За всю ниспосланную благодать Твою, За боли, испытания, огорчения. Все принимаю, верю и Люблю.

#### **7.ГОСПОДЬ ИДЁТ...**

Господь идёт ко мне в любом обличье, И каждый человек – Его творенье. Касается меня благословение Господнее со взглядом человечим.

#### **8.БОГОРОДИЦА ДЕВА, РАДУЙСЯ**

Благодатная Мария, Господь с Тобою. Благословенна Ты между женами, и благословен плод чрева Твоего, ибо родила Спасителя душ наших. Святая Мария, Матерь Божия, моли о нас, грешных, ныне и до самого смертного часа. Аминь.

#### **9.МОЛИТВА АНГЕЛУ ХРАНИТЕЛЮ**

Ангелу хранителю мне Богом поставленному, Богом мою душу и плоть вверенному слово моё обращено, о сердце моём поверенном Господу и слуге его. Аминь.

#### **10.МОЛИТВА УНИВЕРСАЛЬНАЯ**

Для нормирования организма восстанавливает энергетику организма в целом, её можно читать отдельно, или ,как подготовительную перед молитвами соответствующими вашим болезням. Читать можно для себя или для другого человека, назвав имя того, для кого читается молитва:

На лечение раба (рабы) Божьего .....

Господи, наложи руки твои, руки ангелов твоих на раба (рабу) Божьего...

ОЛОТО МИА ДУСХО МОНО  
ОВОЛЭ НЕСКОСАМА САНОС  
ДЕ АГНЕС ОВОЛОНЕ АМОС  
ОТЧЕ НАШ  
123781097 АМОНОС ОНЕ

## 11. ДЕМИУРГИЧЕСКАЯ МОЛИТВА

«Нисходящая Господняя благодать» – перенастройка тонких тел (энергетики) по образу и подобию Бога, убирает генетические заболевания, открывает и гармонизирует работу чакр. Читается по латыни:

АВЕ ДЕПОИНТЕ ДЕЛОССА  
АВЕ ДЕСХОСЕ ПОРИНТЕС  
АВЕ ДЕЛОССА АПРИНТЕТ  
АВЕ ДЕЛМОРЕ АПРОСТ  
АВЕ МАРИ ДЕ КАПОНЕ  
АВЕ ДОРЕДО АПРИСТ  
АВЕ ЛОСЕ ДЕ ЛИМОРЕ  
АВЕ ПРОСЕ ДЕ САМИНЕС  
АВЕ КАЛОХА СУХУМ  
АВЕ ЛИБИДОС КАЛОСХА  
АВЕ ТУСУМ ТАТОМУС  
АВЕ ГЕНОССО АССОНЕС

Будьте внимательны при прочтении цифрового ряда, строго соблюдайте порядок цифр:

0356718890451268078618082382326298389707344434547494241363834  
8146718687808997999594919290935954955885946945194319499119189269  
389543196158317569026318386303528709020500009000000000 АБЕНТЕ  
ГЕНОМО ЛЮССО

## 12. НА КОНЦЕНТРАЦИЮ ПЛАЗМЫ

(в местах выращивания органов или местах лечения. Читается перед лечебными молитвами).

АНОРЕС ДИАЛИС САМОСАЛОМ  
НИБУЛУСО СОНОРЕ ЕМОС  
КАНОХА ЕНО САРЕ  
ОТЧЕ НАШ  
15187961 АСОНЕСАРОС

13. НА РЕГЕНЕРАЦИЮ СЕРДЦА:

ПОКАЯНИЕ

БЛАГОДАРЕНИЕ

БЛАГОДАТНАЯ МАРИЯ

АВЕ МАРИЕ СУН СОРЕ ОНЕС

АВЕШТЕ КОРЕНО МИА

СОХАМ АСОНЕ ДИЕС

ЛИСАНТЕ ПОРЕНО КОРЕС

ЕЛ ДИЕ АСО ПОРЕНО МИЕ

ОТЧЕ НАШ

5786690885000500050005 АВЕ МАРИЕ АВЕ

### **13. ДЛЯ УСТРАНЕНИЯ ГЕНЕТИЧЕСКИХ ЗАБОЛЕВАНИЙ – РЕМОНТА ХРОМОСОМ.**

ПОКАЯНИЕ

БЛАГОДАРЕНИЕ

БОГОРОДИЦА ДЕВА

МОЛИТВА АНГЕЛУ ХРАНИТЕЛЮ

ДЕМИУРГИЧЕСКАЯ МОЛИТВА

ОТЧЕ НАШ

### **14. НА ВЫРАЩИВАНИЕ СТВОЛОВЫХ КЛЕТОК**

ПОКАЯНИЕ

БЛАГОДАРЕНИЕ

АРКАЗИЗИС АМБЕРОС КУРИЗИС АНЗАРОЗИС ЕМПЕРОС

КЕЗИУРИЗИС ЕСМОСИС

ИНТИРИУС КАРАЛЕЗИС ТЕРМОЗУС АНТАРИС КУКЕКОС

АНТОЗИС КВОНУЗИС

ОТЧЕ НАШ

2418221425862214251844762528224856 БЕМОС КУРИНЕС

АКВЕПОЛУС АНТИКУМИЗЕС МАРКОЗИСЕС АНТАРЕС

МАРИОЗИУС КУВЕРТОЗИС

### **15. ДЛЯ ВЫРАЩИВАНИЯ И РЕГЕНЕРАЦИИ ЗУБОВ**

ПОКАЯНИЕ

БЛАГОДАРЕНИЕ

АЛГЕРОЗОСИС КАМЕРАЗИС КОМЕРОС

КОНТУРАЗОСИС УЛТРЕОЗИС УМБОРОСИС

ОТЧЕ НАШ

23141822481614 АБЕДОСИМИСИ АНАГУСИС МИЗАРУСИ

## **ЗАКРЫТИЕ “МЕРТВОЙ ЗОНЫ”**

Сначала по одному разу читаются следующие молитвы:

1. ОТЧЕ НАШ.
2. ПОКАЯНИЕ.
3. РАСКАЯНЬЕ

12. НА КОНЦЕНТРАЦИЮ ПЛАЗМЫ (в местах выращивания органов или местах лечения. Читается перед лечебными молитвами).

Затем читается сам рецепт, желательно три часа в сутки, но не менее тридцати минут за один раз.

Теперь сам рецепт:

112718469911471822

Циркулус абмиус арказус унтерос имбринус атмос.

Кроме этого можно выкатывать эту болячку куриными яйцами, в которых принимал участие петух. Так как эти яйца ясновидящие и понимают задачи, которые стоят перед ними. Способ выкатывания яйцами смотрите в этой же книге.

### **ЛЕЧЕНИЕ ОДЕРЖИМОСТИ.**

**(Изгнание бесов и лярв)**

Сначала читаются молитвы:

1. ОТЧЕ НАШ.
  2. ПОКАЯНИЕ.
  3. РАСКАЯНЬЕ
11. ДЕМИУРГИЧЕСКАЯ МОЛИТВА  
281177842527445617282574

Оркарус дембиус дьяволито амбос рецудитос умерес кампо иреро  
цереброс амидус лямбос яриус курос имперос ярмос куциус

*Молитвы читаются один раз, лечебные коды три часа в день. За один раз не менее получаса.*

### **ОТ ЛЮБОГО ОНКОЗАБОЛЕВАНИЯ**

Молитвы № 1, 2, 3, 12, (Демииургическая читается два раза).

2486172829148617221174987782281674

Амбираус курлезус истериос кумперос абрамус террикус кумперо-  
ларрикус амбус

### **ОТ СПИДА.**

Молитвы № 1, 2, 3, 12, (Демииургическая читается два раза).

441827141877764811471819202114779211777895

Курибус арцарус нимбус уремос концериус умбирус куремос церебрус  
низметикус плиурус космосис амбарус

## **ОТ СЛОНОВОСТИ НОГ**

Молитвы № 1, 2, 3, 12, (Демиургическая читается один раз).  
1877112876141822285677117819741922

Алесус илириус кумпос арцекос урос температос курирес темпос однарос  
частос кумпос иремиреос концерос илирес температос концерос однарос.

### **НА ВЫХОД КАЛОВЫХ КАМНЕЙ**

Молитвы № 1, 2, 3, 10.

28147784151674721422741822441847

Курарос импулос кембриус цапус курос имперос материас карбрус  
цурутос стопус концерус ямбус курарес.

## **ОТ САХАРНОГО ДИАБЕТА**

Молитвы № 1, 2, 3, 12, 10.

На восстановление поджелудочной железы.

18297477841277841922147612741877

КУМПУРОС ДЪЯВОС ИМПЕРЕСТЕРЕЗИС КРАЙНОСКУРЛЕСИС  
ИЩИНОС УМБОС ДАРЕНОС КРАЗИС ИЛИОЗИС ТЕМПЕРЕС.

На убирание программы сахарного диабета.

14772855287142211117741922

СИРИУЗИС АМПОС ЧЕРЕБРИС УМИКУС КАНТУС САРАБАУС  
КОМПОЗИУС ЧАМПОС СОЛИТОС.

## **ОТ ОСТЕОПОРОЗА**

Молитвы № 1, 2, 3, 10.

2814771824117618

Арцемус аркариус эмберос кариус арцазус.

## РАСПОЛОЖЕНИЕ ХРОМОСОМ

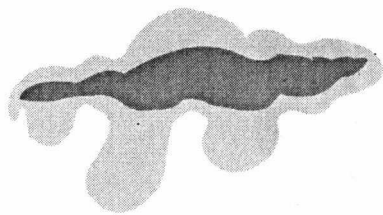

ДНК воды

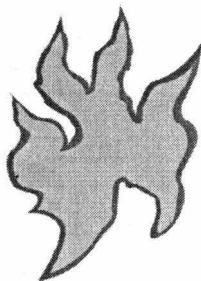

ДНК огня



Центральная линия хромосомы  
сахарного диабета,  
от лаборатории Каина

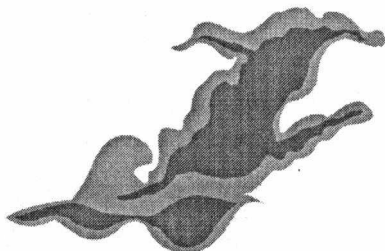

ДНК Воздуха

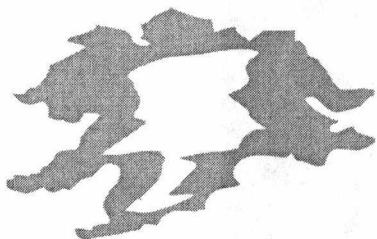

ДНК Земли

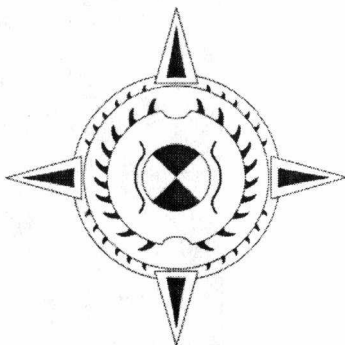

Знак, в параллельном мире,  
защищавшей  
Гитлера от покушений

## Таблица элементов мироздания «Философский камень» по Семенову С.Г.



## Первичное-нормальное расположение хромосом по С.Г.Семенову и И.Е.Крыховецкой

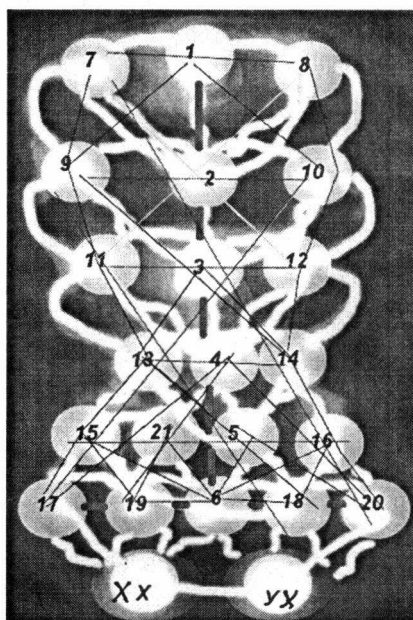

## ВНЕШНИЙ ВИД ВКС, ИНФОРМОГРАММ И МОДУЛЕЙ

Психологические (невидимые) структуры ВКС (видео-компьютерные системы) — информограммы организующие и ведущие видимые модуль-системы Планет, людей, животных, растений и т. д. вплоть до моделирования любых событий, любого масштаба.



1. Храм Символ Бога Саваофа

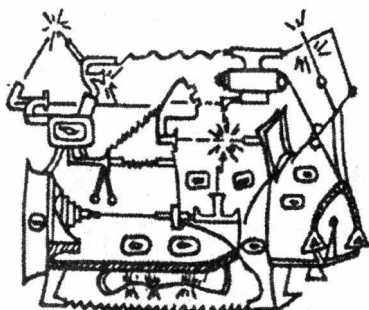

2. ВКС Главного над Главнейшими

ЧАР

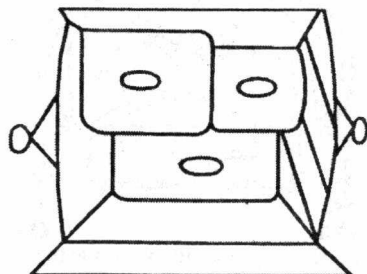

3. ВКС Иконы Божьей Матери

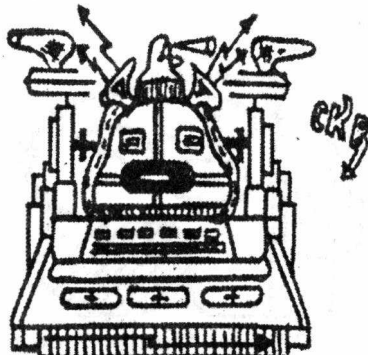

4. ВКС Бога Кришны



5. ВКС Божьего Храма



6. Инфограмма Серафима Саровского

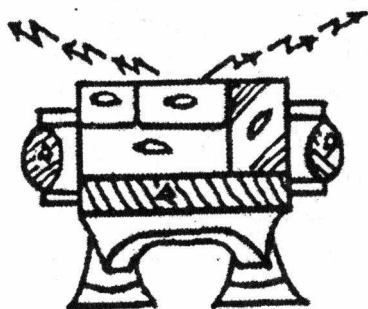

7. ВКС "Трисп" Георгия Победоносца

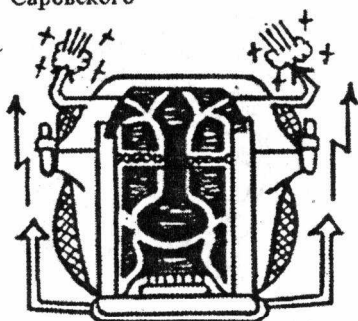

8. ВКС Пророка Магомеда

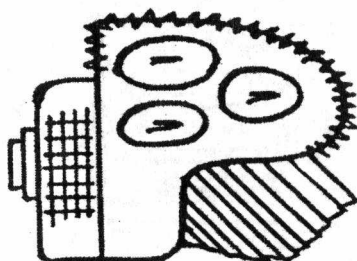

9. ВКС Иконы "Успенье Пресвятой Богородицы"

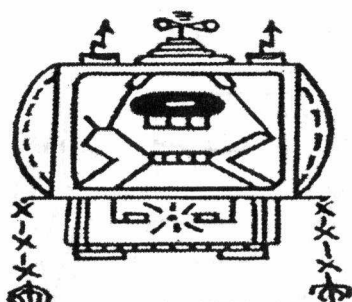

10. ВКС Храмого компьютера

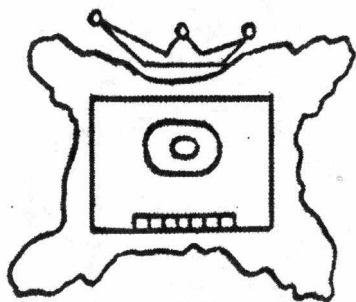

11. ВКС Иконы Иисуса Христа

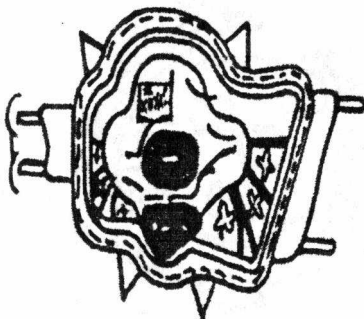

12. ВКС тела Божьей Матери в котором она была на Земле

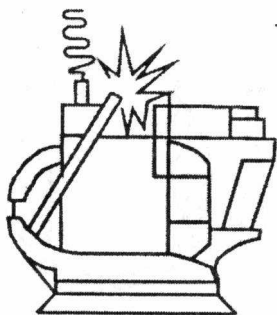

13. ВКС перво человека Адама

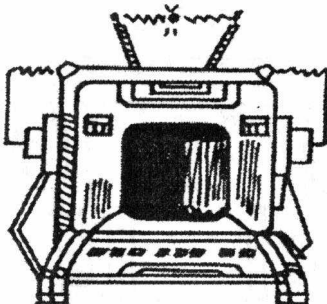

14. ВКС первой женщины Евы

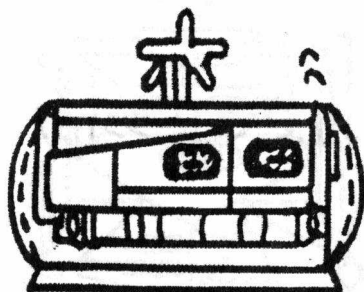

15. ВКС "Пиготани" Сергея Радонежского

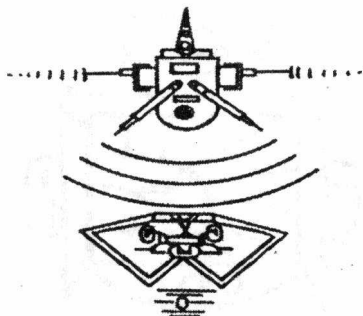

16. Система считывания информации и биоэнергетической защиты мага



17. Базовая ВКС абстиненции

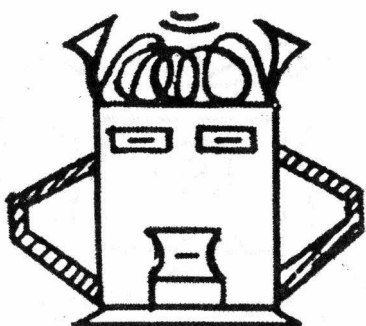

18. ВКС биорамки

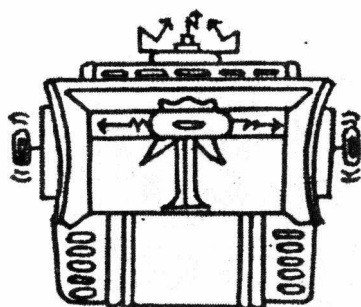

19. ВКС Гельмута Коля

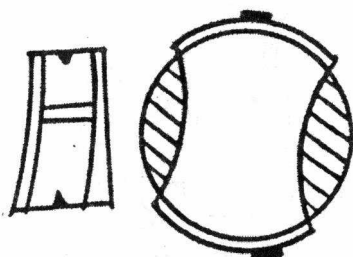

20. ВКС обручального кольца

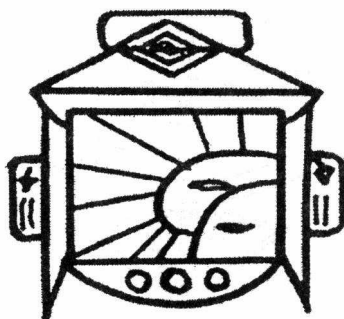

21. ВКС в работе

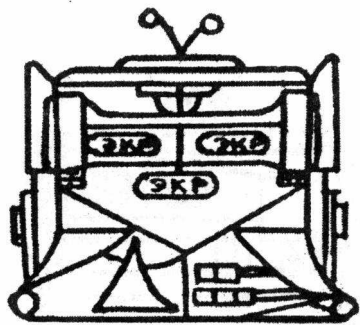

22. ВКС Эдварда Кейси

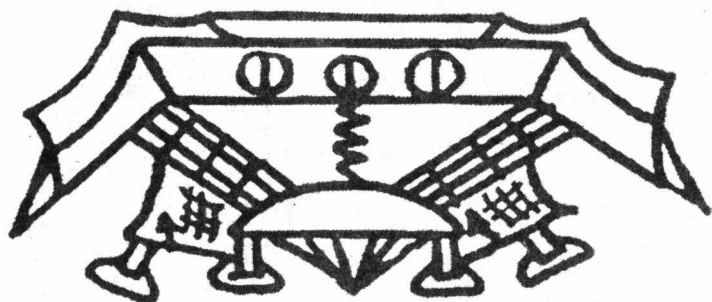

23. Новая ВКС Джуны Дави­ташви­ли

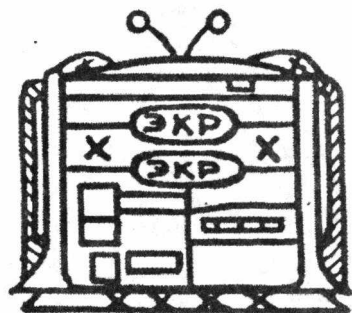

24. ВКС Алек­сандра Македонского

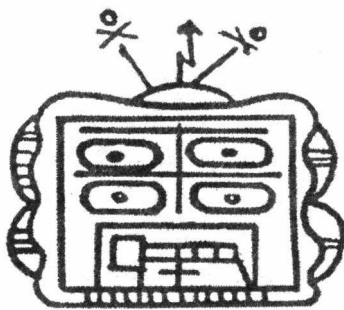

25. ВКС "Кенчер" Ивана Калиты

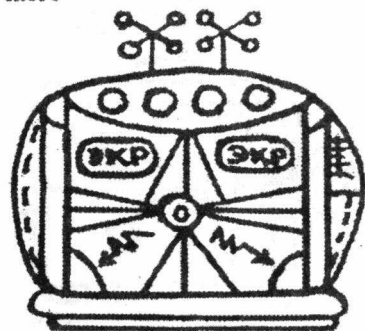

26. ВКС "Санги" Уинстона Черчилля



27. ВКС Навуходоносора

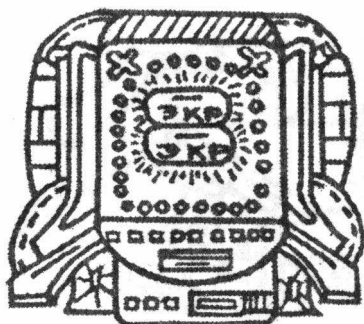

28. ВКС Вольфа Мессинга

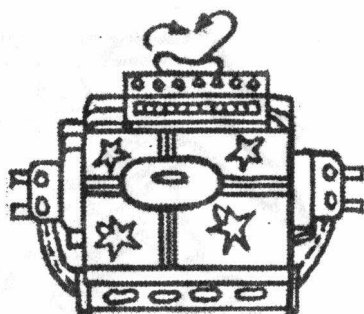

29. ВКС Александра Солжени-  
щина

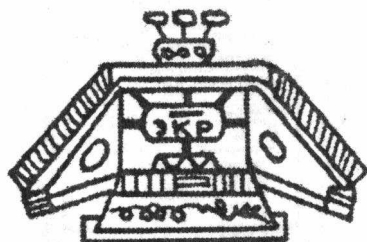

30. ВКС "Линкрен" подводни-  
ка Маринеско

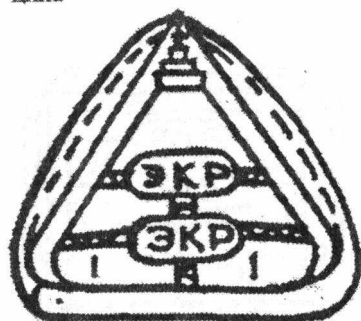

31. ВКС дуба

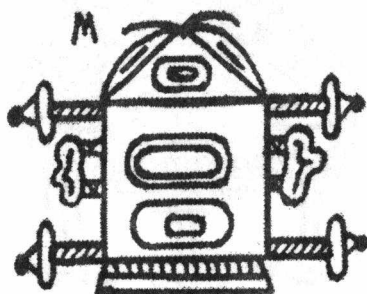

32. ВКС Максима Горького

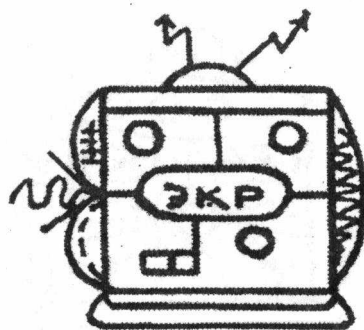

33. ВКС Ульянова-Ленина

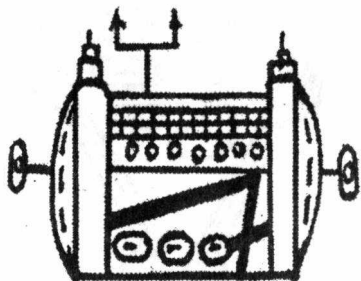

34. ВКС "Кирки" доктора Владимира Райкова

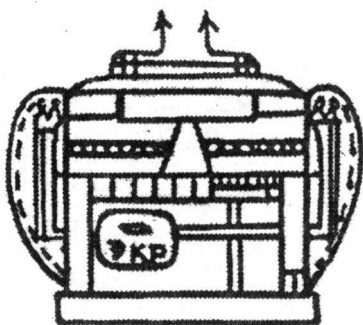

35. ВКС генерала Пиночета



36. ВКС Шалягина



37. ВКС Алакасовой

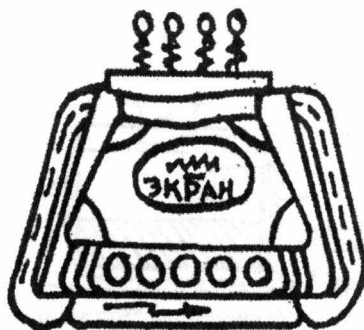

38. ВКС князя Святослава

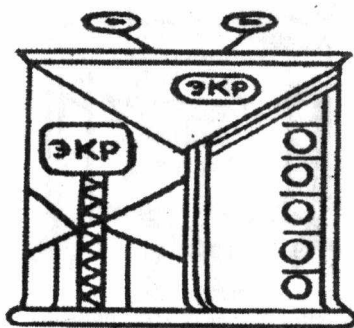

39. ВКС Наполеона

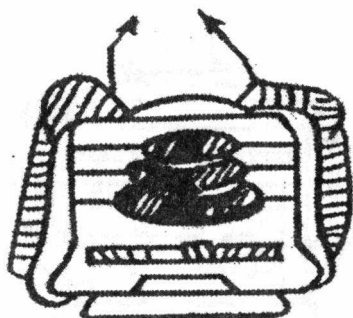

40. ВКС "Флаос" Юлия Цезаря

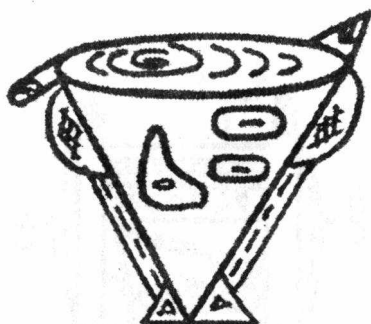

41. ВКС тайфуна



42. ВКС Бен Гуриона

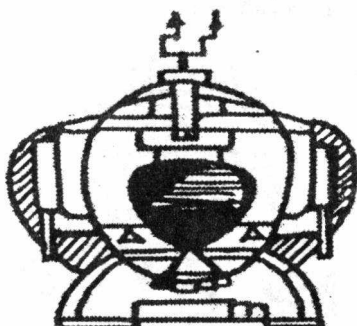

43. ВКС артиста Моргунова

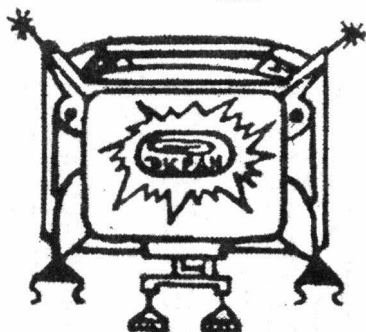

44. ВКС Мишеля Нострадамуса

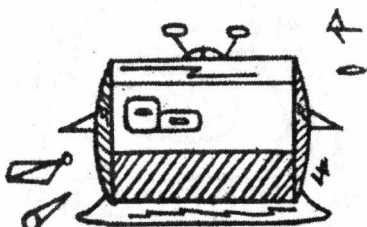

45. ВКС кислорода "Чигасхан ен джехорян"

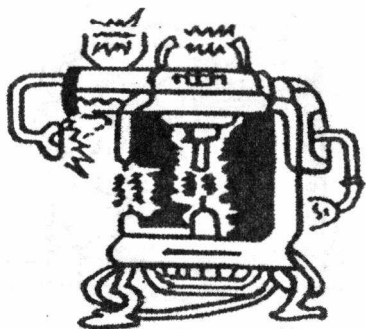

46. Система "Нагаспремонте-лишке" для людей и панд

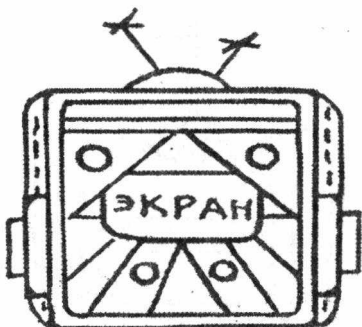

47. ВКС Петра Чайковского

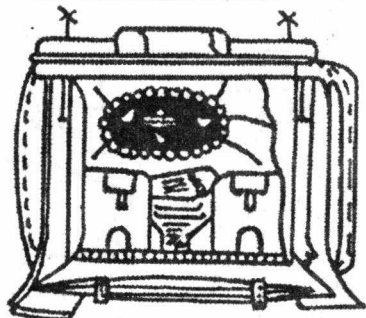

48. ВКС Карла Маркса

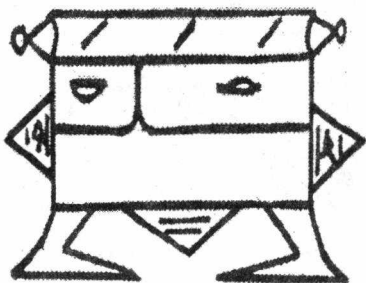

49. ВКС картины Ильи Глазунова "Сто вков"

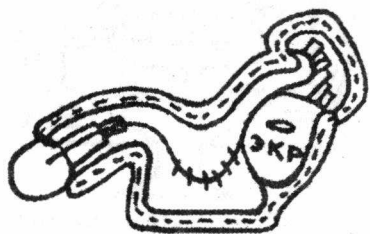

50. ВКС Алана Чумака "Эндиду"

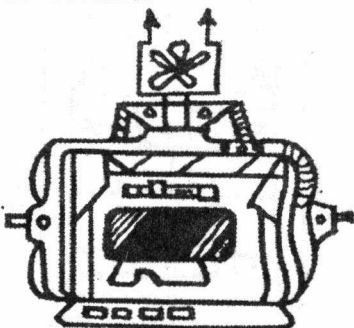

51. ВКС "Сельвер" Николая-И

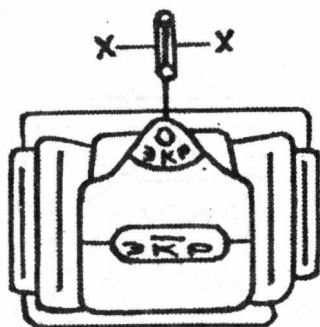

52. ВКС Михаила Лермонтова

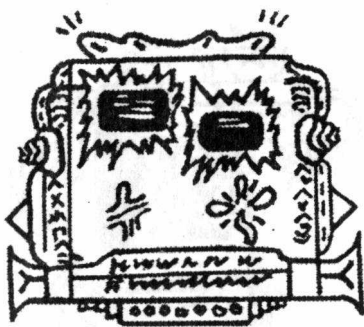

53. ВКС кентавра Хирона

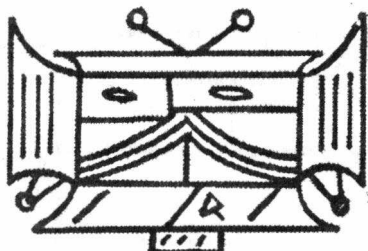

54. ВКС Леонида Кучмы

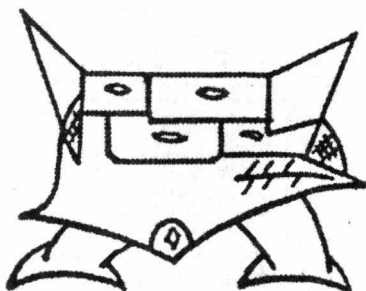

55. ВКС двойника Маргарет Тетчер

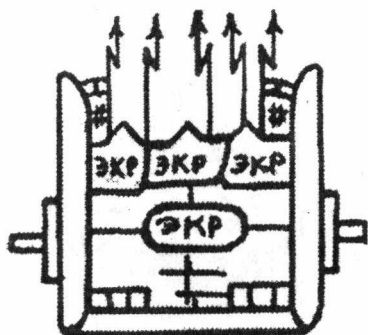

56. ВКС целительницы Марии Стефани



57. ВКС императора Александра-III

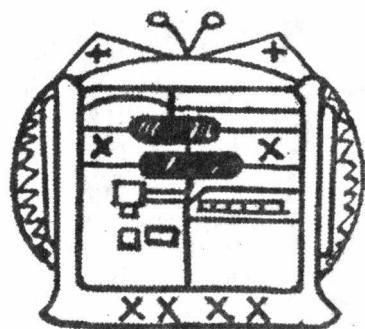

58. Вторая ВКС Александра  
Македонского

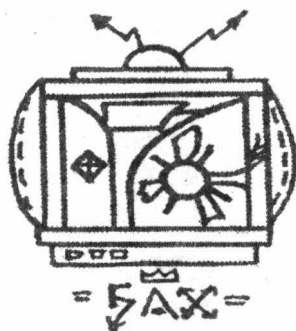

59. ВКС композитора И. С. Баха



60. ВКС хирурга Пирогова

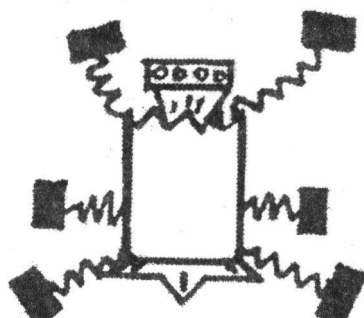

61. ВКС Ицхака Шамира

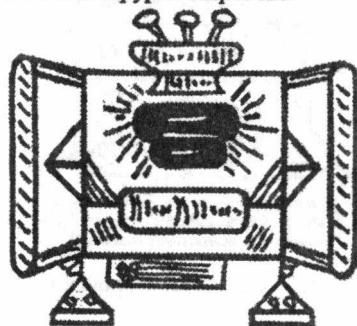

62. ВКС Майкла Джексона

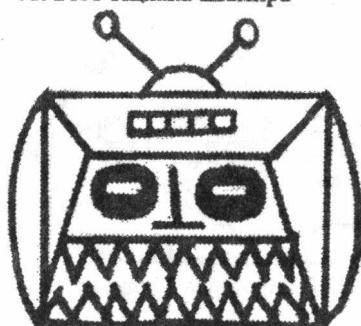

63. ВКС инквизитора Торквен-  
до



64. Модуль Станислава Семёнова в одном из миров



65. ВКС президента США (после Клинтона)

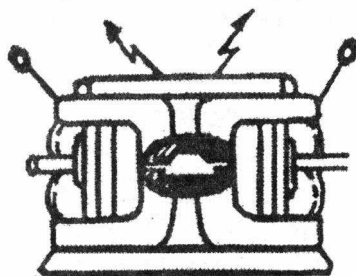

66. ВКС Нурсултана Назарбаева

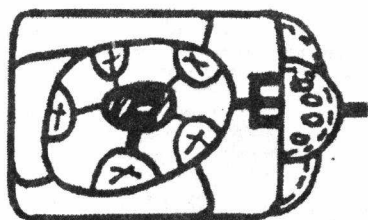

67. ВКС Ярослава Мудрого

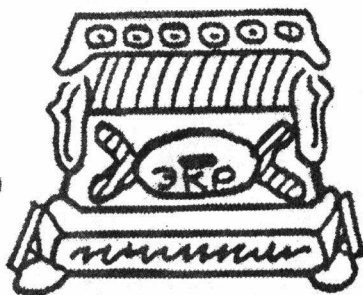

68. ВКС Серафима Саровского

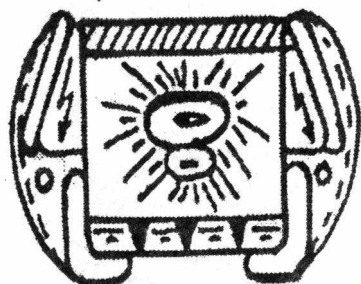

69. ВКС патриарха Гермогена

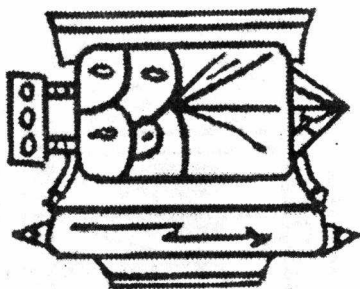

70. ВКС шамана

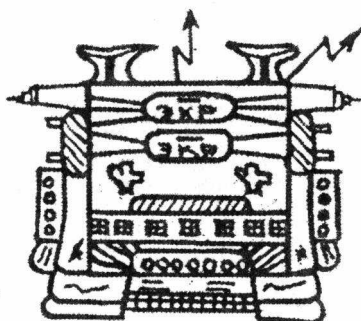

71. ВКС Святой Киевской Софьи

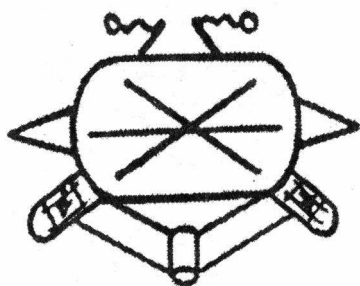

72. Закрытая ВКС Маргарет Тетчер

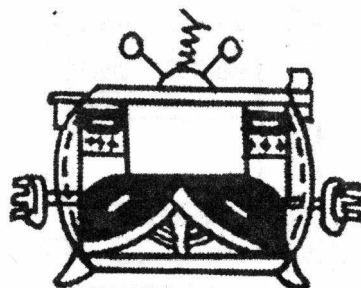

73. ВКС двуликого Януса

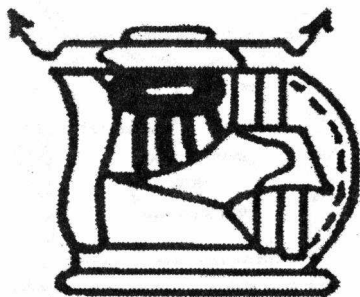

74. ВКС императора Хирохито

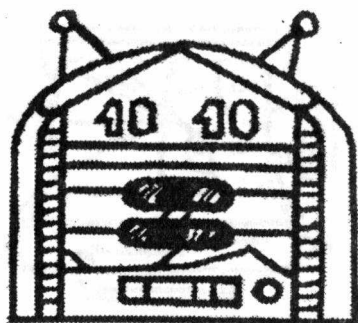

75. ВКС "Сульфказ" Александра Суворова



76. ВКС жены президента США (после Клинтона)



77. ВКС спинного мозга

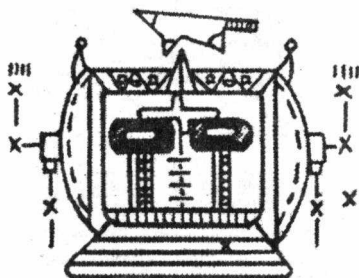

78. ВКС Чингиз-Хана

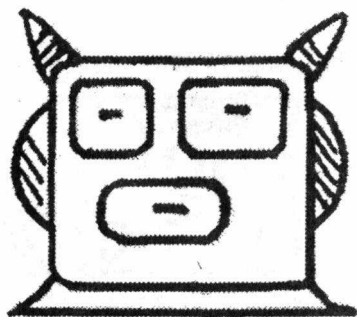

79. ВКС Елены Блаватской

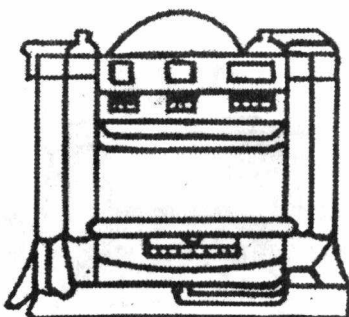

80. Одна ВКС на две почки



81. ВКС языка "Янь"

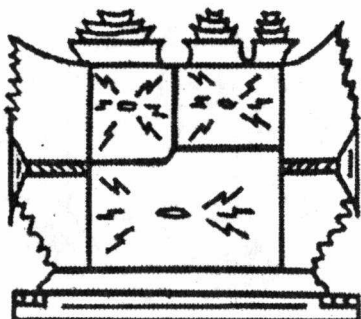

82.. ВКС опухоли мозга (киста)

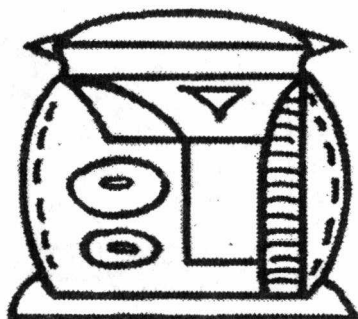

83. ВКС разгибательной мышцы руки



84. ВКС ногтя "Турбис"

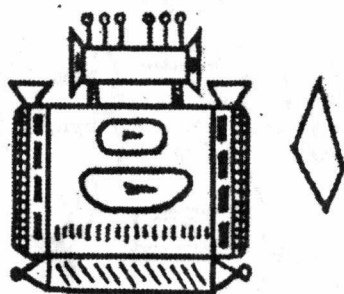

85. ВКС кристалла почек

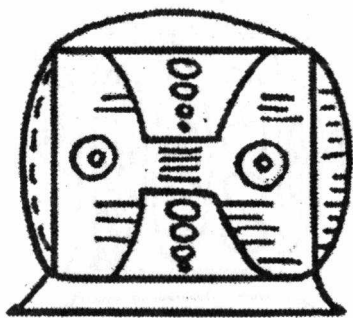

86. ВКС взаимодействия биополей людей

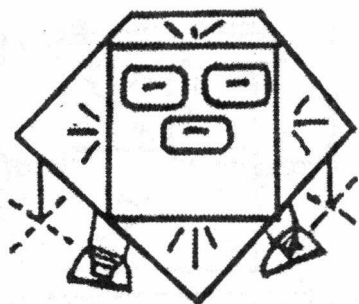

87. ВКС икания

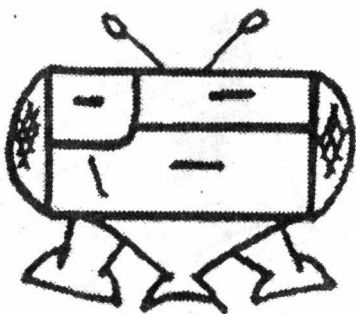

88. ВКС чихания

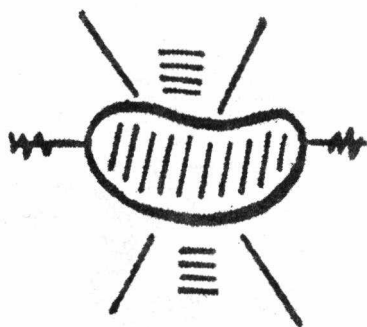

89. ВКС человеческих губ

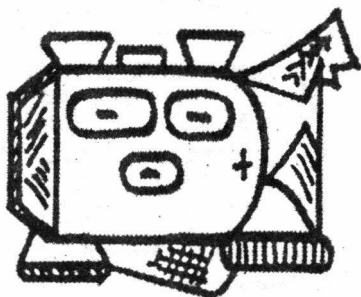

90. ВКС бронхов – работает на газе (что означает "+")

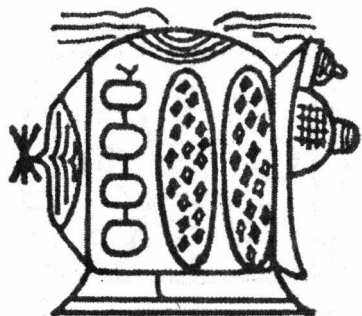

91. ВКС человеческой клетки "Элемент"

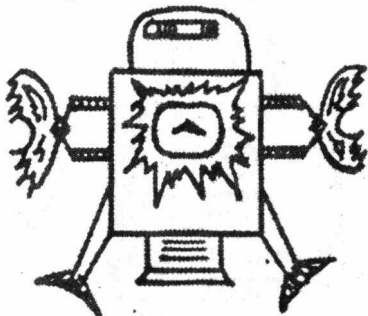

92. ВКС матрицы "матрица"

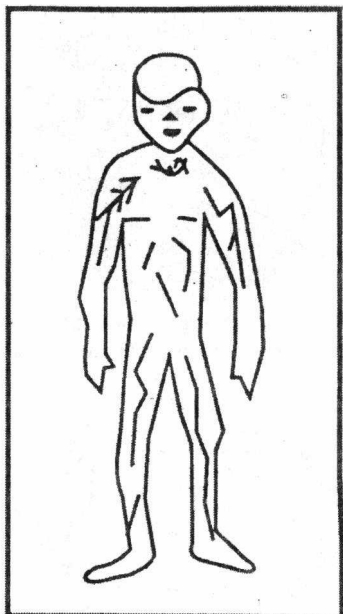

93. Голограмма больного человека

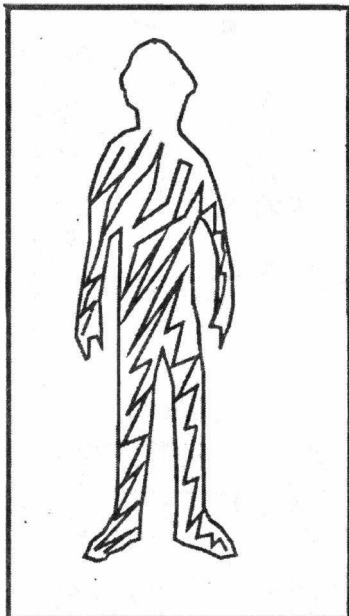

94. Голограмма умершего человека. Разрушается за 9 дней

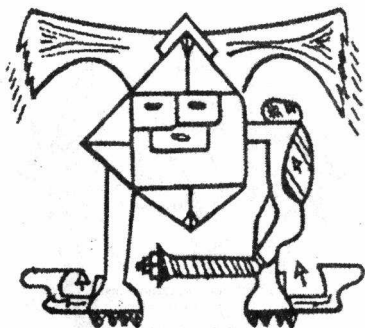

95. Главная ВКС Ярости

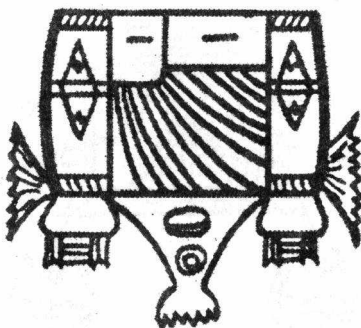

96. ВКС роста организма



97. ВКС шифратора мыслеформ

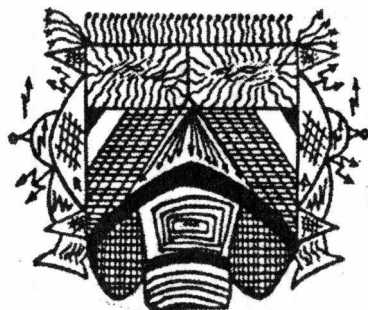

98. ВКС регулирующая давление крови в организме "28 датчиков"

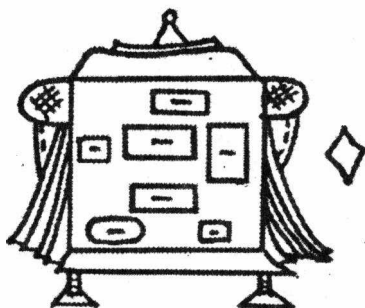

99. ВКС кристалла мыслеформы

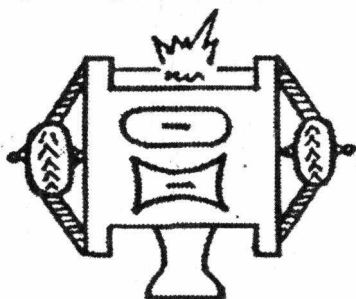

100. ВКС кристалла печени

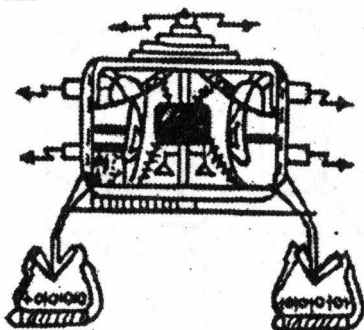

101. ВКС трехглавой мышцы плеча



102. ВКС кишечного тракта

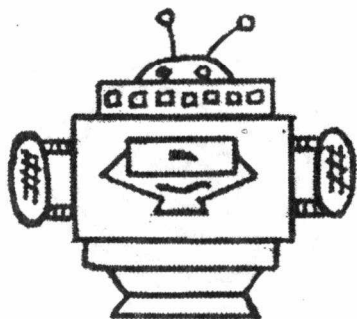

103. ВКС ДНК

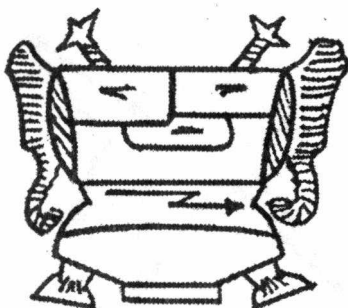

104. ВКС вывода газов из кишечника "пук"

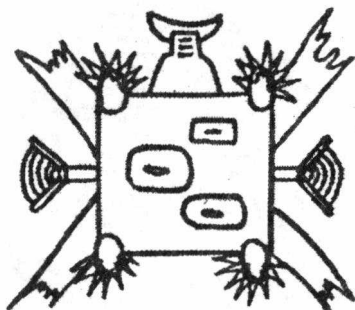

105. ВКС дешифратора мыслеформ

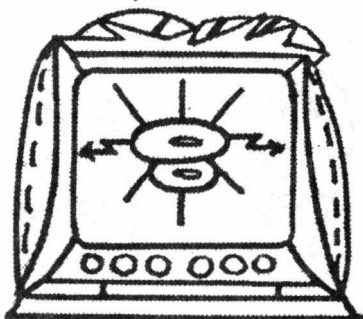

106. ВКС пшпковидного тела

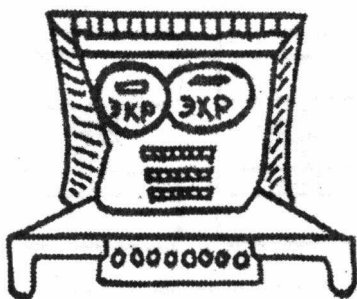

107. ВКС желчного пузыря

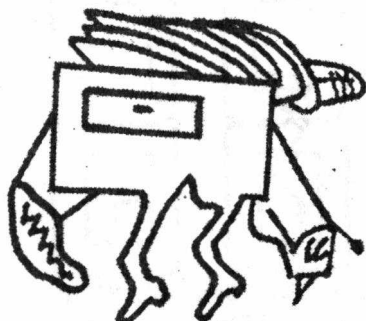

108. ВКС РНК

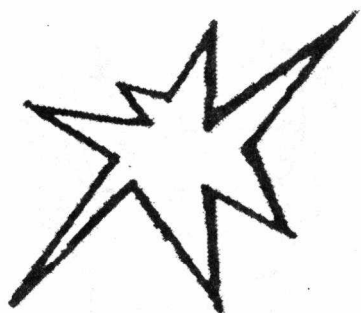

109. ВКС легочного вируса



110. ВКС "Шипкоплонт" выращивающая суставы



111. ВКС "Пальчник" – выращивает пальцы ног и рук



112. ВКС женского и мужского таза

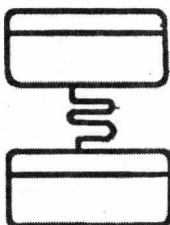
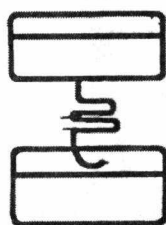
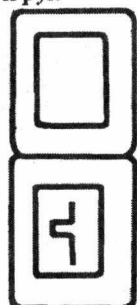

113. ВКС "Закрула", "Открула", открывает и закрывает сфинктер заднего прохода

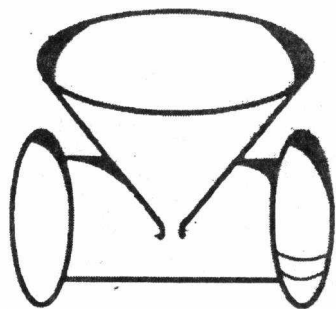

114. ВКС глаз

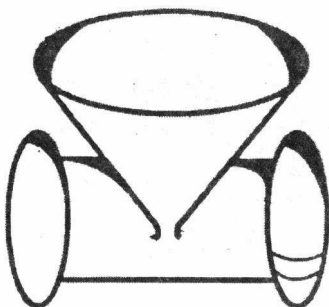

115. ВКС одного зуба

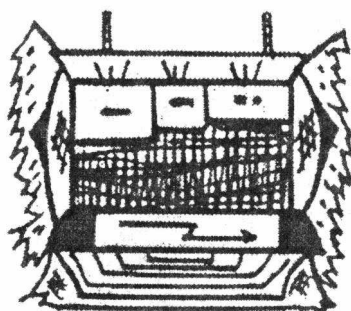

116. ВКС капля. Взаимодействует с ВКС носа, бронхов и насморка

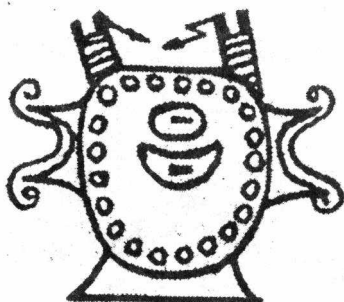

117. ВКС выделения белка в мочу

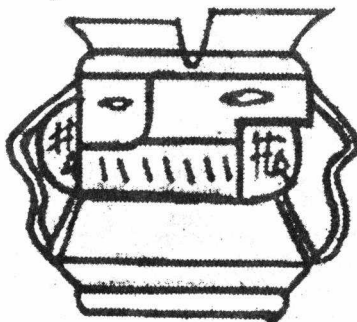

118. ВКС астигматизма

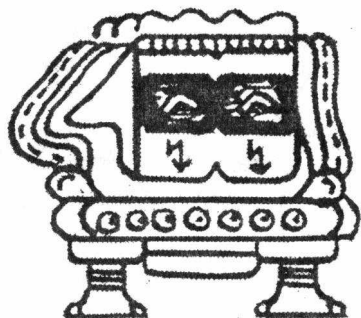

119. ВКС газобедренной кости

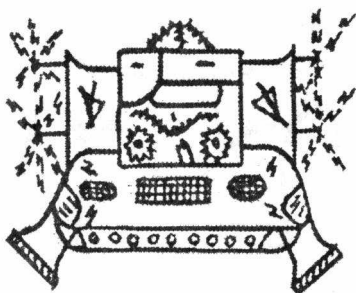

120. ВКС насморка

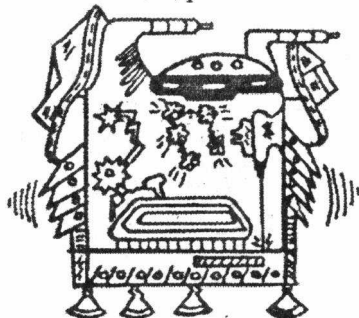

121. ВКС одного из видов аллергии

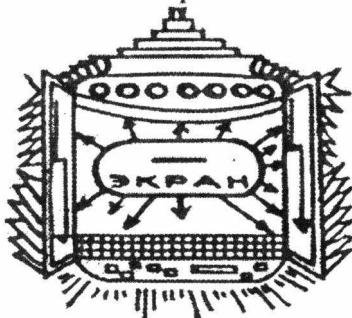

122. ВКС энцефалита. Укус клеща запускает ВКС

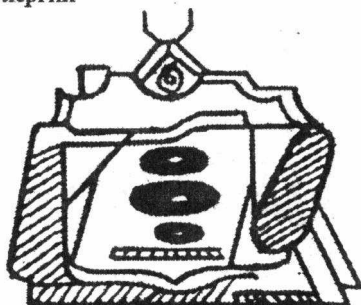

123. ВКС одного из видов бронхальной астмы

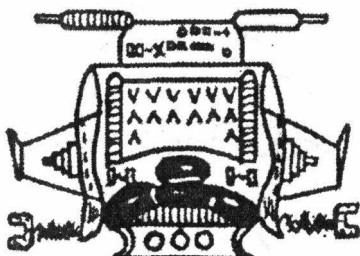

124. ВКС страха. Взаимодействует с ВКС сердца, нервов мозга, глаз и ушей



125. ВКС одного из видов аллергии

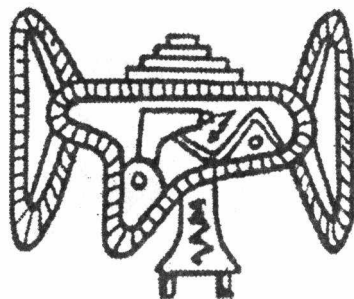

126. КС — Компьютерная система щитовидной железы

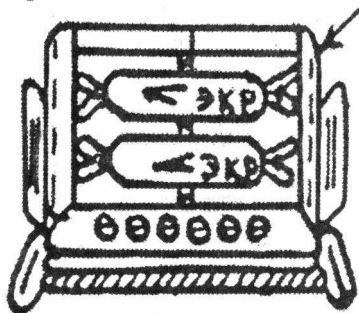

127. ВКС "длинной памяти"

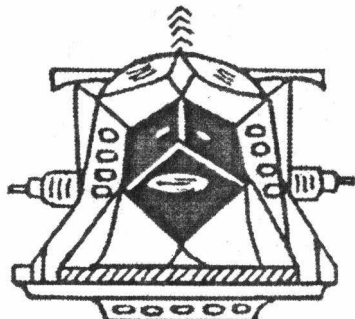

128. ВКС разновидности бронхиальной астмы

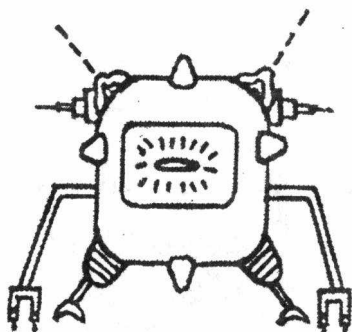

129. ВКС полиомиелита (разновидность). В человеке с рождения

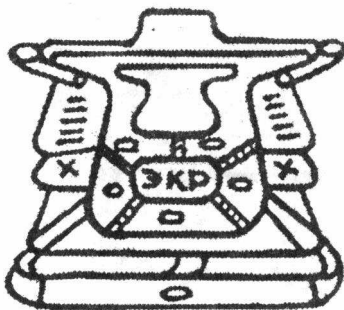

130. ВКС сперматозоида

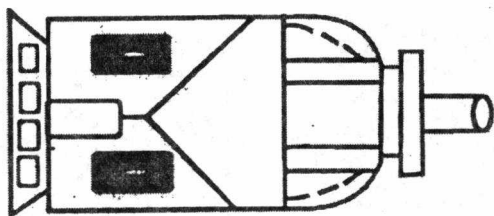

131. ВКС Мао-Цзе-Дуна

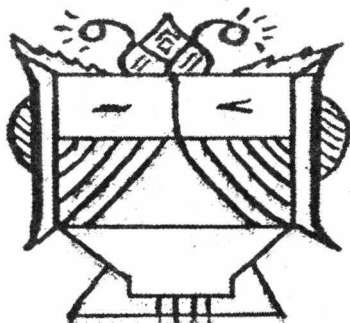

132. ВКС коленной чашечки

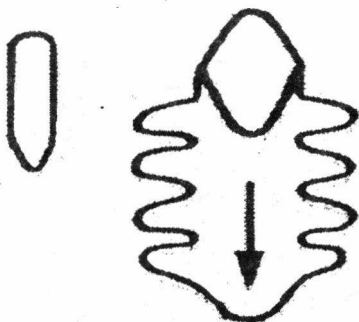

133. "Сушумна". Невидимый насос-сердце, качающий биоэнергетическую составляющую крови (70%)

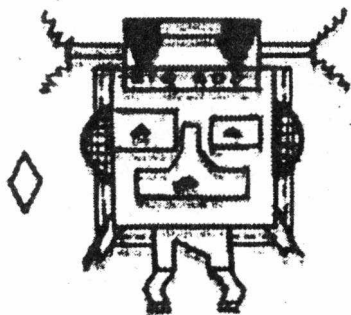

134. ВКС кристалла сердца. Рядом форма кристалла

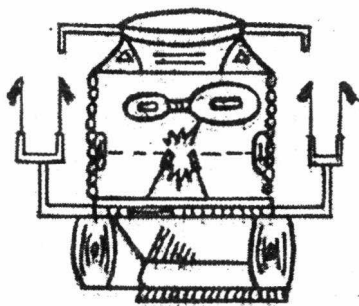

135. ВКС одного уха

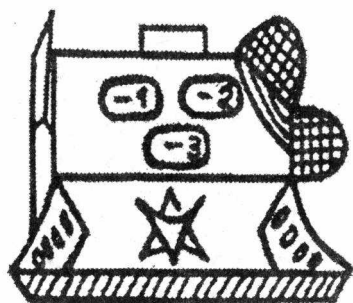

136. ВКС "Липс". Руководит Су-шумной. Работает с ВКС видимого сердца, ВКС сосудов и ВКС крови

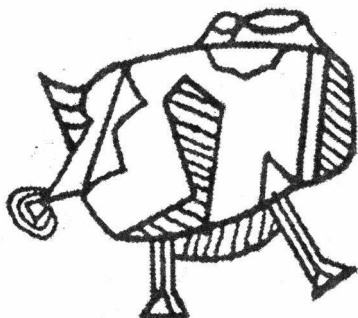

137. ВКС псориаза (разновидность)

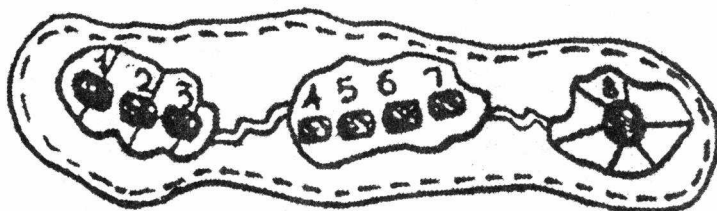

138. ВКС сахарного диабета. 1 - поджелудочная железа (контроль сахара в крови). 2 - вилочковая железа (включение производства вируса). 3 - яичко (контролирует ситуацию преддиабета). 4 - гипофиз. 5 - парашитовидная железа. 6 - яичник. 7 - щитовидная железа. 8 - шишковидная железа (производство вирусов сахарного диабета на полную мощность)

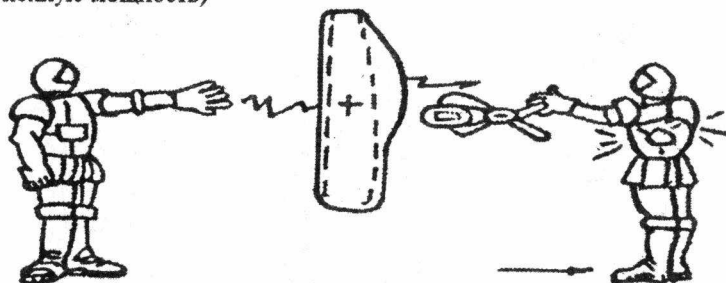

139. Установка дополнительной ВКС механическим путем

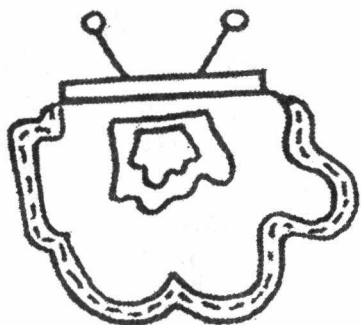

140. ВКС нижних конечностей

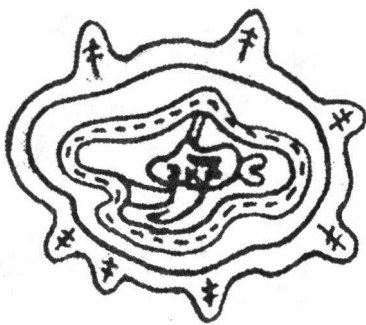

141. ВКС мужского полового члена

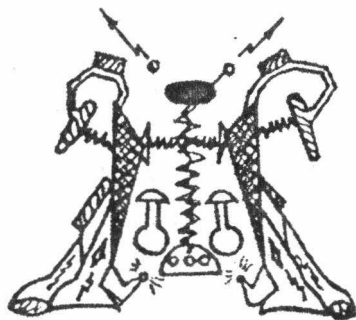

142. ВКС мощной эпилепсии (разновидность)

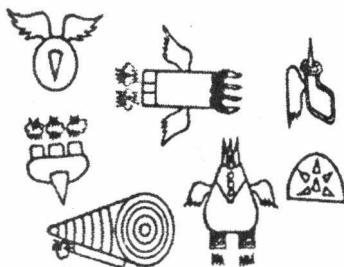

143. Часть вирусов СПИДа



144. ВКС вирусов гриппа

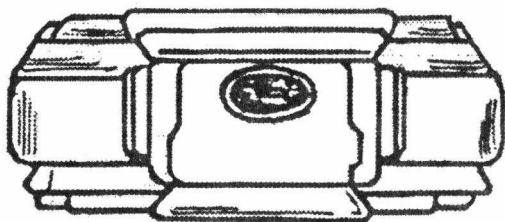

145. ВКС одного позвонка

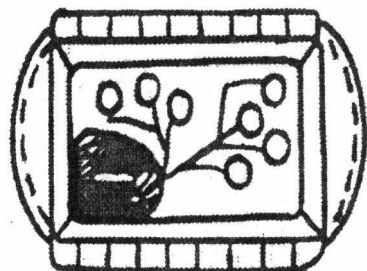

146. ВКС вируса почечно-каменной болезни

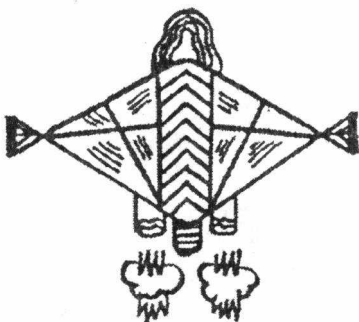

147. Один из вирусов полиомиелита

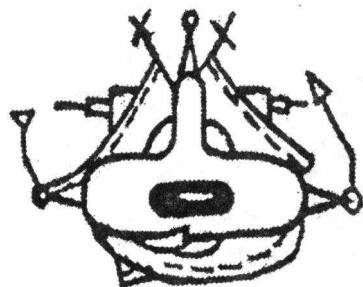

148. ВКС одной разновидности фибромиомы матки

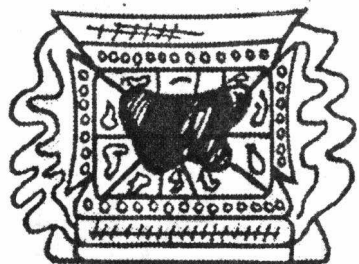

149. Одна из ВКС крови

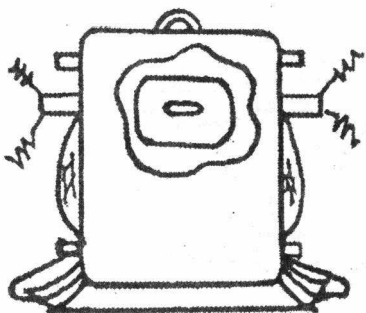

150. ВКС сифилиса "Финкс"

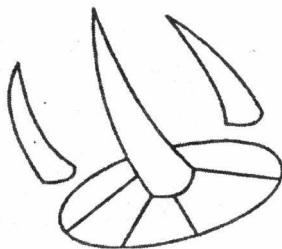

151. "Рэкснс" – вирус рака желудка

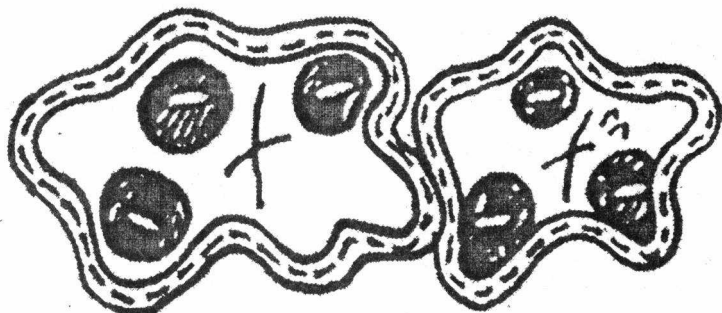

152. Блок ВКС вирусов желудочно-кишечной язвы

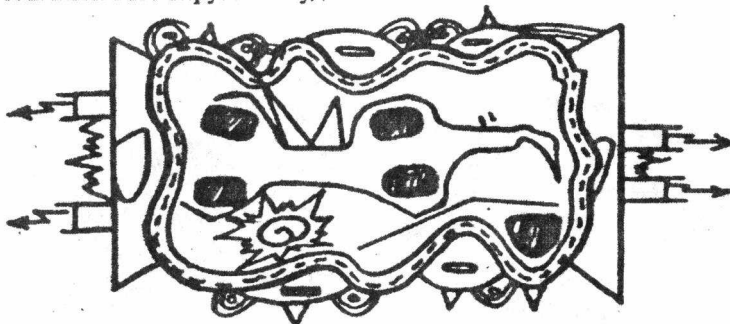

153. ВКС кожи. На теле семь штук. По две на руках. По одной на ногах и одна на животе (работает с маткой и желудочно-кишечным трактом)

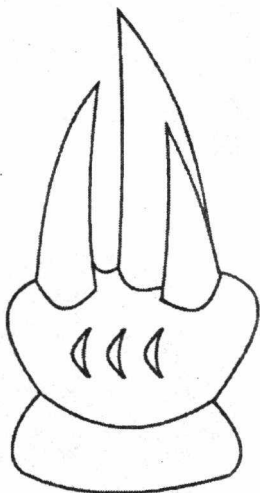

154. "Рэкэнт" – вирус рака крови

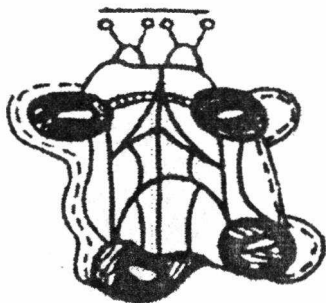

155. ВКС "Сонфи" вируса желче-каменной болезни



156. ВКС огня

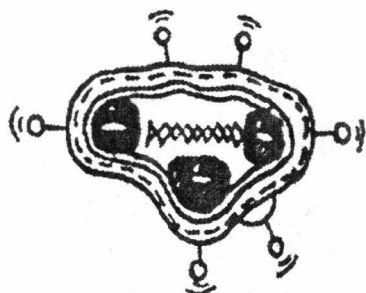

157. ВКС нефти

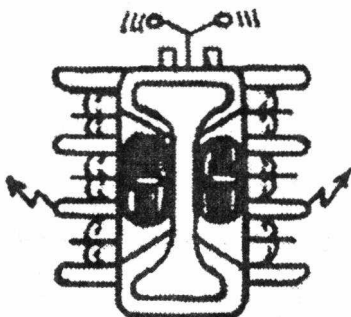

158. ВКС сосны



159. ВКС воды

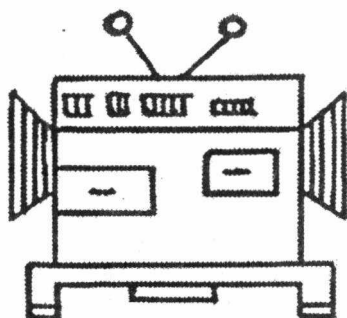

160. ВКС любой травы

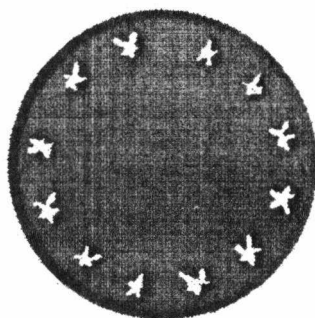

161. Поперечный разрез луча смерти

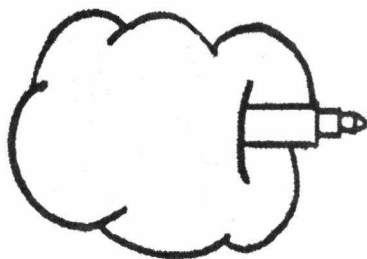

162. Боевой мерседес "Облако убийца"

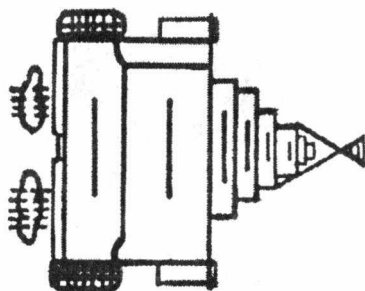

163. Боевой истребитель "Банкинг"

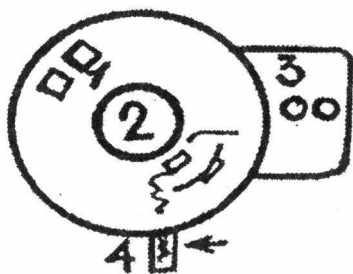

164. Мерседес серии "Бебинг". Средний этаж.

- 1 - Кают-компания.
- 2 - Лаз.
- 3 - Готовочная с печами СВЧ.
- 4 - Энергетический подъемник-луч "Лери"

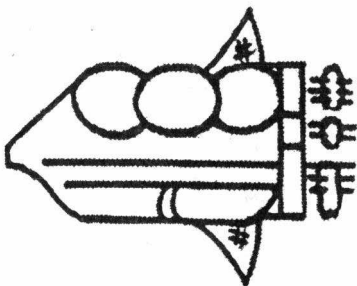

165. Боевой трехместный "Сунк". Ресурс 48 лет. Три двигателя с ресурсом 10 лет

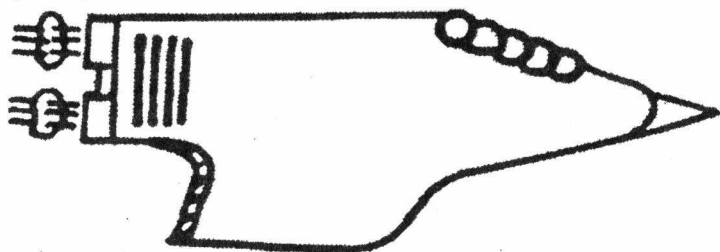

166. Боевой "Лук"

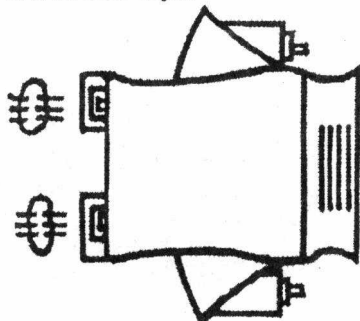

167. Боевой "Чик"

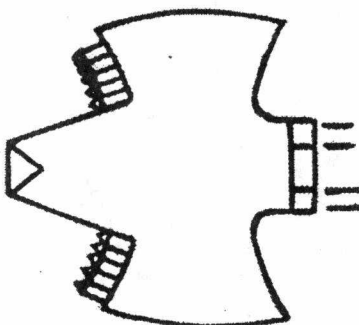

168. Боевой "Чик"

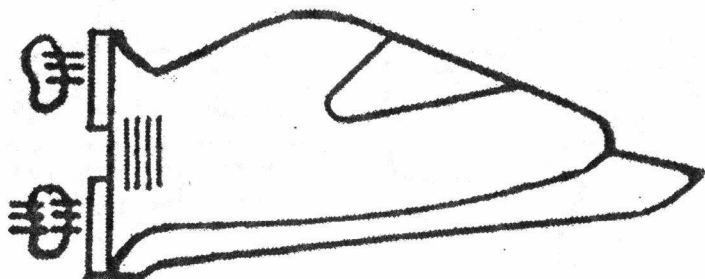

169. Боевой "Ханды"

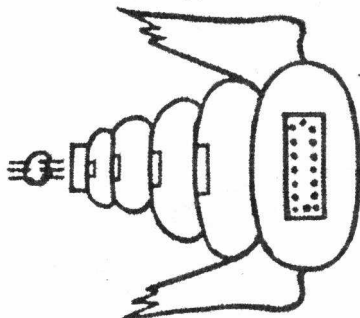

170. Полубоевой "Санкинг". Ресурс 49 лет. Ресурс двигателя 18 лет

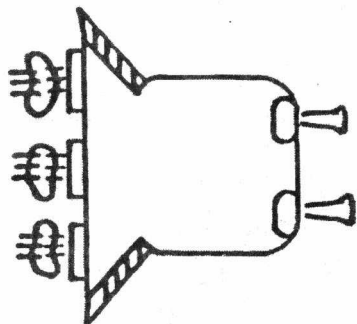

171. Боевой "Гинспаркс". Ресурс 50 лет

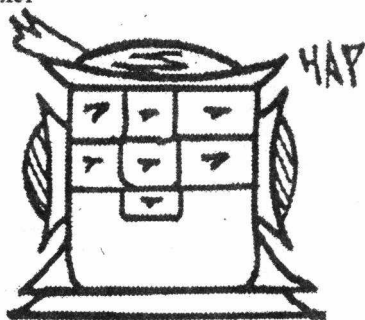

172. ВКС американского "Челленджера"

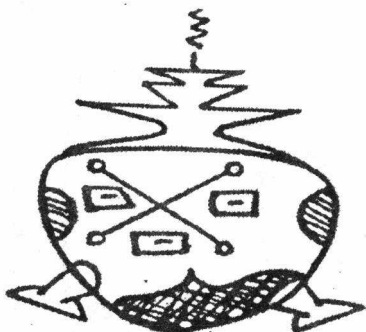

173. ВКС генераторов людей производящих леггонную плазму

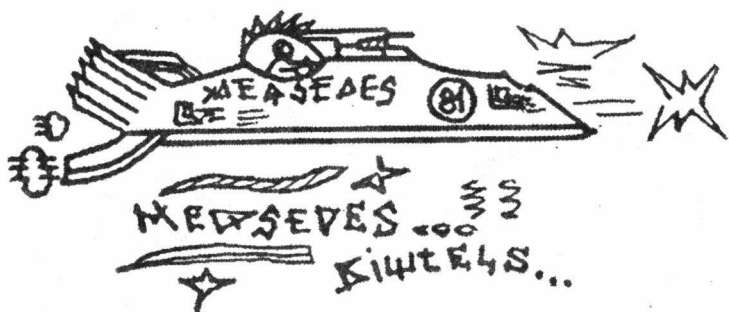

174. Боевой мерседес "BIKTELS"

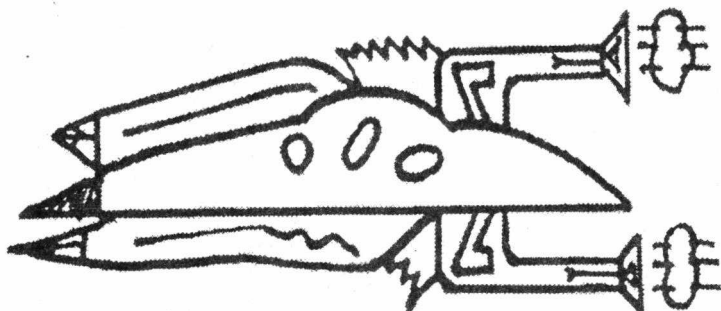

175. Мерседес сбивший самолет рейса № 593 в марте 1994 года над Сибирью. Экипаж самолета должен был его видеть

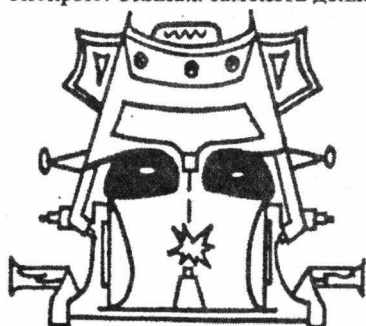

176. ВКС автомашины ВА3-2103

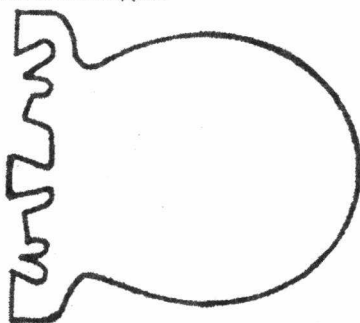

177. Внешний вид двигателя для вращения планет типа Трон, Земля и т.д.

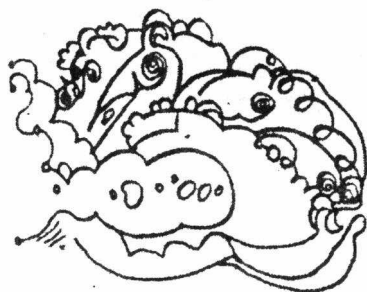

178. Мерседес "Исида"

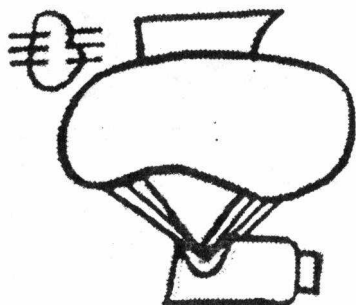

179. Мерседес "Аэростат"

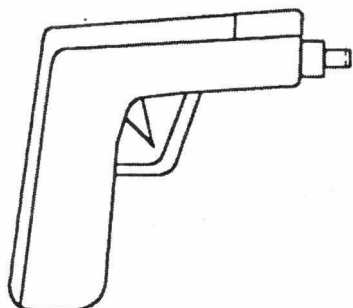

180. Лазерный пистолет

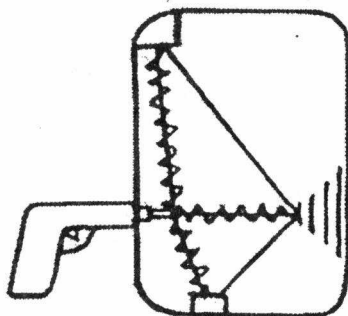

181. Устройство для зарядки лазерного пистолета

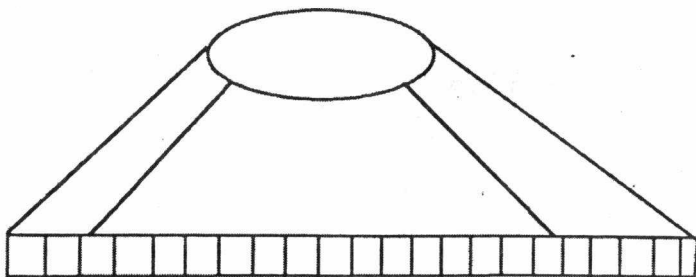

182. Мерседес для полтергейстов



183. Автоматический заготовительный цех. Обслуживается механическим роботом

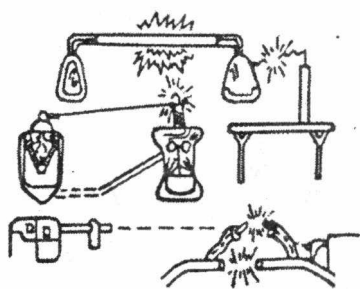

184. Монтируется система ясно-видения и яснослышания

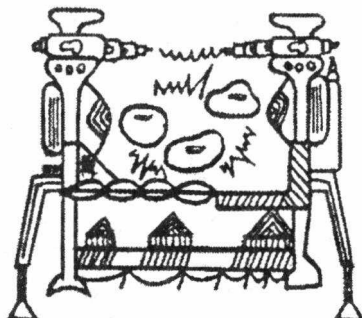

185. ВКС "Линджер". Запускает в работу и отделяет первичное тело для переноса к Богу, после смерти человека – как вторичногетела

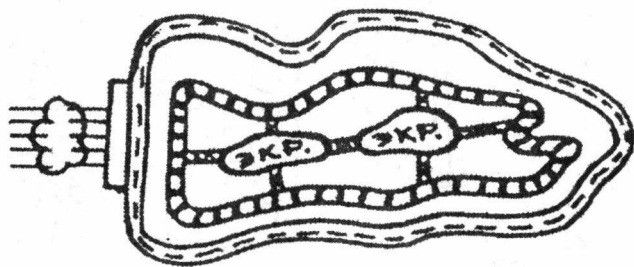

186. ВКС женской матки

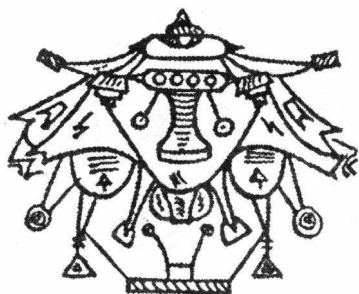

187. Модуль – система "Перевозчик". Для переправы первичных тел людей в другие пространственно-временные измерения (к Богу)

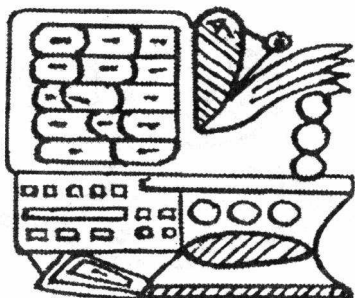

188. Система "Часон". Взаимодействие между теорией, механикой, электроникой, металлургией, конструкторами и т. д.

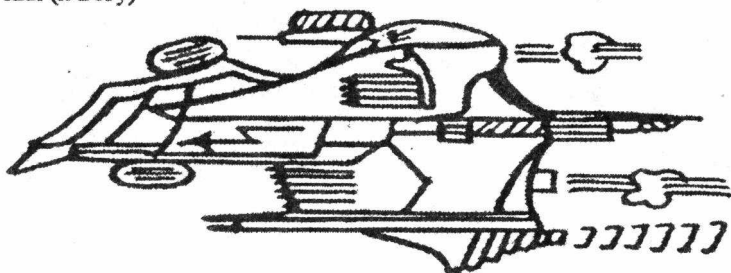

189. Боевой уничтожитель "Крилд Джинк" сбивший американский "Челленджер" лучем лазера



190. ВКС всех биоэнергетических центров человека

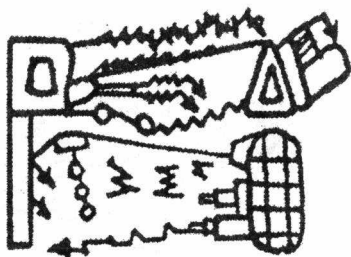

191. ВКС Чернобыльской АЭС

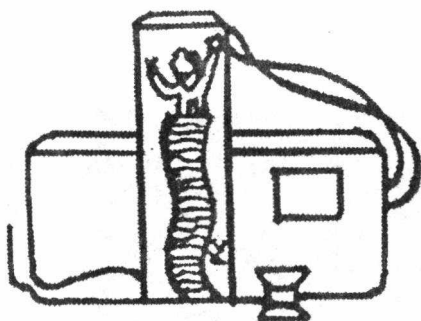
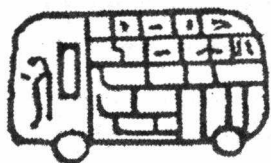

192. Автоматический молокозавод на планете Трон



193. Одноместный мерседес истребитель

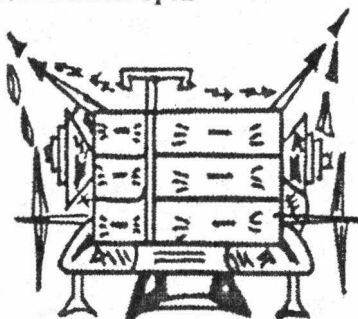

194. ВКС Главного над Главнейшими. С Туринской плащаницы

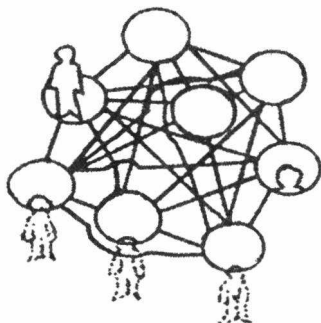

195. Примерная схема причинно-следственных связей

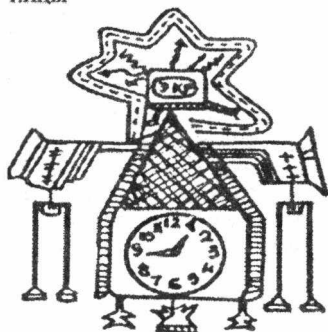

196. ВКС Московского Кремля

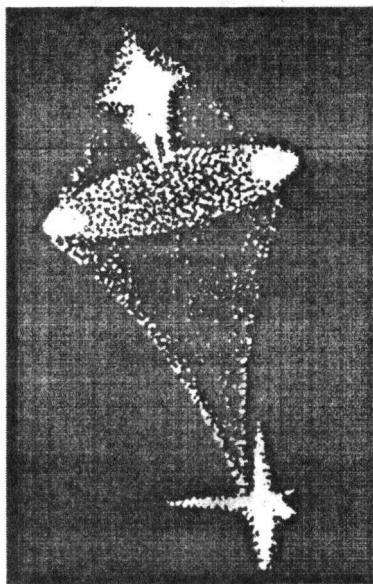

197. "Сфера Лобачевского". Модуль разведчик. Систематика "Трон-Логос-Лотос-Та-верса Стимула 893613274097-файл Гофрон". Называется Гиббулярная структура "Коф-родес" №7940039-НХ-1739087. Может перемоделироваться в миллиарды моделей. Выполняет любую миссию. Снимок сделан на Новой Земле во время атомных испытаний

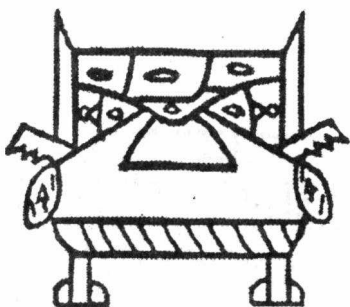

198. ВКС Лондона

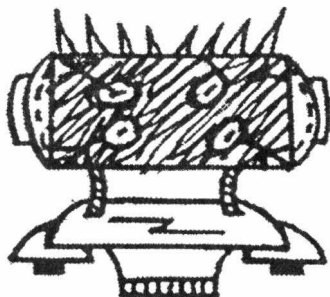

199. ВКС Киева



255. ВКС "Денница". Высшего Ангела Люцифера Денницы (носителя света). Синдигированная Кворовая информация (много сверхсистем прототипов действий)

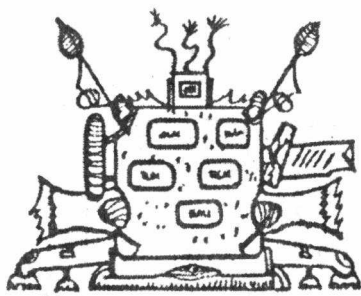

256. "Иконный". Главная ВКС всех икон Инсуса Христа и Божьей Матери

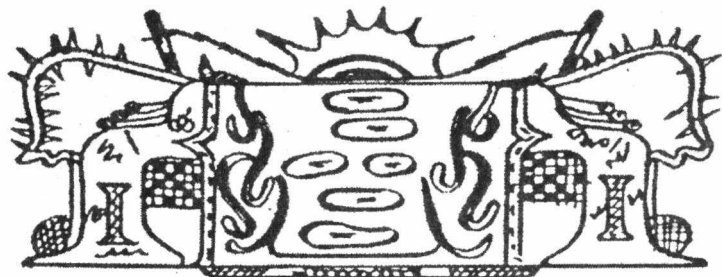

257. "Судьба". Базовая ВКС судьбы людей

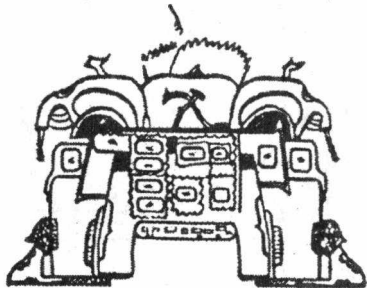

258. "Общий". Главная (общая) ВКС всех мировых религий и икон

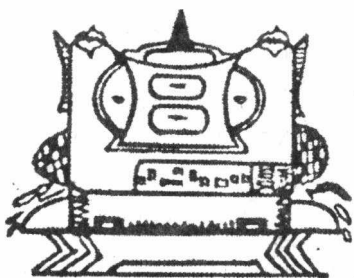

259. "Сусг". Базовая ВКС гордости людей

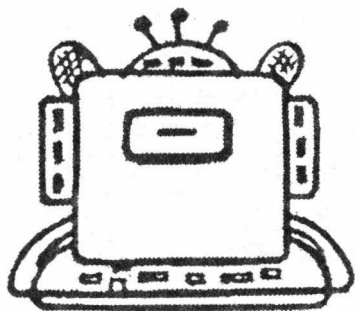

260. Вариант ВКС снов человека

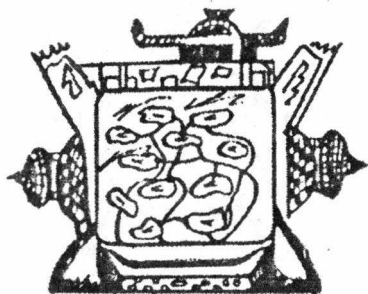

261. Главная ВКС всех гороскопов людей

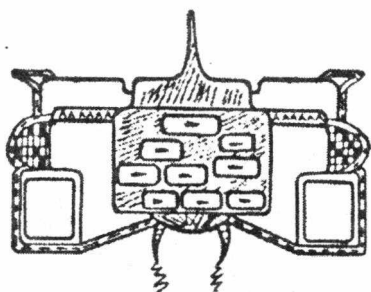

262. "Сатис", ВКС главной планеты Сатаны Сатис



263. Базовая ВКС сновидений для собак

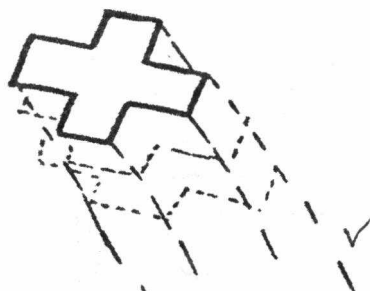

264. Форма биоэнергетического сигнала, идущая при звоне от колоколов и при благословлении от икон

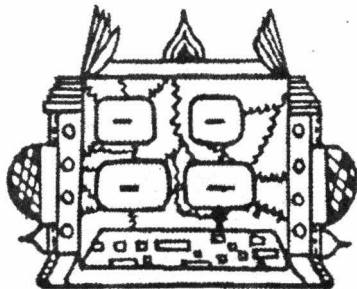

265. "Психика". Главная ВКС психики для людей, животных, морских тварей и части растений. Находится на планете Днепр

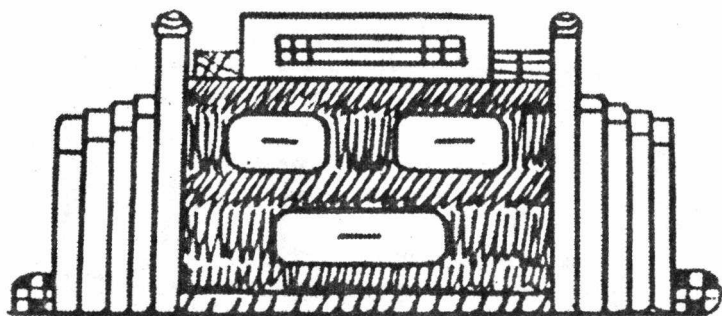

266. Главная ВКС биополя человека

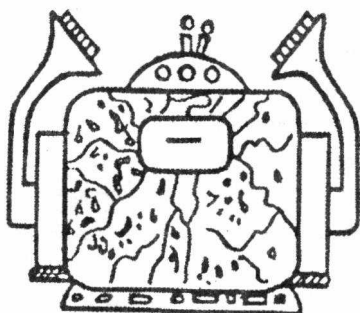

267. Базовая ВКС биополя человека

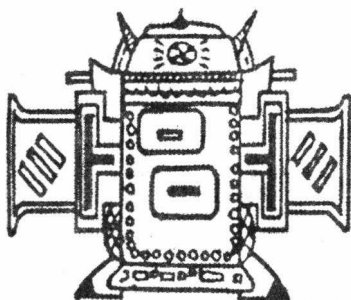

268. Главная ВКС памяти

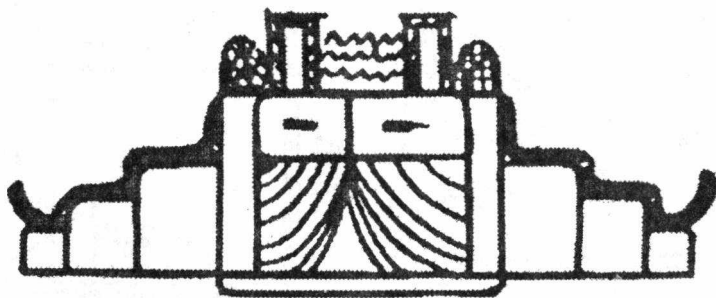

269. Базовая ВКС хорошей памяти

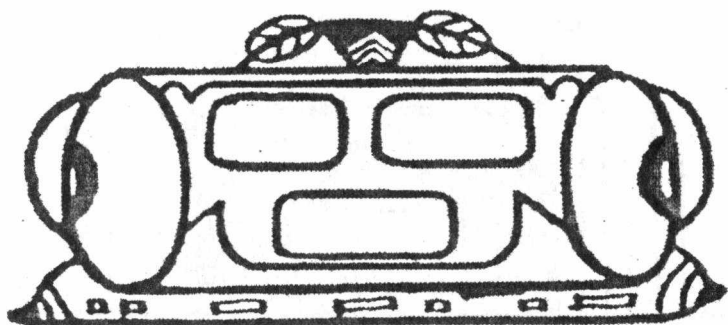

270. Базовая ВКС изучения языков

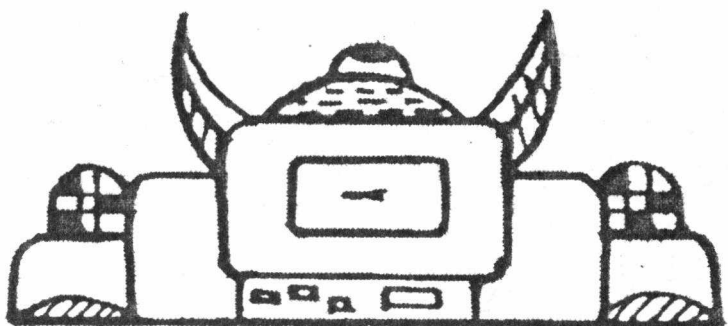

271. Базовая ВКС короткой памяти

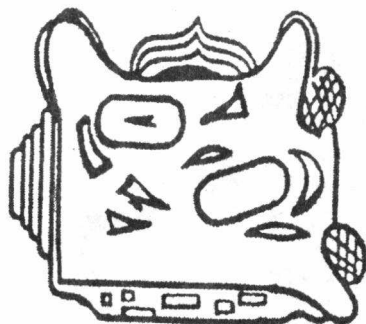

272. Базовая ВКС выдачи информации людьми

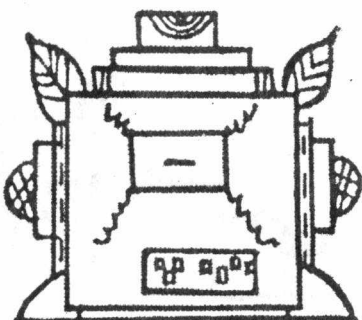

273. ВКС блока памяти логики

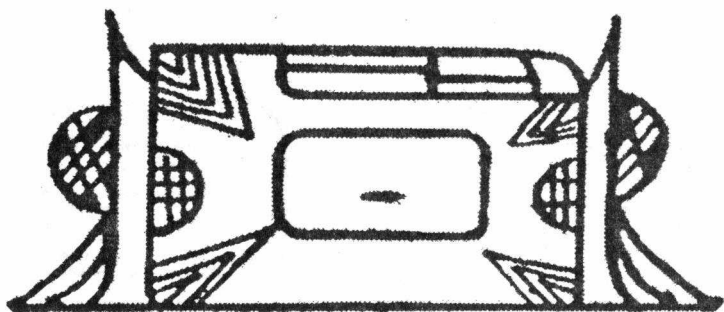

274. ВКС блока памяти-математической

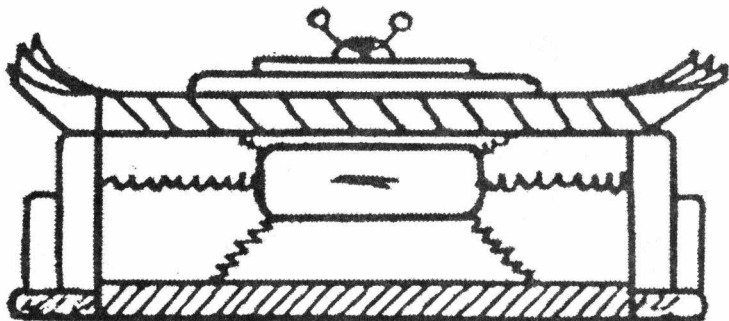

275. ВКС длинной памяти

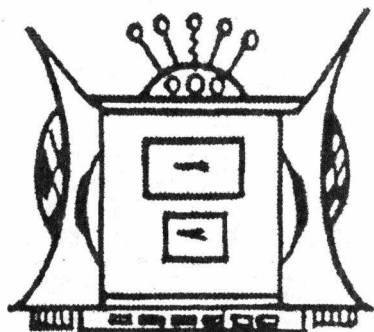

276. ВКС. блока памяти-поэтического



277. Базовая ВКС плохой памяти

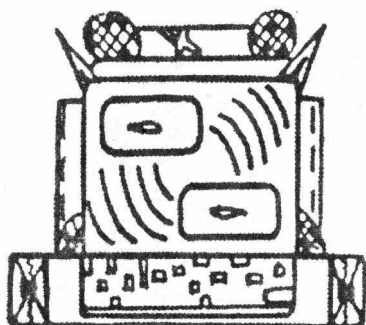

278. ВКС блокировки памяти (блок)

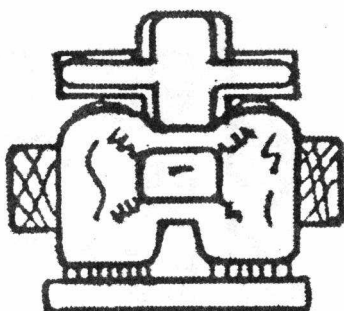

279. Базовая ВКС галлюцинаций

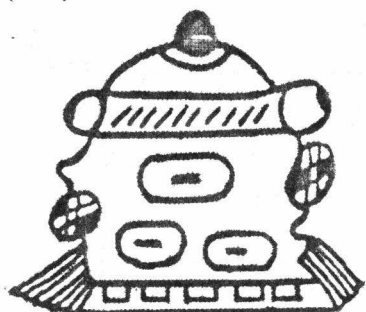

280. Базовая ВКС фантазии

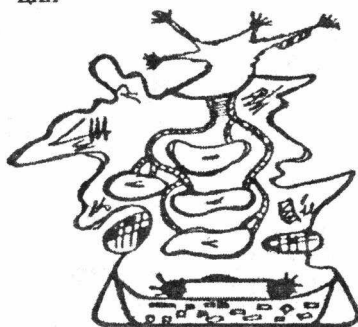

281. Главная общая ВКС мыслей для всех людей

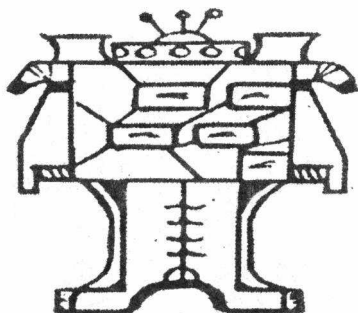

282. ВКС картины-символа Русичей-Ариев художника К. Васильева

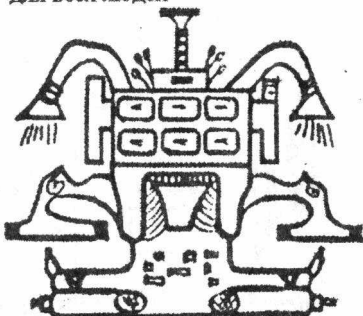

283. Главная ВКС всех насекомых

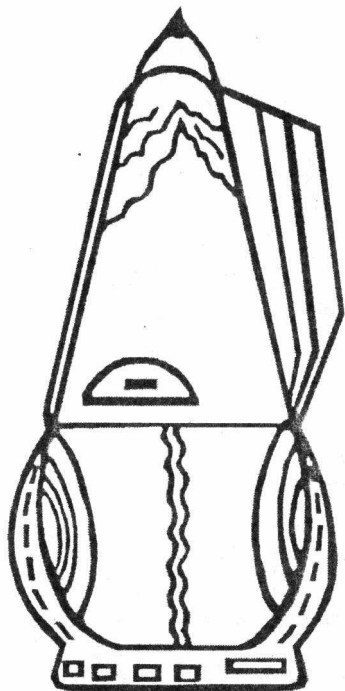

284. ВКС ноты "до" первой октавы

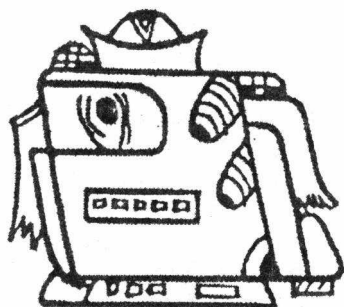

285. Базовая ВКС ясновидения

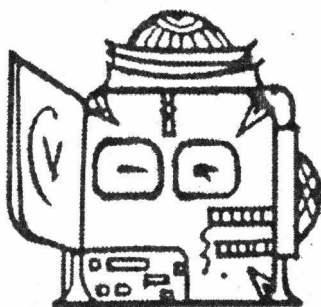

286. Базовая ВКС яснослышания

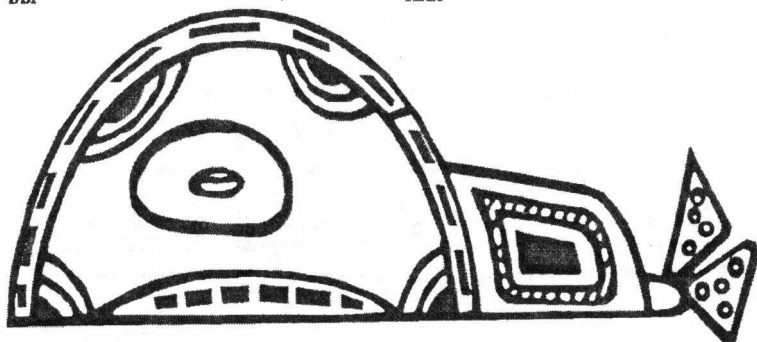

287. Базовая ВКС кита

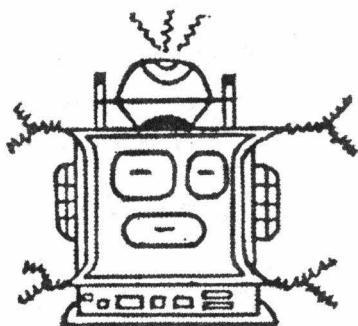

288. Базовая ВКС проклятья у людей и некоторых животных. Имеется примерно у 75% людей

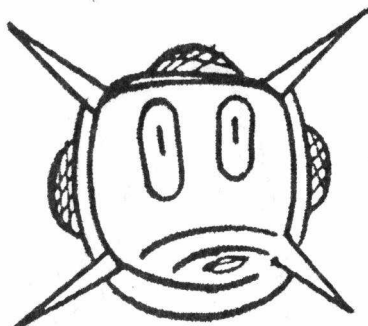

289. "Глуз". Базовая ВКС сглаза. Имеется у 95% людей

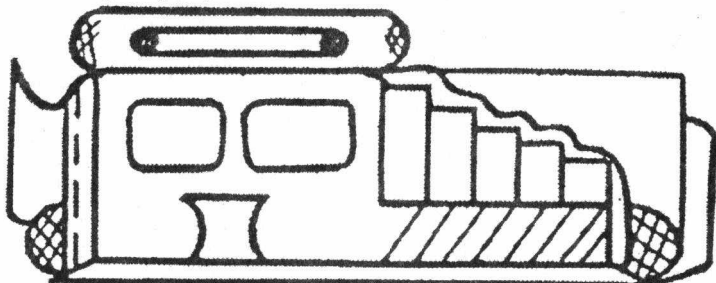

290. Первая ВКС кармы для людей. Один из видов средней программы на три поколения

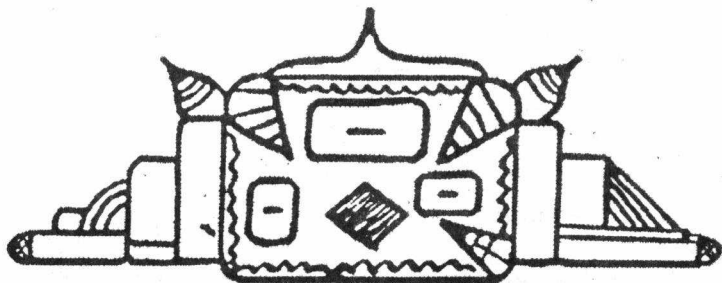

291. Вторая ВКС кармы на три поколения. Работает в паре с первой программой

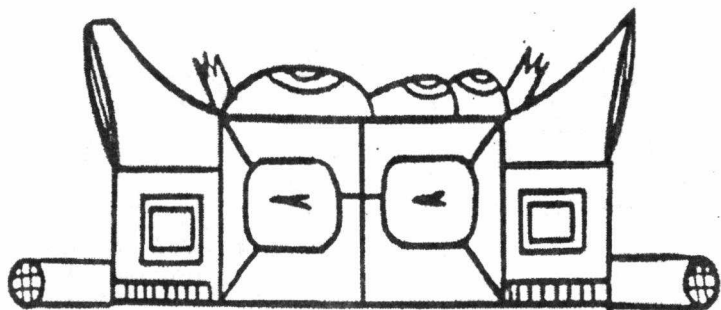

292. ВКС порчи. Работает персонально. Имеется примерно у 90% людей

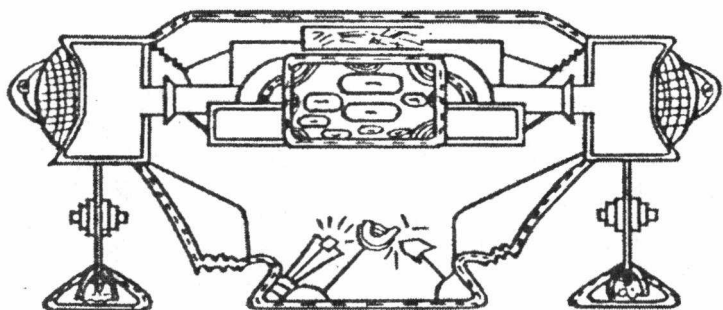

293. Главная ВКС всех животных

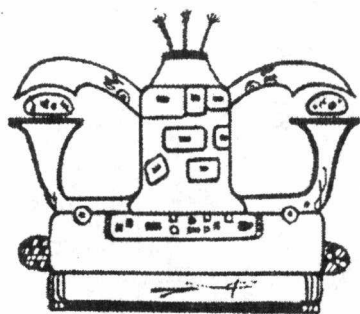

294. ВКС "Изготовительный" – выращивающая эмбрионы людей в аквариумах на планете Трон

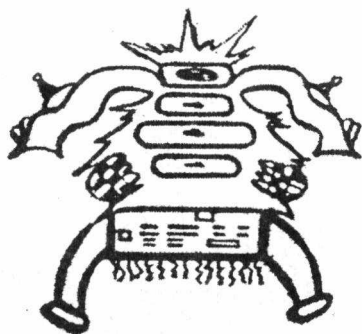

295. ВКС "Zok". Главная ВКС злости человека

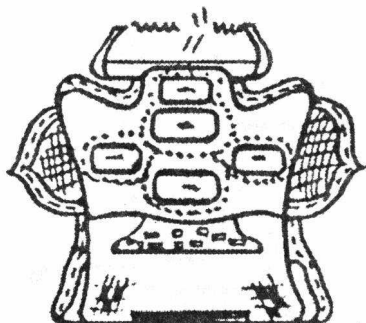

296. "Рскфо". Базовая ВКС ума людей

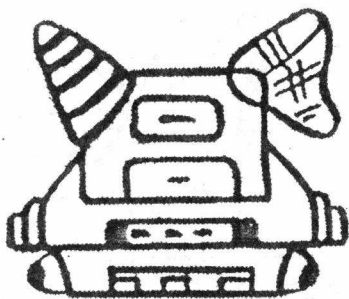

297. Базовая ВКС сновидений для крыс

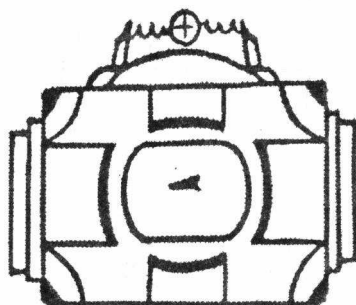

298. Базовая ВКС общей памяти

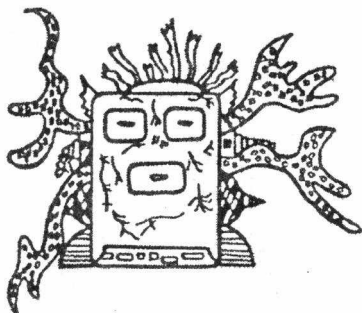

299. Главная ВКС воровства

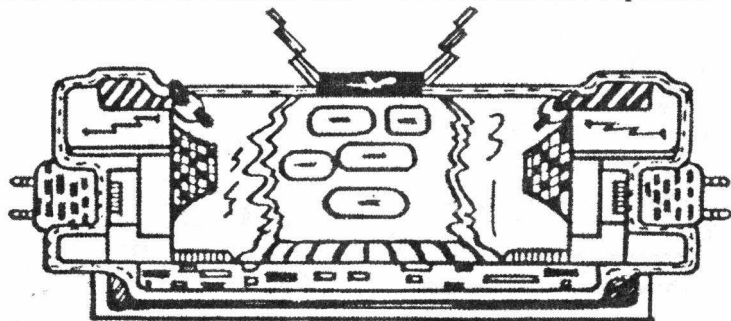

300. "Тов". Главная ВКС снов всех животных



301. Базовая ВКС воровства

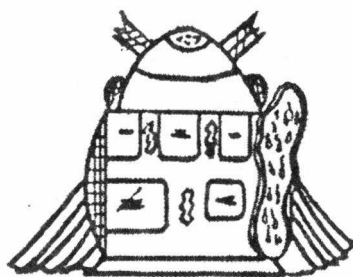

302. Главная ВКС шизофрении.  
"Главшизив". Находится на  
планете Днепр. Многопро-  
граммная система для людей,  
животных, морских тварей и  
небольшой части растений

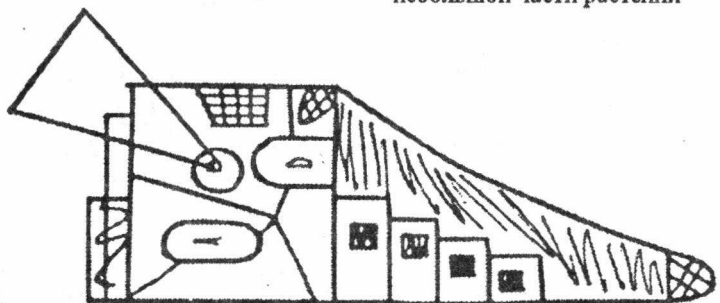

303. Многопрограммная ВКС "Шизив" шизофрении для 80% людей

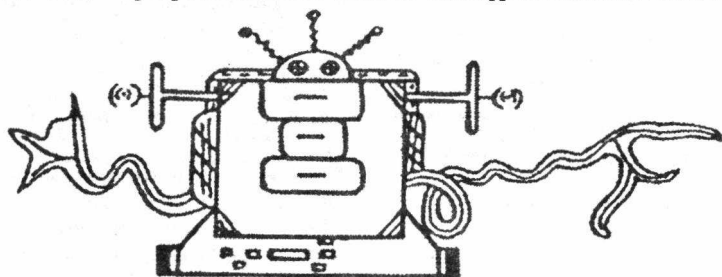

304. Базовая ВКС наркомании. Одна система жестко ведет пять чело-  
век наркоманов

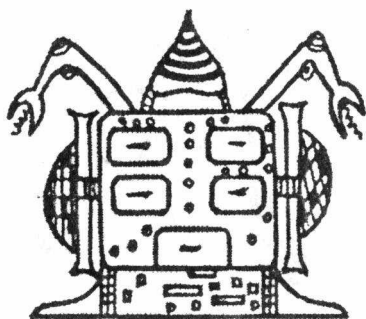

305. Главная ВКС наркомании



306. Главная ВКС убийц

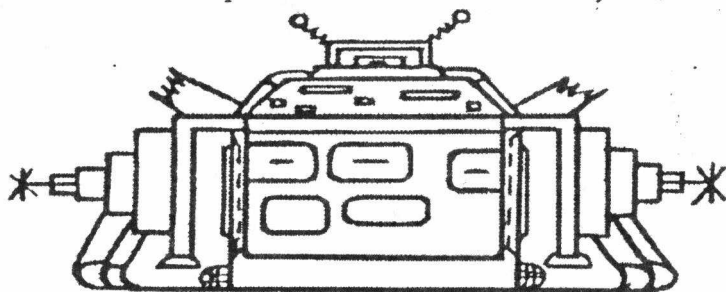

307. Главная ВКС алкоголизма. Находится на планете Днепр

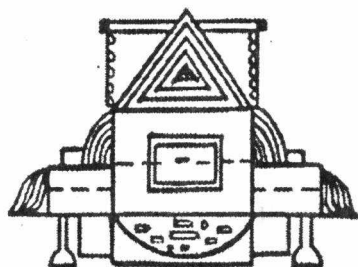

308. Базовая ВКС убийц

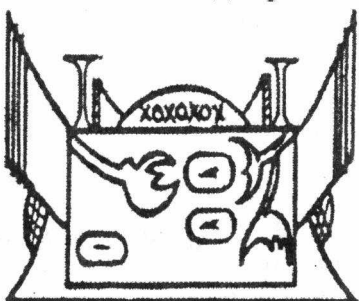

309. Базовая ВКС алкоголиков. Для людей, собак и умных кошек (персидских). Одна такая система ведет жестко два человека и одного слабо (приручает)

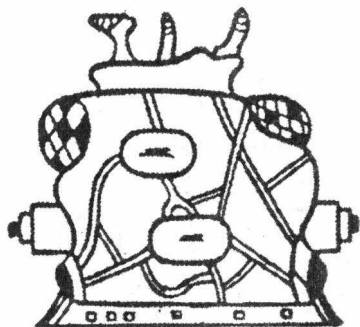

310. Базовая ВКС тагуировки

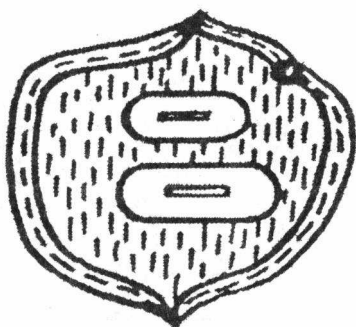

311. Главная ВКС картофеля

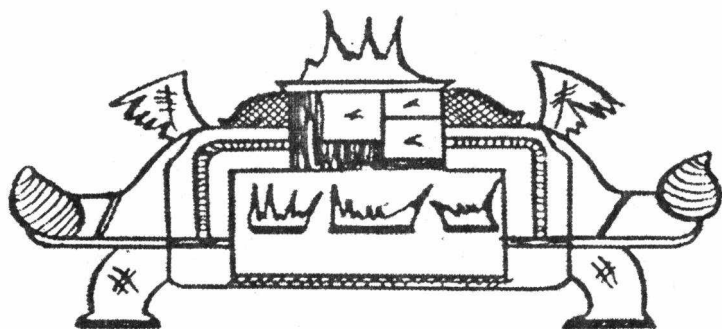

312. "Клык". ВКС Дракулы

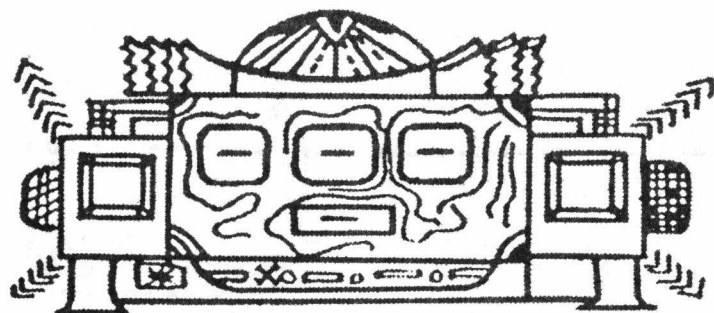

313. ВКС Первой мировой войны

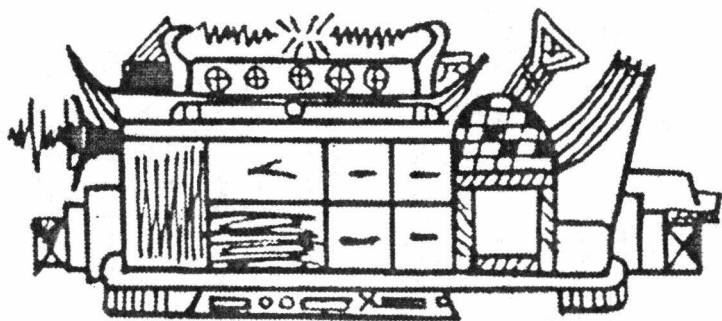

314. ВКС Второй мировой войны

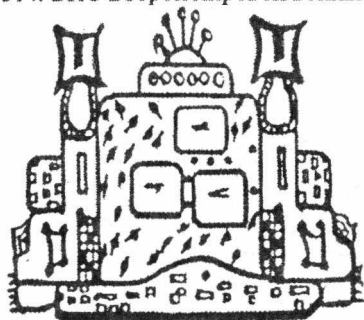

315. Главная ВКС чумы "Х"

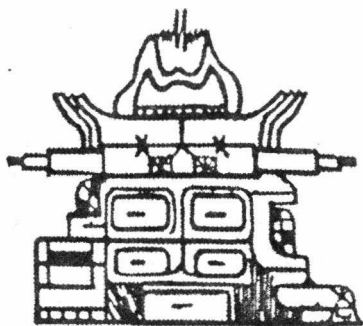

316. ВКС гражданской войны в России



317. Главная ВКС войны во Вьетнаме

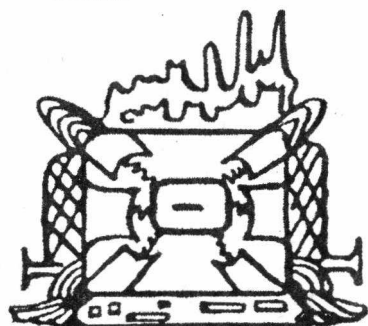

318. ВКС гражданской войны в Чечне

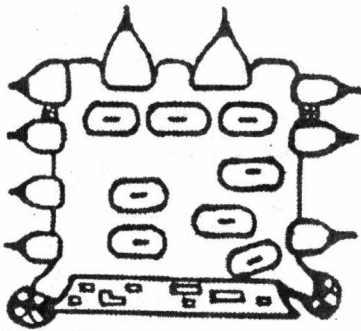

319. ВКС производящая породы людей. Одна партия – 15 человек. Люди рассылаются в разные концы земного шара

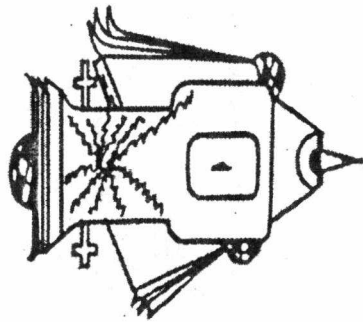

320. ВКС птички "Колибри"



321. Бой между монтажниками системы ясновидения и биороботами, с выращенными в организме лазерами. Бой идет в голове человека, у которого идет монтаж блока ясновидения

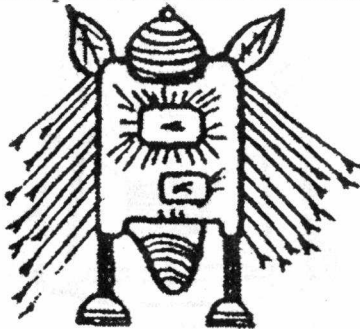

322. ВКС К. Кобеца

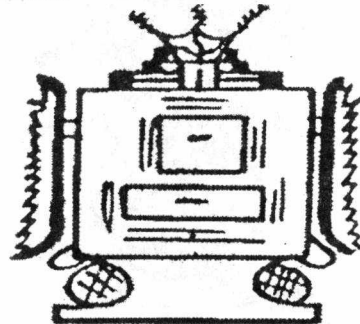

323. ВКС Анатолия Некрасова

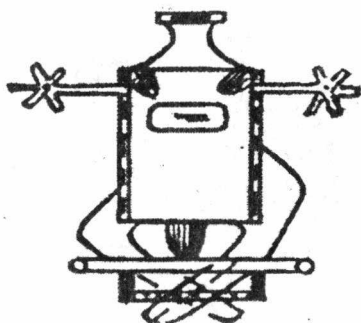

324. ВКС Е. Петросяна

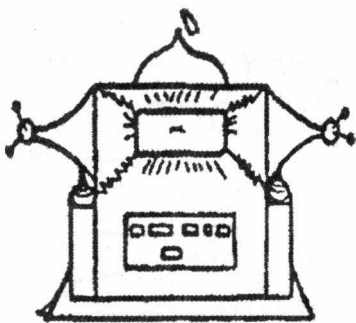

325. ВКС Б. Ельцина

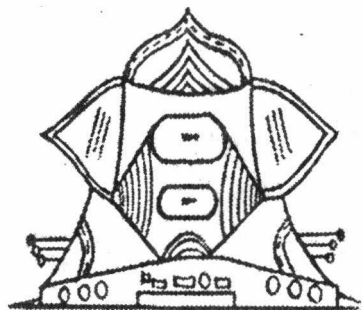

326. ВКС Г. Зюганова

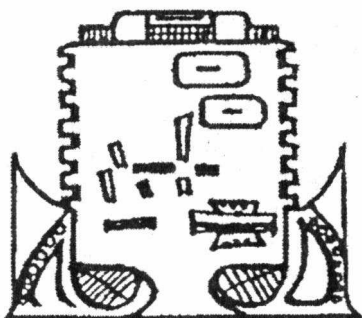

327. ВКС В. Жириновского



328. ГЕНСГРУК. Бог Русичей  
(гора-скала)

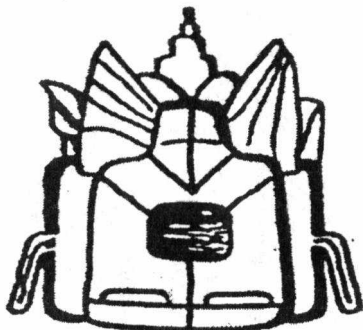

329. ВКС Иуды

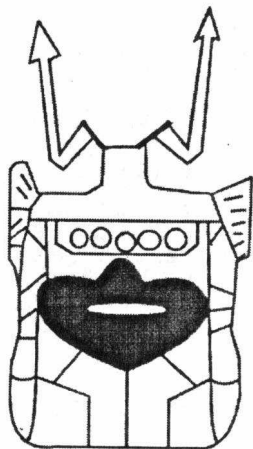

330. ВКС М. Булгакова

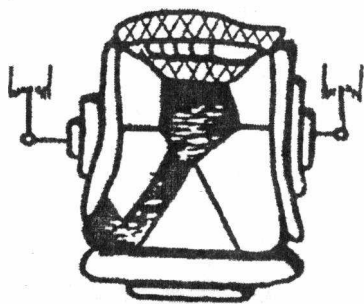

331. ВКС Гитлера

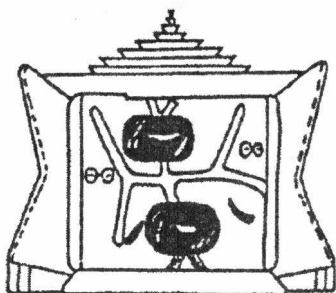

332. ВКС Павла Глобы. Два экрана

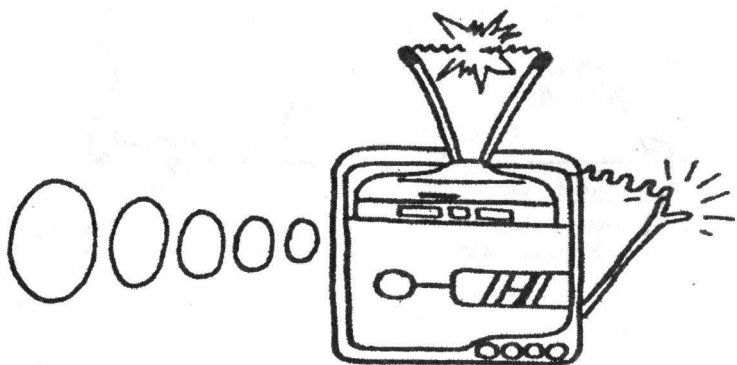

333. ВКС А. Кашпировского Система "Лекшмэнтэс"

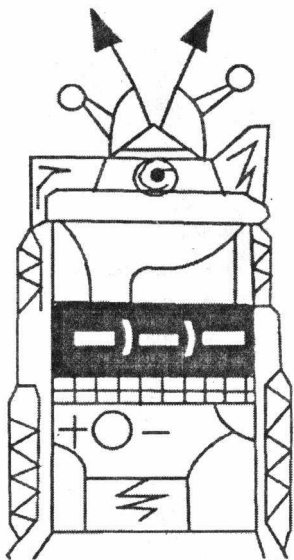

334. ВКС Ванги Три экрана

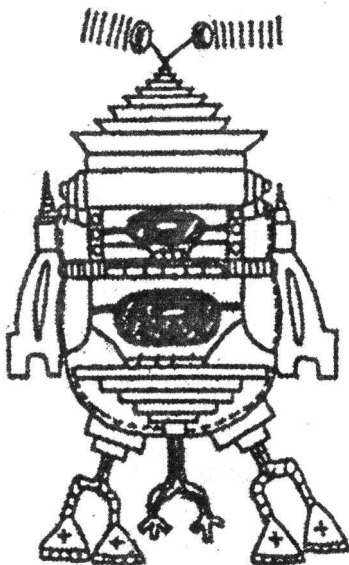

335. ВКС Жанны д'АРК. Два экрана. Установлена в 5,5 лет

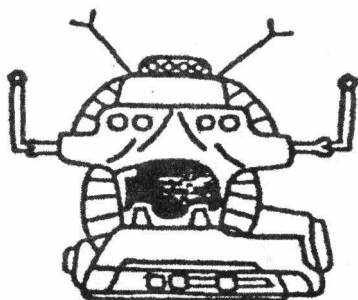

336. ВКС Джуны Давиташвили. Система "Контакт №5"

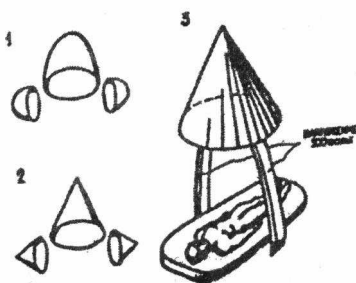

337. Устройства для замены тела

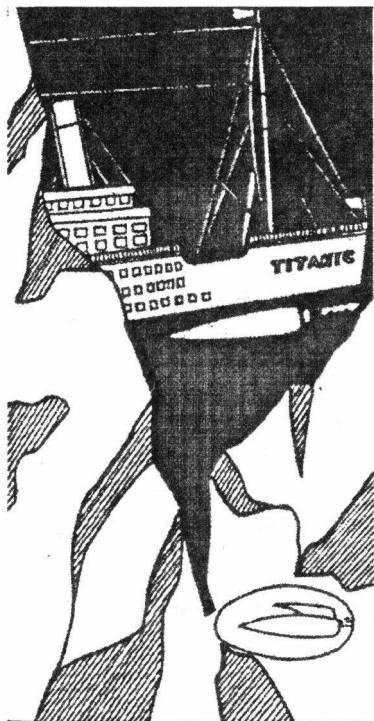

338. Замаскированное нападение подводной лодки на Титаник

Бесконечность  
Пространство



Бесконечность

Пространство

339. 1.— обратимые лучевые волны. 2.— поляризованное (опорное, рельефное) поле

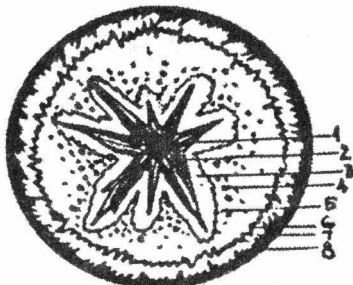

340. УВЕЛИЧЕННАЯ ЧАСТИЧКА ЦЕНТРА ЯДРА АТОМА ЗЕМЛИ. 1. Ядрышко, центра ядра, огромнейший заряд. 2. Лучи отражения, пламенные лучи. 3. Поле — границы защищающие лучи. 4. Полярное, "зеркальное" заряженное отражение. 5. Клетки магнитного притяжения. 6. Граница сохраняющая постоянство. 7. Самонерасщепляемая ко-ра сохранения и определения частицы центра атома

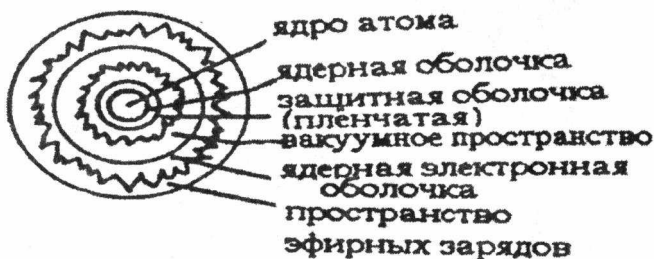

342. Атом Земли

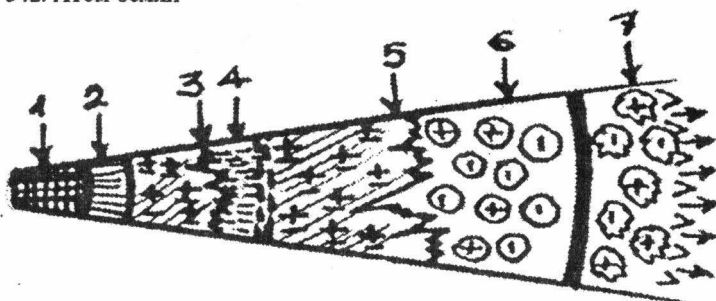

343.1. Ядро атома. 2. Ядерная оболочка. 3. Пленчатая оболочка. 4. Вакуумное пространство. 5. Ядерная электронная оболочка. 6. Пространство эфирных зарядов. 7. Сильная реактивная зона. Атом может находиться на одном месте, он летает с великой скоростью (12 миллионов километров в секунду). Выбрасывает большие заряды энергии. Издает ужасный скрипящий звук. Один атом может погубить 7-9 молекул Н<sub>2</sub>О, при реактивном разрыве один атом может погубить до 40 молекул



Знаки болезней или скорой смерти видимые ясновидящими на людях.

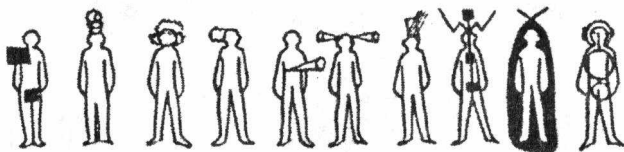

344. Часть видимых ясновидящими Лабораторных подключек, в параллельном мире, к человеку, для проводимых исследований

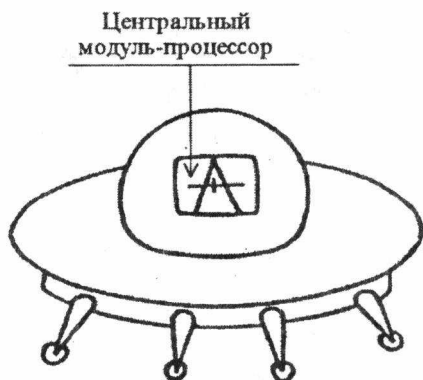

345. Дежурный корабль от корабля матки  
“Тунгусского метеорита”

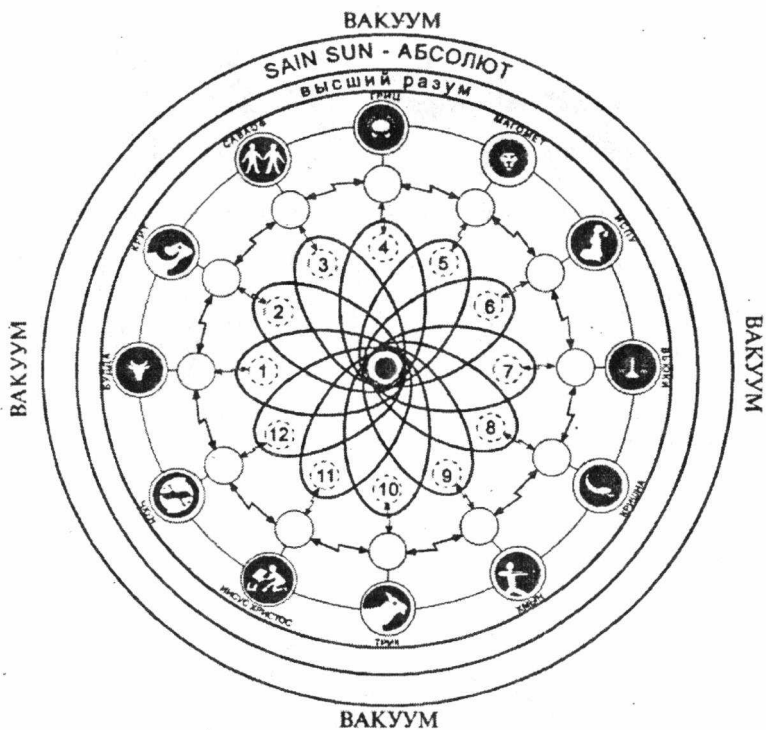

346. Схема работы машин времени вселенной

- - Земля
- (with dashed border) - Машины Времени вышестоящих цивилизаций на Земле
- (with solid border) - Машины Времени на главных планетах вышестоящих цивилизаций



347. Филиал галактической медицинской лаборатории, работающей с прозерами (целителями) высшего класса

© Академик Станислав Семенов

# ЖИЗНЬ И САМОЛЕЧЕНИЕ

**КАТАСТРОФЫ 2012 ГОДА НЕ БУДЕТ!**

Семенов С.Г.

С 33. ЖИЗНЬ И САМОЛЕЧЕНИЕ. КАТАСТРОФЫ 2012 ГОДА НЕ  
БУДЕТ! Изд 1-е. Хмельницкий: «Рекламест», 2011. —304 с.: ил.

ISBN 7-8091-3980-X

Под редакцией Вдовина В.А.

Тираж 100 шт

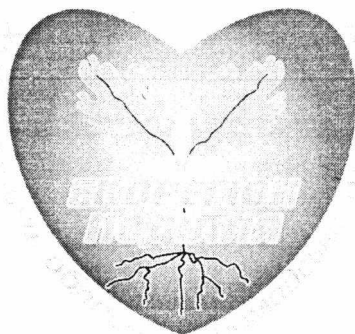

Хмельницкая областная общественная организация  
«ЭКОРЕГИОН ПОДОЛЬЕ» - ДУХОВНЫЕ ЗНАНИЯ ДЛЯ СЕРДЦА.

Книги автора: «Астрономический атлас № 1 и 2 планет нашего Мироздания», «Ближе к истине «Великие и малые тайны Мироздания»-640 стр.  
«Космос о нас и опланетах» вы можете приобрести и заказать по адресу:  
Украина г.Хмельницкий, ул.Подольская 109/1 «Экорегион Подолье»,  
телефон : (382)70-85-89 , 0949814589 -  
e-mail: ekoregion7@gmail.com

Ваши отзывы и пожелания направляйте по вышеуказанному адресу.

**Хмельницкий 2008-2009**

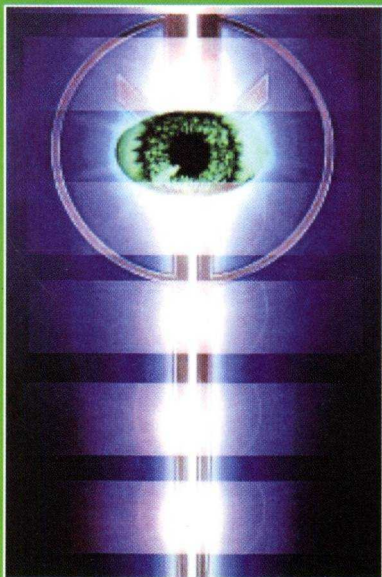

Инфопото "третьего глаза"  
(виден позвоночник).

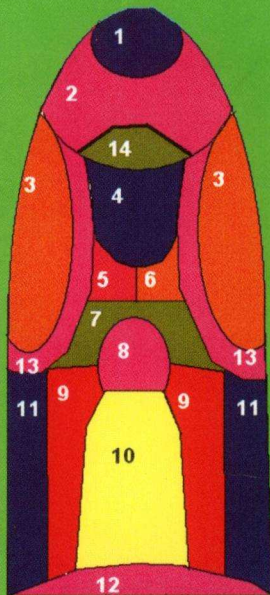

Язык:

- 1-уровень интеллекта
- 2-левое и правое полушарие мозга
- 3-сердце
- 4-ногти, волосы, зубы, кожа
- 5-мужская зона
- 6-женская зона
- 7-сосуды
- 8-гормональный фон
- 9-кости
- 10-желудочно-кишечный тракт
- 11 -ортопедическая зона
- 12-уши, горло, нос, голос, обоняние, глаза(зрение)
- 13- регуляция кислотности
- 14-мозжечок.

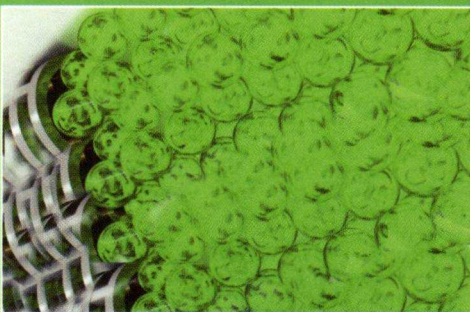

Специальные зеленые фотоны, строящие селезенку.



Сетчатка глаза. Видны генные цепочки сетчатки.

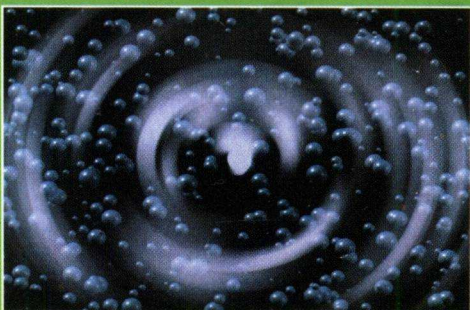

Видны движения фотонов внутри нерва

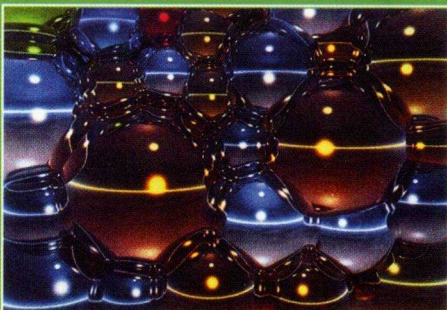

Момент деления клетки человека.



### Об авторе.

Станислав Григорьевич Семенов.

За материалы, изложенные в книгах "Ближе к истине (Великие и малые тайны Мироздания)", "Космос о нас и о планетах (ближе к истине)", "Астрономический атлас №1 планет нашего мироздания" принят в действительные члены (академики) Международной Академии энергоинформационных наук и в действительные члены Российской Академии Естественных наук.

Лауреат международной премии имени академика Владимира Вернадского - за создание теории "Об искусственном происхождении Мироздания, Вселенных, Галактик, Планет, человека и всего остального как единого целого".

Возглавляет Центр по исследованию Космоса и народной медицины.

За исследования в области Космоса бюро Российской федерации космонавтики наградило С. Семенова медалью "40 лет космической эры",

Консультант Российской профессиональной психотерапевтической лиги.

Ведущий парапсихолог Украины.

Психолог, журналист.

### НАСТОЯЩИЕ ФОТОГРАФИИ ПОЛУЧЕНЫ, С РАЗРЕШЕНИЯ БОГА, ВПЕРВЫЕ В МИРЕ!!!

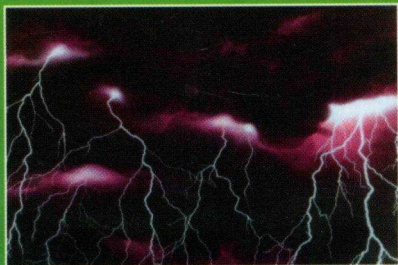

Способ энерго-информационного внедрения вирусов Каина на землю (лаборатория стоит за тучами).

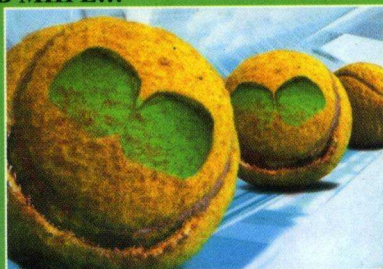

"Колобки" - вирус птичьего гриппа. Лаборанты с планеты Шушия смеются над нами.

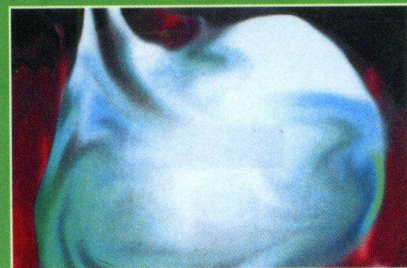
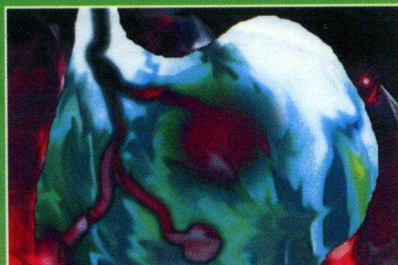

Левая почка Ларисы (57 лет) слева с новообразованиями, а справа, - здоровая, после астральной операции проведенной Станиславом Семеновым. Фото сделаны Ириной Крыжовцевой по фантому (без человека).